



กระเป๋าอเนกประสงค์จากเศษผ้ายกนครศรีธรรมราชโดยเทคนิคการตัดต่อผ้า

Multipurpose bags from Nakhon Sri Thammarat cloth  
remnant made by fabric cutting techniques

นางสาวอุดมลักษณ์ แก้วสวัสดิ์

Udomlak Kaewsawat

โครงการพิเศษนี้เป็นส่วนของการศึกษาตามหลักสูตรคหกรรมศาสตรบัณฑิต

สาขาวิชาการบริหารธุรกิจคหกรรมศาสตร์ คณะเทคโนโลยีคหกรรมศาสตร์

มหาวิทยาลัยเทคโนโลยีราชมงคลพระนคร

2558



กระเป๋าเนกประสงค์จากเศษผ้ายกนครศรีธรรมราชโดยเทคนิคการตัดต่อผ้า  
Multipurpose bags from Nakhon Sri Thammarat cloth  
remnant made by fabric cutting techniques

นางสาวอุดมลักษณ์ แก้วสวัสดิ์  
Udomlak Kaewsawat

โครงการพิเศษนี้เป็นส่วนของการศึกษาตามหลักสูตรคหกรรมศาสตรบัณฑิต  
สาขาวิชาการบริหารธุรกิจคหกรรมศาสตร์ คณะเทคโนโลยีคหกรรมศาสตร์  
มหาวิทยาลัยเทคโนโลยีราชมงคลพระนคร

2558

ลิขสิทธิ์ของมหาวิทยาลัยเทคโนโลยีราชมงคลพระนคร

ชื่อโครงการพิเศษ กระเป่าเนกประสงค์จากเศษผ้ายกนครศรีธรรมราชโดยเทคนิคการตัดต่อผ้า  
ชื่อ นามสกุล อุดมลักษณ์ แก้วสวัสดิ์  
ชื่อปริญญา คหกรรมศาสตรบัณฑิต  
สาขาวิชาและคณะ การบริหารธุรกิจคหกรรมศาสตร์ เทคโนโลยีคหกรรมศาสตร์  
ปีการศึกษา 2558  
อาจารย์ที่ปรึกษา อาจารย์นิอร ดาวเจริญพร

คณะกรรมการสอบโครงการพิเศษได้ให้ความเห็นชอบโครงการพิเศษฉบับนี้แล้ว



.....ประธานกรรมการ

(ผู้ช่วยศาสตราจารย์อภิรติ โสพฤ)



.....กรรมการ

(ผู้ช่วยศาสตราจารย์สมสมร พรพรรณพิพัฒน์)



.....กรรมการ

(อาจารย์อารยะ ไทยเที่ยง)



.....กรรมการ

(อาจารย์นิอร ดาวเจริญพร)

โครงการพิเศษฉบับนี้เป็นส่วนหนึ่งของการศึกษาตามหลักสูตรคหกรรมศาสตรบัณฑิต  
สาขาวิชาการบริหารธุรกิจคหกรรมศาสตร์ คณะเทคโนโลยีคหกรรมศาสตร์  
มหาวิทยาลัยเทคโนโลยีราชมงคลพระนคร

.....หัวหน้าสาขาวิชาการบริหารธุรกิจคหกรรมศาสตร์

(อาจารย์สุกัญญา จันทกุล)

วันที่ 25 เดือน 6 พ.ศ. 2559

<b>ชื่อโครงการพิเศษ</b>	กระเป๋านอกประสงค์จากเศษผ้ายกนครศรีธรรมราชโดยเทคนิคการตัดต่อผ้า
<b>ชื่อ นามสกุล</b>	อุดมลักษณ์ แก้วสวัสดิ์
<b>ชื่อปริญญา</b>	คหกรรมศาสตรบัณฑิต
<b>สาขาวิชา และคณะ</b>	การบริหารธุรกิจคหกรรมศาสตร์ เทคโนโลยีคหกรรมศาสตร์
<b>ปีการศึกษา</b>	2558

### บทคัดย่อ

การศึกษาโครงการพิเศษเรื่องกระเป๋านอกประสงค์จากเศษผ้ายกนครศรีธรรมราชโดยเทคนิคการตัดต่อผ้า มีวัตถุประสงค์ เพื่อศึกษากระบวนการออกแบบและตัดเย็บกระเป๋านอกประสงค์จากเศษผ้ายกนครศรีธรรมราชโดยเทคนิคการตัดต่อผ้า และเพื่อศึกษาความพึงพอใจของกลุ่มเป้าหมายที่มีต่อกระเป๋านอกประสงค์จากเศษผ้ายกนครศรีธรรมราชโดยเทคนิคการตัดต่อผ้า โดยผู้ศึกษาได้ออกแบบภาพร่างความคิด จำนวน 3 รูปแบบ เพื่อให้ผู้เชี่ยวชาญ จำนวน 5 ท่านเลือกรูปแบบ และเก็บข้อมูลความพึงพอใจจากกลุ่มตัวอย่าง 50 คน วิเคราะห์ข้อมูลที่ได้จากการสอบถาม โดยใช้ค่าความถี่ ค่าร้อยละ และค่าเฉลี่ย ผลการศึกษา พบว่า

กระบวนการออกแบบและตัดเย็บกระเป๋านอกประสงค์จากเศษผ้ายกนครศรีธรรมราชโดยเทคนิคการตัดต่อผ้า ด้วยวิธีการการนำชิ้นส่วนของเศษผ้ามาเย็บประดิษฐ์เป็นกระเป๋าเอกสารและสามารถปรับเปลี่ยนรูปแบบเป็นของสวมใส่ได้ทันทีได้ สร้างมูลค่าให้กับเศษผ้ายกนครศรีธรรมราชโดยการพัฒนาให้เกิดเป็นผลิตภัณฑ์ที่มีความหลากหลายได้ ตัวผลิตภัณฑ์ชิ้นงานเป็นแนวทางก่อให้เกิดการสร้างรายได้และเป็นการต่อยอดศูนย์ศิลปาชีพบ้านเนินธัมมัง ไปสู่การสร้างอาชีพ

ความพึงพอใจที่มีต่อกระเป๋านอกประสงค์จากเศษผ้ายกนครศรีธรรมราชโดยเทคนิคการตัดต่อผ้า พบว่า ความพึงพอใจภาพรวมทั้งหมดอยู่ในระดับมากที่สุดมีจำนวน 4.65 เมื่อพิจารณาเป็นรายข้อ พบว่า ผลิตภัณฑ์กระเป๋านอกประสงค์จากเศษผ้ายกนครศรีธรรมราชโดยเทคนิคการตัดต่อผ้ามีความพึงพอใจในด้านการสร้างมูลค่าให้กับเศษผ้ายกนครศรีธรรมราชที่เฉลี่ยมากที่สุดค่าเฉลี่ยจำนวน 4.98 รองลงมาคือเป็นการนำเศษวัสดุเหลือใช้สร้างผลงานผลิตภัณฑ์ใหม่ มีค่าเฉลี่ย 4.94 และสัดส่วนของกระเป๋าเหมาะสมในการใช้งาน มีค่าเฉลี่ย 4.90 สามารถนำกระเป๋านอกประสงค์ไปใช้งานได้จริง มีค่าเฉลี่ย 4.84 กระเป๋ามีความคงทนแข็งแรงในการใช้งาน มีค่าเฉลี่ย 4.76 รูปทรงกระเป๋ายูทรงแบบบิตเบี้ยว มีค่าเฉลี่ย 4.74 การเย็บต่อส่วนประกอบของกระเป๋ามีความประณีตสวยงาม มีค่าเฉลี่ย 4.66 ตัวกระเป๋าทรงด้านในไม่เปราะเปื้อนมีรอยกับตัวกระเป๋าทรงด้านนอกไม่เปราะเปื้อนมีรอย มีค่าเฉลี่ย 4.62 การเย็บตะเข็บในการต่อผ้าเรียบร้อยตลอดชิ้นงาน การเย็บผ้ากึ่งขอบกระเป๋าร้อย ช่องสำหรับใส่สิ่งของในกระเป๋างานใช้ได้หลากหลาย มีค่าเฉลี่ย 4.58 มีรูปทรงเหมาะสมกับการใช้งาน มี

ค่าเฉลี่ย 4.52 เชือกสำหรับผูกเปิด - ปิดกระเป๋า สะดวกต่อการใช้งาน มีค่าเฉลี่ย 4.36 และผ้าที่นำมาตัดต่อมีสีกลมกลืนกัน มีค่าเฉลี่ย 4.20

**คำสำคัญ:** กระเป๋าอเนกประสงค์ ฝ่ายกนกรศรีธรรมราช เศษผ้าเหลือใช้



<b>Special project</b>	Multipurpose bags brocade remnant from Nakhon Sri Thammarat made by fabric cutting techniques
<b>Author</b>	Miss. Udomlak Kaewsawat
<b>Degree</b>	Bachelor of Home Economics
<b>Major program</b>	Home Economics Business Administration, Home Economics Technology
<b>Academic Year</b>	2015

### Abstract

The study of Multipurpose bags brocade remnant from Nakhon Sri Thammarat made by fabric cutting techniques has two main objectives. First, to understand the designs and production processes and second, to understand customers/target market satisfaction toward the bags. Three design samples are revealed to five design specialists. In addition, fifty target market samples are asked to fill in a questionnaire, the results are in frequency, percentage and mean.

The results found that the multipurpose bags brocade remnant from Nakorn Sri Thammarat made by fabric cutting techniques that using a fragment, sew them together to become a document bag and even a laptop hand carry bag. There are a highly potential of these new products to generate more income to the village and for Arts and Crafts center at Baan NernThumung to increase an employee rate by adding more value to the existing products.

The questionnaire results found that the target market samples are highly satisfy with 4.65. The range from most satisfaction to least are as follow. The highest score with 4.98 interested in added value to the products. Second, the sample interested in recycle of remnant with 4.94, third, the sizes for the bags with 4.90, forth, usage ability with 4.84, Fifth, durability of the products with 4.76, sixth, shape stability with 4.74, seventh, neat cutting line with 4.66, eighth, the cleanliness both outside and inside the bags with 4.62, ninth, neat sewing line between fragments, neat seaming and multipurpose pockets inside the bags with 4.58, tenth, shape designs with 4.52, Eleventh, easy to use open-close ropes and the least satisfaction is the color of the remnant is in harmony with 4.20.

**Keywords:** Multipurpose bag, Brocade Nakorn Sri Thammarat, Remnant

## กิตติกรรมประกาศ

โครงการพิเศษเรื่องกระเป๋านอกประสงค์จากเศษผ้ายกนครศรีธรรมราชโดยเทคนิคการตัดต่อ  
ผ้าสำเร็จลุล่วงไปได้ด้วยดีผู้ศึกษาได้รับความกรุณาและช่วยเหลืออย่างยิ่งจากบุคคลหลายฝ่ายที่ได้ให้  
คำปรึกษาและช่วยเหลือและข้อเสนอแนะต่างๆ ผู้ศึกษาจึงต้องขอขอบพระคุณอย่างสูงไว้ ณ โอกาสนี้

ขอขอบพระคุณทุนอุดหนุนงบประมาณจากโครงการส่งเสริมสิ่งประดิษฐ์และนวัตกรรมคนรุ่นใหม่  
ประจำปีงบประมาณ พ.ศ.2559 มหาวิทยาลัยเทคโนโลยีราชมงคลพระนคร

ขอขอบพระคุณอาจารย์นอร์ ดาวเจริญพร ที่ปรึกษาโครงการพิเศษและประจำวิชาโครงการ  
พิเศษที่ให้คำปรึกษาคอยแนะนำ ตรวจสอบแก้ไขข้อบกพร่องต่างๆ และช่วยวางแผนการทำงานและติดตาม  
งานให้เสร็จตามเวลาสำเร็จลุล่วงไปได้ด้วยดี

ขอขอบพระคุณผู้เชี่ยวชาญและผู้ตอบแบบสอบถามที่เสียสละเวลาอันมีค่าให้คำแนะนำและ  
ข้อเสนอแนะเพื่อเป็นข้อมูลในการปรับปรุงและพัฒนาโครงการพิเศษในครั้งนี้ให้สำเร็จอย่างสมบูรณ์

ขอขอบพระคุณอาจารย์สาขาเกษตรศาสตร์ทุกท่านที่ได้ประสิทธิประสาทวิชาความรู้และให้  
คำปรึกษาตลอดจนข้อคิดต่างๆอันก่อให้เกิดประโยชน์ต่อการศึกษาค้นคว้าและเป็นแนวทางในการ  
จัดทำโครงการพิเศษเล่มนี้จนสำเร็จ

ขอขอบพระคุณท่านประธานและกรรมการสอบโครงการพิเศษทุกท่านที่กรุณาให้คำแนะนำ  
และข้อคิดต่างๆอันก่อให้เกิดประโยชน์ต่อการศึกษาค้นคว้าและเป็นแนวทางในการจัดทำโครงการ  
พิเศษเล่มนี้จนสำเร็จบูรณ์มากยิ่งขึ้น

ขอขอบพระคุณบิดามารดาและครอบครัวที่ให้ความรักและกำลังใจที่ดีอย่างสม่ำเสมอตลอดจน  
สนับสนุนทุนทรัพย์ตลอดมา

ขอขอบพระคุณอาจารย์นอร์ ดาวเจริญพรอาจารย์ที่ปรึกษาประจำห้องที่คอยดูแลและเอาใจใส่  
ให้คำแนะนำดีๆตลอดมา

สุดท้ายขอขอบคุณบุคคลที่มีได้เอื้อนามที่ให้ความช่วยเหลือในการทำโครงการพิเศษเล่มนี้จน  
สำเร็จลุล่วงไปได้ด้วยดี

ความสามารถของข้าพเจ้าถือเป็นความสำเร็จที่เกิดจากการบ่มเพาะของครูอาจารย์ทุกท่านอัน  
คุณงามความดีและคุณประโยชน์อันเกิดจากโครงการนี้ข้าพเจ้าขอน้อมมอบแก่ทุกท่านดังที่กล่าวมา  
ข้างต้นด้วยความกตัญญูทเวทิตาคุณและยกเป็นอานิสงส์แด่บรรพบุรุษไทย

นางสาวอุดมลักษณ์ แก้วสวัสดิ์

## สารบัญ

	หน้า
บทคัดย่อภาษาไทย	ก
บทคัดย่อภาษาอังกฤษ	ค
กิตติกรรมประกาศ	ง
สารบัญ	จ
สารบัญตาราง	ช
สารบัญภาพ	ซ
สารบัญแผนภูมิ	ฎ
บทที่ 1 บทนำ	1
1.1 ความเป็นมาและความสำคัญ	2
1.2 วัตถุประสงค์ของการศึกษา	3
1.3 ขอบเขตของการศึกษา	3
1.4 นิยามศัพท์	3
1.5 ประโยชน์ที่คาดว่าจะได้รับ	3
บทที่ 2 เอกสารและงานวิจัยที่เกี่ยวข้อง	4
2.1 ข้อมูลที่เกี่ยวข้องกับผ้ายกในจังหวัดนครศรีธรรมราช	5
2.2 ข้อมูลเกี่ยวกับเทคนิคการต่อผ้า	11
2.3 ข้อมูลเกี่ยวกับหลักการออกแบบกระเป๋อเนกประสงค์	25
2.4 เอกสารและงานวิจัยที่เกี่ยวข้อง	39
บทที่ 3 วิธีการดำเนินการ	42
3.1 ศึกษาและรวบรวมข้อมูล	42
3.2 การออกแบบภาพร่างกระเป๋อเนกประสงค์	43
3.3 กำหนดผู้เชี่ยวชาญ สร้างแบบสอบถาม วิเคราะห์ข้อมูลและสรุปผล	47
3.4 การวิเคราะห์ข้อมูล และสรุปผลการวิเคราะห์ข้อมูล พร้อมข้อเสนอแนะ	49
3.5 ศึกษากรรมวิธีการผลิตผลิตภัณฑ์กระเป๋อเนกประสงค์จากเศษผ้ายก นครศรีธรรมราชโดยเทคนิคการตัดต่อผ้า	58



## สารบัญ(ต่อ)

	หน้า
3.6 ศึกษาต้นทุนการผลิตและคำนวณราคาขาย	67
3.7 เก็บรวบรวมข้อมูล	68
บทที่ 4 ผลการวิเคราะห์ข้อมูล	69
4.1 การวิเคราะห์ข้อมูล	69
4.2 ผลการวิเคราะห์ข้อมูลแบบสอบถาม	69
บทที่ 5 สรุป อภิปราย และข้อเสนอแนะ	75
5.1 สรุปผล	75
5.2 อภิปรายผล	77
เอกสารอ้างอิง	79
ภาคผนวก ก หนังสือเชิญผู้เชี่ยวชาญ	82
ภาคผนวก ข แบบสอบถามผู้เชี่ยวชาญ	87
ภาคผนวก ค แบบสอบถามกลุ่มเป้าหมาย	91
ภาคผนวก ง แพทเทิร์นต้นแบบ	95
ประวัติผู้ศึกษา	99

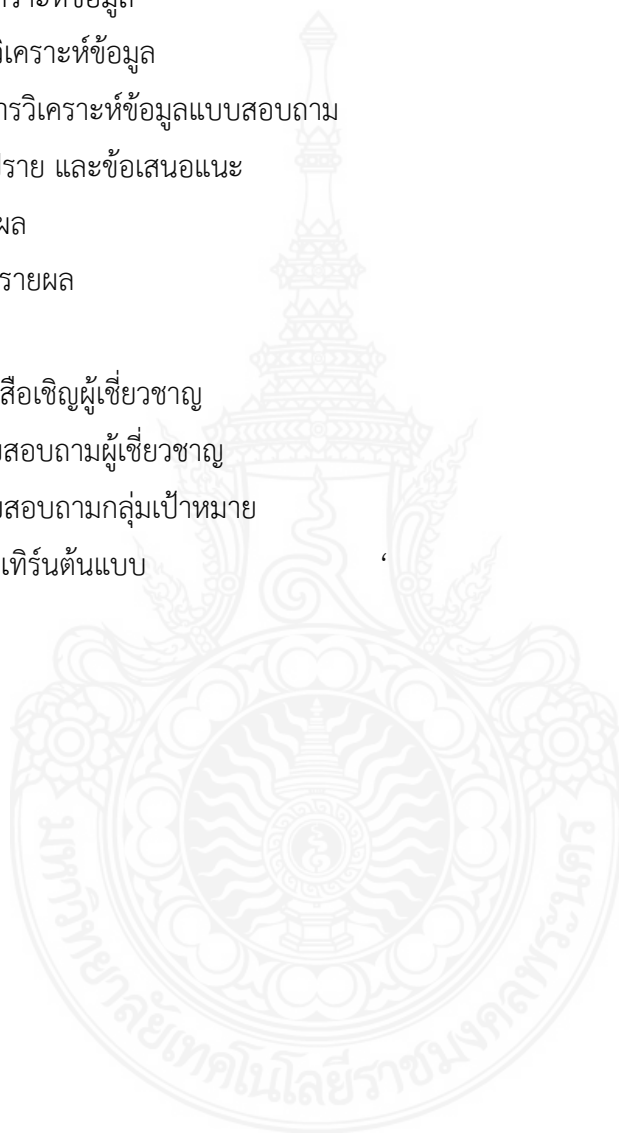

## สารบัญตาราง

ตารางที่	หน้า
3.1 แสดงความคิดเห็นผู้เชี่ยวชาญในเรื่องรูปแบบร่างความคิด ท่านที่ 1	49
3.2 แสดงความคิดเห็นของผู้เชี่ยวชาญในเรื่องรูปแบบร่างความคิด ท่านที่ 2	50
3.3 แสดงความคิดเห็นของผู้เชี่ยวชาญในเรื่องรูปแบบร่างความคิด ท่านที่ 3	51
3.4 แสดงความคิดเห็นของผู้เชี่ยวชาญในเรื่องรูปแบบร่างความคิด ท่านที่ 4	52
3.5 แสดงความคิดเห็นของผู้เชี่ยวชาญในเรื่องรูปแบบร่างความคิด ท่านที่ 5	53
3.6 สรุปความคิดเห็นและข้อเสนอแนะของผู้เชี่ยวชาญในเรื่องรูปแบบร่างความคิด	54
3.7 แสดงวัสดุ – อุปกรณ์ที่ใช้ในการทำผลิตภัณฑ์	58
3.8 ตารางแสดงการกำหนดราคาผลิตภัณฑ์	67
4.1 แสดงค่าความถี่ ค่าร้อยละข้อมูลทั่วไปของผู้ตอบแบบสอบถาม	71
4.2 แสดงค่าเฉลี่ย ระดับความพึงพอใจที่มีต่อผลิตภัณฑ์	73



## สารบัญภาพ

ภาพที่	หน้า
1 กรวยเชิงซ้อนหลายชั้น	6
2 กรวยเชิงชั้นเดียว	7
3 กรวยเชิงขนานกับริมผ้า	7
4 ลายดอกพิกุลใหญ่	8
5 ลายเกี๋ยงพิมพ์เส้นรูปเพชรเจียรระไน	8
6 ลายดอกสัปปะรด	9
7 ศูนย์ศิลปะชีพบ้านเนินธัมมัง	10
8 รูปทรงสามเหลี่ยมแบบต่างๆ	13
9 รูปสามเหลี่ยมและรูปสี่เหลี่ยม	13
10 ขั้นตอนเย็บรูปสามเหลี่ยม	14
11 เย็บต่อผ้าด้านแนวนอนทั้ง 3 แฉก	14
12 แสดงการเย็บต่อผ้าเป็นแฉกและรีดเรียบร้อย	15
13 การต่อผ้าในรูปสามเหลี่ยม รูปสี่เหลี่ยมจัตุรัส และรูปสี่เหลี่ยมเข้แหลมตัด	15
14 ชิ้นส่วนย่อยรูปสี่เหลี่ยมเข้แหลมตัด	16
15 แสดงการต่อผ้าสี่ชิ้นวางประกบกัน	16
16 แสดงการต่อผ้ารูปดาว	17
17 แสดงการเย็บต่อผ้าด้วยจักร	17
18 แสดงการต่อผ้าที่ตะเข็บเส้นโค้ง	18
19 แสดงการเย็บต่อผ้าและการเนาตะเข็บ	18
20 แสดงการเย็บต่อสี่เหลี่ยมทั้งสี่แฉก	19
21 ต่อผ้าสี่เหลี่ยมเข้แหลมตัดให้เป็นรูปของกล่อง	19
22 แสดงแบบตัดและเผื่อเย็บ	20
23 แสดงการต่อรูปของสี่เหลี่ยมเข้แหลมตัด	20
24 แสดงการต่อผ้ารูปหกเหลี่ยม	20
25 ภาพแบบตัดหกเหลี่ยมไม่มีการเผื่อเย็บ	21
26 ภาพแบบตัดหกเหลี่ยมเผื่อเย็บ	21

## สารบัญภาพ(ต่อ)

ภาพที่	หน้า
27 ภาพต่อลายหกเหลี่ยม	22
28 ชิ้นงานก่อนตัดเป็นรูปสามเหลี่ยม	23
29 ชิ้นงานเมื่อตัดเป็นรูปสามเหลี่ยม	23
30 ชิ้นงานสำเร็จเป็นรูปสามเหลี่ยม	24
31 วิธีการตัดต่อผ้ารูปสามเหลี่ยม	24
32 กระเป๋าทรงรูป	28
33 กระเป๋าไม่ทรงรูป	28
34 กระเป๋าถึงทรงรูป	29
35 วงจรสี	29
36 แสดงขั้นตอนการวางผ้าและการรีด	32
36 แสดงขั้นตอนการวางผ้าและการรีด	32
37 แสดงขั้นตอนการติดซิปป	32
38 แสดงขั้นตอนการเย็บ	33
39 แสดงขั้นตอนการเย็บ	33
40 แสดงขั้นตอนการพลิกผ้า	34
41 แสดงขั้นตอนการเย็บและชิ้นงานสำเร็จ	34
42 แสดงขั้นตอนการเย็บและชิ้นงานสำเร็จ	35
43 โฟม	35
44 แผ่นใยสังเคราะห์	36
45 หูกระเป๋า	36
46 ตัวปรับสายกระเป๋า	36
47 กระดุมตอกยึดตัวกระเป๋า	37
48 ตาไก่เจาะกระเป๋า	37
49 ตีนตุ๊กแก	37
50 ผ้าซับในกระเป๋า	38
51 ซิป	38
52 ผ้าก๊ว้น	38

## สารบัญภาพ(ต่อ)

ภาพที่	หน้า
53 ภาพร่าง กระเป๋อเนกประสงค์รูปแบบที่ 1	44
54 ภาพร่าง กระเป๋อเนกประสงค์รูปแบบที่ 2	45
55 ภาพร่าง กระเป๋อเนกประสงค์รูปแบบที่ 3	46
56 แบบร่างความคิดที่แก้ไขตามข้อเสนอแนะของผู้เชี่ยวชาญ	56
57 แสดงการตัดเศษผ้า	60
58 แสดงการวางรูปแบบลงลายต่อผ้ารูปสี่เหลี่ยมจัตุรัส	60
59 แสดงการเย็บต่อผ้า	61
60 แสดงการเย็บต่อผ้า	61
61 แสดงการเย็บแผ่นใยสังเคราะห์กับผ้าต่อ	62
62 แสดงการวางแพทเทิร์นพร้อมตัดผ้าด้านในกระเป๋า	62
63 แสดงการวางแพทเทิร์นพร้อมตัดชิ้นส่วนด้านในกระเป๋า	63
64 แสดงการเย็บส่วนด้านใน	63
65 แสดงการเย็บสายกระเป๋า	64
66 แสดงการเย็บสายติดสำหรับผูกทั้ง 4 มุม	64
67 แสดงการเย็บนำกระเป๋าทั้ง 2 ชั้น มาเย็บประกบติดกัน	65
68 แสดงการกั้นขอบกระเป๋า	65
69 แสดงการใส่ห่วงคล้องสายกระเป๋า	66
70 แสดงการเย็บสายถือกระเป๋า	66
71 แสดงการเย็บชิ้นงานสำเร็จ	66

## สารบัญแผนภูมิ

### แผนภูมิที่

1 กระบวนการศึกษาผลิตภัณฑ์กระเป๋านกประสงค์จากเศษผ้ายก  
นครศรีธรรมราชโดยเทคนิคการตัดต่อผ้า

หน้า

57



# บทที่ 1

## บทนำ

### 1.1 ความเป็นมาและความสำคัญของปัญหา

โครงการศูนย์ศิลปาชีพบ้านเนินธัมมัง เป็นโครงการพระราชดำรินในสมเด็จพระบรมราชินีนาถ โดยก่อตั้งเมื่อ พ.ศ.2537 ณ ต.แม่เจ้าอยู่หัว อ.เชียงใหม่ จ.นครศรีธรรมราช เริ่มแรกมีสมาชิก 11 คน ทอผ้าตามพระราชเสาวนีย์ฯ ส่งกองศิลปาชีพสวนจิตรลดา ปัจจุบันมีสมาชิก 129 คน มีสำนักงานพัฒนาชุมชนเข้าไปเป็นหน่วยงานเสริมสนับสนุน ก็ทอผ้า จำนวน 20 ชุด และช่วยเหลือในด้าน การตลาด ซึ่งอยู่ในการควบคุมดูแลของชุดประสานงานศูนย์ศิลปาชีพ "ปัจจุบันศูนย์ศิลปาชีพบ้านเนินธัมมังและบ้านตรอกแค ซึ่งเริ่มต้นจากการทอผ้าฝ้ายมาสู่การทอผ้าไหม ได้พัฒนาขึ้นจนสามารถทอ ผ้ายกทองเมืองนครฯ ได้อย่างงดงาม จึงนับเป็นการอนุรักษ์ พร้อมกับการสร้างรายได้ให้เกิดแก่สมาชิก มูลนิธิฯ ชาวนครศรีธรรมราช อันเป็นแหล่งทอผ้ายกของราชสำนักมาแต่โบราณ (ทรงศักดิ์, 2550)

ถ้ามองในแง่ศิลปวัฒนธรรมแล้วผ้าทอพื้นเมืองเป็นสิ่งที่มีความเป็นหลักฐานที่สะท้อนให้เห็น ขนบธรรมเนียมประเพณี ความเชื่อและวัฒนธรรมของชุมชนที่สืบทอดกันมาโดยเฉพาะทางภาคใต้ของ ประเทศไทยมีมาแต่โบราณ ปัจจุบันการทอผ้ายังคงเป็นมรดกทางวัฒนธรรม เป็นศิลปะที่มีอยู่ทั่วทุก ภูมิภาคของประเทศไทย หลายแห่งยังคงลวดลายเอกลักษณ์เฉพาะกลุ่มเอาไว้จนถึงทุกวันนี้โดยเฉพาะ การทอผ้าในภาคใต้ที่มีชื่อเสียงในเรื่องของการทอผ้ายก ทั้งยกฝ้าย ยกไหม ยกดินเงินดินทอง สำหรับ ลวดลายยังคงอนุรักษ์ลวดลายดั้งเดิมไว้ เช่น ลายราชวัตร ลายดอกพิกุล ลายลูกแก้ว ลายก้านแย่ง และ ลายรูปสัตว์ต่าง ๆ นอกจากนี้ยังมีการประยุกต์สร้างสรรค์ลวดลายที่แปลกใหม่ สวยงามขึ้น (สุมาลย์, 2540)

เนื่องจากปัจจุบันเศษผ้ายกเมืองนครที่ถูกทิ้งไปโดยเปล่าประโยชน์จาก กระบวนการตัดเย็บ นำมาทำเป็นผ้าชิ้น ผ้าสไบ ผ้าขาวม้า ผ้าห่ม และผลิตภัณฑ์แปรรูปได้แก่ เสื้อผ้า เน็คไท ผ้าเช็ดหน้า ผ้าพันคอ ผ้ารองจาน กระเป๋าถือ กรอบรูป พวงกุญแจ เครื่องตกแต่งบ้านเรือน เป็นต้นเศษผ้ายกเมือง นครเหลือจากการตัดทิ้งในส่วนที่ไม่ต้องการจำนวนมากจึงสังเกตเห็นเศษผ้าที่เหลือจากการตัดผ้า เมื่อ นำมารวมกันให้มีจำนวนมาก ผ้าแต่ละขนาด แต่ละชิ้นสีล้วนมีความโดดเด่น เศษผ้าเหล่านี้คงเหลือมา จากร้านตัดเย็บเสื้อผ้าสำหรับสุภาพสตรี จะมีเศษผ้าเหลือจากการตัดออกไปแล้ว เป็นจำนวนมาก เศษผ้า

ดังกล่าวหากถูกทอดทิ้งให้เปล่าประโยชน์ นานวันก็จะเสื่อมสภาพ ไม่เกิดประโยชน์และคุณค่า จะกลายเป็นขยะโดยทำรูปแบบของกระเป๋าเอกสารและที่สวมใส่ไนต์บู้ค ใช้เทคนิคการเย็บด้วยการตัดต่อผ้า

การตัดต่อผ้า(Patchwork) เป็นการตกแต่งวิธีหนึ่ง โดยการนำผ้าเป็นชิ้นมาเย็บต่อกันให้เกิดลวดลายด้วยสีสันของผ้าหรือลวดลายจากการออกแบบ การวางลาย ส่วนมากนิยมใช้รูปทรงเรขาคณิต เช่น รูปสี่เหลี่ยม รูปสามเหลี่ยม รูปหลายเหลี่ยม และรูปวงกลม การตัดต่อผ้าถือเป็นศิลปะอย่างหนึ่งที่ต้องอาศัยฝีมือการตัดเย็บที่ประณีตเรียบร้อยและการออกแบบลวดลายที่สวยงาม ในอดีตการตัดต่อผ้าคือการนำเศษผ้ามาต่อกัน แต่ในปัจจุบันการตัดต่อผ้าถือเป็นงานศิลปะที่น่าสนใจและกำลังเป็นที่นิยม เพราะสามารถออกแบบลวดลายได้หลากหลายและแปลกใหม่มากขึ้น ปัจจุบันการตัดต่อผ้าจัดเป็นงานหัตถกรรมอีกประเภทหนึ่งโดยจะมีชื่อเรียกที่เป็นที่รู้จักกันในหัตถกรรมผ้าต้นมือ เนื่องจากชิ้นงานส่วนใหญ่จะทำด้วยมือทั้งชิ้นงานตัดต่อผ้าจึงเป็นศิลปะที่น่าสนใจและเป็นทางเลือกที่งานอาชีพได้ (จิตรพิ, 2549)

กระเป๋าเป็นผลิตภัณฑ์ที่ผู้คนส่วนใหญ่ให้ความสนใจเป็นอย่างมาก จะเห็นได้ว่ากระเป๋าถูกนำมาเป็นส่วนประกอบในการใส่วัสดุสิ่งของอยู่เสมอ เช่น กระเป๋าถือ กระเป๋าสะพาย เป็นต้น ในปัจจุบันมีการออกแบบกระเป๋าที่มีความหลากหลาย นอกจากจะคำนึงถึงประโยชน์ด้านการใช้สอยและยังมีความจำเป็นมากในชีวิตประจำวันสำหรับ นักเรียน นักศึกษา พนักงาน ข้าราชการ ในการใส่สิ่งของต่างๆ แล้วยังต้องคำนึงถึงเรื่องรูปแบบ รูปทรง ความสวยงาม ความเหมาะสมสะดวก ความทันสมัย รวมถึงวัสดุที่ใช้ทำตัวกระเป๋าและวัสดุตกแต่งอีกด้วย (วิไลลักษณ์, 2550)

จึงทำให้ผู้ศึกษาโครงการพิเศษได้ตระหนักถึงปัญหานี้เป็นอย่างยิ่ง จึงได้นำวัสดุเหลือใช้อย่างเศษผ้ายกเมืองนคร มาประดิษฐ์เป็นกระเป๋านอกประสงค์จากเศษผ้ายกเมืองนครโดยเทคนิคการตัดต่อเกิดแรงบันดาลใจกระตุ้นจินตนาการ เกิดการออกแบบ สิ่งประดิษฐ์ ในการนำเศษผ้ายกเมืองนครมาตัดต่อให้เกิดลวดลาย จากนั้นนำมาเย็บเป็นกระเป๋านอกประสงค์ โดยสามารถนำกระเป๋ามาปรับเปลี่ยนรูปแบบเป็นที่สวมใส่ไนต์บู้คได้ ด้วยเทคนิคการต่อผ้าเพื่อสร้างรูปลักษณะใหม่ที่ทันสมัยและยังเป็นการนำผ้าพื้นเมืองหรือผ้ายกเมืองนครที่เหลือใช้ได้นำมาประยุกต์ให้เกิดประโยชน์และยังสามารถเพิ่มมูลค่า ได้จากการแปรรูป สามารถจำหน่ายได้เกิดธุรกิจผู้ประกอบการใหม่ หรือนำความรู้ไปสู่ชุมชน สร้างงานสร้างรายได้ ลดปัญหาการว่างงาน จึงเป็นที่มาของการแปรรูป สิ่งประดิษฐ์จากเศษผ้ายกเมืองนคร



## 1.2 วัตถุประสงค์ของการศึกษา

1.2.1 เพื่อศึกษากระบวนการออกแบบและตัดเย็บกระเป๋านอกประสงค์จากเศษผ้ายกนครศรีธรรมราชโดยเทคนิคการตัดต่อผ้า

1.2.2 เพื่อศึกษาความพึงพอใจของกลุ่มเป้าหมายที่มีต่อกระเป๋านอกประสงค์จากเศษผ้ายกนครศรีธรรมราชโดยเทคนิคการตัดต่อผ้า

## 1.3 ขอบเขตของการศึกษา

### 1.3.1 ขอบเขตด้านประชากร

ศึกษาความพึงพอใจของผู้บริโภคที่มีต่อกระเป๋านอกประสงค์จากเศษผ้ายกนครศรีธรรมราชโดยเทคนิคการตัดต่อผ้าบุคคลทั่วไป อาชีพนักเรียน นักศึกษารับราชการหรือผู้ที่สนใจ จำนวน 50 คน

### 1.3.2 ขอบเขตด้านเนื้อหา

1.3.2.1 ข้อมูลที่เกี่ยวข้องกับผ้ายกในจังหวัดนครศรีธรรมราช

1.3.2.2 ข้อมูลเกี่ยวกับเทคนิคการตัดต่อผ้า

1.3.2.3 ข้อมูลเกี่ยวกับหลักการออกแบบกระเป๋านอก

1.3.2.4 เอกสารและงานวิจัยที่เกี่ยวข้อง

## 1.4 นิยามศัพท์

กระเป๋านอกประสงค์จากเศษผ้ายกเมืองนครโดยเทคนิคการตัดต่อหมายถึง การนำชิ้นส่วนของเศษผ้ายกเมืองนครที่เหลือใช้ มาเย็บตัดต่อผ้าให้เกิดลวดลายด้วยสีสันของผ้าหรือลวดลายจากการออกแบบ เช่น รูปสี่เหลี่ยม รูปสามเหลี่ยม รูปหลายเหลี่ยม และวงกลม ประดิษฐ์เป็นกระเป๋านอกเอกสาร และสามารถปรับเปลี่ยนรูปแบบเป็นซองสวมใส่โน้ตบุ๊กได้เพื่อสร้างรูปลักษณ์ที่ทันสมัยและแปลกใหม่

## 1.5 ประโยชน์ที่คาดว่าจะได้รับ

1.5.1 สร้างมูลค่าให้กับเศษผ้ายกนครศรีธรรมราชโดยการพัฒนาให้เกิดเป็นผลิตภัณฑ์ที่มีความหลากหลายได้

1.5.2 เป็นแนวทางในการนำวัสดุเหลือใช้มาแปรรูปให้เกิดประโยชน์โดยดัดแปลงมาใช้เป็นของตกแต่ง เช่น เสื้อผ้า ผ้าพันคอ กระเป๋าถือ กรอบรูป พวงกุญแจ

1.5.3 เป็นการสร้างรายได้และเป็นการต่อยอดศูนย์ศิลปาชีพบ้านเนินธัมมัง ไปสู่การสร้างอาชีพ

## บทที่ 2

### เอกสารและงานวิจัยที่เกี่ยวข้อง

การศึกษาโครงการพิเศษกระเป๋านอกประสงค์จากเศษผ้ายกนครศรีธรรมราชโดยเทคนิคการตัดต่อผ้าผู้ศึกษาโครงการพิเศษได้ศึกษาค้นคว้าและรวบรวมข้อมูลที่เกี่ยวข้องจากตำราและเอกสารต่างๆ เพื่อเป็นข้อมูลและใช้เป็นแนวทางในการศึกษาดังนี้

#### 2.1 ข้อมูลที่เกี่ยวข้องกับผ้ายกในจังหวัดนครศรีธรรมราช

2.1.1 ความเป็นมาผ้ายกในจังหวัดนครศรีธรรมราช

2.1.2 ลวดลายและกรรมวิธีการทอผ้ายกเมืองนคร

2.1.3 โครงการศูนย์ศิลปะชีพบ้านเนินธัมมัง

2.1.4 แหล่งที่มาของเศษผ้ายกเมืองนคร

#### 2.2 ข้อมูลเกี่ยวกับเทคนิคการตัดต่อผ้า

2.2.1 รูปแบบและลวดลายการตัดต่อผ้า

2.2.2 เทคนิคการตัดต่อผ้า

#### 2.3 ข้อมูลเกี่ยวกับหลักการออกแบบกระเป๋านอกประสงค์

2.3.1 การออกแบบและการตกแต่งกระเป๋านอกประสงค์

2.3.2 หลักการใช้สี

2.3.3 การสร้างแพทเทิร์นกระเป๋า

2.3.4 วัสดุอุปกรณ์ที่ใช้ในการทำกระเป๋า

#### 2.4 เอกสารและงานวิจัยที่เกี่ยวข้อง

## 2.1 ข้อมูลที่เกี่ยวข้องกับผ้ายกในจังหวัดนครศรีธรรมราช

วิบูลย์ (2552) ผ้ายกเมืองนคร เป็นผ้าที่มีความสำคัญของจังหวัดนครศรีธรรมราช คำว่า “ผ้ายกเมืองนคร” เป็นผ้าประจำจังหวัดนครศรีธรรมราชซึ่งสมัยก่อนผ้ายกเมืองนครจะเป็นผ้าที่ใช้สำหรับเจ้าเมืองนครสวมใส่ในเวลาออกว่าราชการ ผ้ายกเมืองนครเป็นผ้าที่มีความแตกต่างจากผ้าอื่น ๆ ผ้ายกจะมีกรวยเชิงหน้านาง ลายผ้าและผืนผ้าจะอยู่ในผืนเดียวกัน สมัยก่อนช่างทอผ้าจะทอผ้ายกด้วยทองแท้ในบางผืน ในช่วงหลังผ้ายกเมืองนครได้ห่างหายไปจากเมืองนครศรีธรรมราช ไม่ค่อยมีให้เห็นมากนัก

### 2.1.1 ความเป็นมาผ้ายกในจังหวัดนครศรีธรรมราช

ผ้ายกเมืองนคร เป็นชื่อเฉพาะ หมายถึง ผ้าทอพื้นเมืองของจังหวัดนครศรีธรรมราชที่ทอสืบต่อกันมาแต่โบราณ เป็นผ้าที่ได้รับการยกย่องมาแต่โบราณว่าสวยงามแบบอย่างผ้าชั้นดี สันนิษฐานว่าในสมัยอาณาจักรตามพรลิงค์หรือตามพะลิงค์ ซึ่งเป็นอาณาจักรโบราณที่มีมาตั้งแต่ก่อนสมัยพุทธศตวรรษที่ 7 และมีศูนย์กลางอยู่ที่นครศรีธรรมราชในปัจจุบันคงจะมีการทอผ้าอย่างจริงจังแล้ว เพราะยุคนั้นตามพรลิงค์ เป็นเมืองท่าศูนย์กลางการค้าขายแลกเปลี่ยนสินค้า และการเผยแพร่ศิลปวัฒนธรรม จึงมีการแลกเปลี่ยนรับเอาศิลปวัฒนธรรมจาก จีน อินเดีย และอาหรับ ชาติต่างๆเหล่านี้คงจะนำเอาวิชาการทอผ้ามาถ่ายทอดไว้ซึ่งทำให้ชาวพื้นเมืองรู้จักการทอผ้าทั้งผืนเรียบและผ้ายกดอก

ส่วนการทอผ้ายกที่ลวดลายสีสันวิจิตรงดงาม คงเพิ่งจะเริ่มทำกันในสมัยอยุธยาตอนปลายหรือรัตนโกสินทร์ตอนต้น กล่าวกันว่า ชาวเมืองนครศรีธรรมราชได้แบบอย่างการทอผ้ามาจากแขกเมืองไทรบุรี โดยในปีพ.ศ. 2354 เมื่อครั้งเจ้าเมืองนครศรีธรรมราช ยกกองทัพไปปราบกบฏ ขากลับได้กวาดต้อนครอบครัวเฉลย ได้นำพวกช่างฝีมือมาหลายพวกรวมทั้งช่างทอผ้ายก คงเป็นเหตุนี้เองที่เกิดการผสมผสานทางวัฒนธรรมกับความรู้ดั้งเดิมโดยใช้กรรมวิธีการทอที่สลับซับซ้อนด้วยความพิถีพิถัน ประกอบกับวัสดุที่นำมาทอเป็นสิ่งที่สูงค่ามีราคา จึงถือได้ว่าผ้ายกเมืองนครเป็นงานประณีตศิลป์ชั้นเยี่ยมตั้งแต่รัชกาลสมเด็จพระพุทธเลิศหล้านภาลัย จนเป็นเอกลักษณ์ของการทอผ้ายกเมืองนครที่ขึ้นชื่อในเวลาต่อมา จนถึงรัชกาลพระจุลจอมเกล้าเป็นยุคสมัยที่การปกครองบ้านเมืองเป็นปึกแผ่นและสภาพเศรษฐกิจดีส่งผลให้การทำนุบำรุงศิลปะในแขนงต่างๆเจริญรุ่งเรืองผ้ายกเมืองนครเป็นของที่พระมหากษัตริย์พระราชทานให้กับบุคคลสำคัญ เจ้านายและข้าราชการชั้นสูง ใช้สวมใส่เวลาเข้าเฝ้าเป็นการแสดงสถานะของบุคคล (วิเชียร, 2535)

### 2.1.2 ลวดลายและกรรมวิธีการทอผ้ายกเมืองนคร

การทอผ้ายกมีกระบวนการทอโดยเพิ่มลวดลายผ้าให้เป็นพิเศษขึ้น มีขั้นตอนและวิธีการทอคล้ายการทอผ้าซิดหรือผ้าจก แต่ต่างกันที่บางครั้งผ้ายกจะทอเป็นลายพิเศษ มีตะกอเขาลอยยกดอก แยกเส้นยืนต่างหาก จะยกครั้งละกี่เส้นก็ได้ ขึ้นอยู่กับการออกแบบลายทอต้องการลวดลายอย่างไร มีลายมีเชิงที่แปลกออกไป การทอจึงต้องใช้ขั้นตอนและวิธีการเก็บลายด้วยไม้เรียวปลายแหลม ตาม

ลวดลาย ที่กำหนดจนครบ คัดยกล้านยืนขึ้นเป็นจังหวัด มีลวดลายเฉพาะส่วนสอดเส้นพุ่งไปสานขัดตาม ลายที่ตัดไว้ การเก็บตะกอเขาลอยยกดอกเพื่อผู้ทอจะได้สะดวกไม่ต้องตัดเก็บลายที่ละเส้น เป็น ความสามารถและเทคนิคเฉพาะตัวของช่างแกะดอกผูกลาย ซึ่งการร้อยตะกอเขาลายนี้ใช้เวลามาก เพราะต้องทำด้วยมือทั้งหมด บางลายเสียเวลาหลายเดือนกว่าจะมัดเขาเสร็จ และเมื่อร้อยตะกอเสร็จ แล้ว ถ้าเป็นก็กระตุกก็จะทอได้รวดเร็วแต่ถ้าเป็นก็โบราณก็จะทอได้ช้า การทอผ้ายกดอกนี้สามารถ ตกแต่งลวดลายให้สวยงาม และทอออกมาได้หลายสี (ปราณี, 2539)

2.1.2.1 ลักษณะผ้ายกเมืองนครมีรูปแบบการทอ 3 รูปแบบ แตกต่างกันในการทอและการ นำไปใช้งานดังนี้

2.1.2.1.1 แบบที่ 1 กรวยเชิงซ้อนหลายชั้น เป็นผ้าสำหรับเจ้าเมือง ขุนนางชั้นสูงและ พระบรมวงศานุวงศ์ นิยมทอผ้าด้วยเส้นทอง ลักษณะกรวยเชิงจะมีความละเอียดอ่อนซ้อย ลวดลาย หลายลักษณะประกอบกัน ริมผ้าจะมีลายขอบผ้าเป็นแนวยาวตลอดทั้งผืน กรวยเชิงส่วนใหญ่มีตั้งแต่ 2 ชั้นและ 3 ชั้น ลักษณะพิเศษของกรวยเชิงรูปแบบนี้ คือ พื้นผ้าจะมีการทอสลัด้วยเทคนิคการมัดหมี่ เป็นสีต่างๆเช่น แดง น้ำเงิน ม่วง ส้ม น้ำตาล ลายทองผ้าพบนิยมทอผ้าพื้นและยกดอก เช่น ยกดอก ลายเกร็ดพิมเสน ลายดอกพิกุล เป็นต้น



ภาพที่ 1 กรวยเชิงซ้อนหลายชั้น

ที่มา : สารานุกรมวัฒนธรรมไทยภาคใต้ (2542)

2.1.2.1.2แบบที่ 2 กรวยเชิงชั้นเดียว นิยมทอผ้าด้วยเส้นทองหรือเส้นเงิน จะพบในผ้า ยกเมืองนครซึ่งเป็นผ้าสำหรับคหบดีและเจ้านายลูกหลานเจ้าเมือง ลักษณะกรวยเชิงจะสั้น ทอค้นด้วย ลายประจำยามกำมปู ลายประจำยามเกลียวใบเทศ ไม่มีลายขอบในส่วนของลายทองผ้านิยมทอด้วย เส้นไหมเป็นลวดลายต่างๆ เช่น ลายดอกพิกุล ลายก้านแย่ง ลายดอกเขมร ลายลูกแก้วฝูง เป็นต้น



ภาพที่ 2 กรวยเชิงชั้นเดียว

ที่มา : สารานุกรมวัฒนธรรมไทยภาคใต้ (2542)

2.1.2.1.3 แบบที่ 3 กรวยเชิงขนานกับริมผ้า ผ้ายกเมืองนครลักษณะนี้เป็นผ้าสำหรับสามัญชนทั่วไปใช้นุ่ง ลวดลายกรวยเชิงถูกดัดแปลงมาไว้ที่ริมผ้าด้านใดด้านหนึ่ง โดยผสมดัดแปลงนำลายอื่นมาเป็นลายกรวยเชิงเพื่อให้สะดวกในการทอและการเก็บลายสามารถทอได้เร็วขึ้น ผ้าลักษณะนี้มีทั้งทอด้วยไหม ทอด้วยฝ้ายหรือทอผสมฝ้ายแกมไหม ที่พบจะเป็นผ้านุ่ง สำหรับสตรี หรือใช้เป็นผ้านุ่งสำหรับเจ้านาคในพิธีอุปสมบท



ภาพที่ 3 กรวยเชิงขนานกับริมผ้า

ที่มา : สารานุกรมวัฒนธรรมไทยภาคใต้ (2542)

2.1.2.2 ลวดลายผ้ายกเมืองนครที่ทอกันมาแต่โบราณ มักเป็นลวดลายที่พบเห็นได้อยู่รอบตัวของช่างทอผ้า ลวดลายเหล่านี้ถูกถ่ายทอดต่อกันมา ด้วยวิธีการจดจำหรือทอลอกเลียนแบบอย่างไว้ นับเป็นภูมิปัญญาและฝีมือของช่างทออย่างแท้จริง ลวดลายผ้ายกเมืองนครแบ่งออกเป็นกลุ่มใหญ่ๆ ดังนี้

2.1.2.2.1 กลุ่มลายพันธุ์ไม้ เป็นลวดลายจากดอกไม้และต้นไม้ ได้แก่ ลายดอกพิกุล ลายดอกพิกุลใหญ่ ลายดอกพิกุลแก้ว ลายดอกพิกุลเถื่อน ลายดอกพิกุลล้อม ลายดอกพิกุลก้านแยก ลายดอกพิกุลสลับลายลูกแก้ว ลายดอกมะลิร่วง ลายดอกมะลิตูมก้านแยง ลายดอกเขมร ลายดอกไม้ ลายใบไม้ ลายตายนัด ลายหัวพลู เม็ดพริกไทย ลายเครือเถา



ภาพที่ 4 ลายดอกพิกุลใหญ่

ที่มา : สารานุกรมวัฒนธรรมไทยภาคใต้ (2542)

2.1.2.2.2 กลุ่มลายเรขาคณิต ได้แก่ ลายเกล็ดพิมเสนทรงสี่เหลี่ยม ลายเกล็ดพิมเสนรูปเพชรเจียรระโน ลายก้านแยง ลายราชวัต ลายเก้าอี้ ลายดาสมุก ลายตาราง ลายลูกโซ่ ลายลูกแก้ว ลายลูกแก้วฝูง



ภาพที่ 5 ลายเกล็ดพิมเสนรูปเพชรเจียรระโน

ที่มา : สารานุกรมวัฒนธรรมไทยภาคใต้ (2542)

2.1.2.2.3 กลุ่มลายเบ็ดเตล็ด ได้แก่ ลายไทยประยุกต์ ลายไทยประยุกต์ผสม ลายพิมทอง ลายดอกสี่ปะรด และลายอื่นๆอีกที่ไม่ทราบชื่อลาย



ภาพที่ 6 ลายดอกสี่ปะรด

ที่มา : สารานุกรมวัฒนธรรมไทยภาคใต้ (2542)

ในการศึกษาโครงการพิเศษเรื่องกระเป๋านอกประสงค์จากเศษผ้ายกนครศรีธรรมราช โดยเทคนิคการตัดต่อผ้า ได้เลือกใช้ผ้าลายดอกพิกุลใหญ่ ดังภาพที่ 4 เนื่องจากลายดอกพิกุลใหญ่มีการทอเป็นจำนวนมาก ผู้บริโภคส่วนใหญ่สั่งซื้อผ้าลายดอกพิกุลใหญ่ ซึ่งทำให้มีเศษผ้าลายดอกพิกุลใหญ่เหลือใช้เป็นจำนวนมากผู้ศึกษาโครงการพิเศษจึงได้นำเศษผ้าลายดอกพิกุลใหญ่มาใช้ในการประดิษฐ์กระเป๋านอกประสงค์เพื่อเป็นการสร้างมูลค่าเพิ่มให้กับเศษผ้าเหลือใช้

### 2.1.3 โครงการศูนย์ศิลปาชีพบ้านเนินธัมมัง

ปัจจุบันศูนย์ศิลปาชีพบ้านเนินธัมมัง ซึ่งเริ่มต้นจากการทอผ้าฝ้ายมาสู่การทอผ้าไหม ได้พัฒนาขึ้นจนสามารถทอผ้ายกทองเมืองนครฯ ได้อย่างงดงาม จึงนับเป็นการอนุรักษ์ พร้อมกับการสร้างรายได้ให้เกิดแก่สมาชิกมูลนิธิ ชวามนครศรีธรรมราช อันเป็นแหล่งทอผ้ายกของราชสำนักมาแต่โบราณ (วิบูลย์, 2547)

#### 2.1.3.1 ประวัติความเป็นมาศูนย์ศิลปาชีพบ้านเนินธัมมัง

ครั้งหนึ่งผ้ายกเมืองนครมรดกวัฒนธรรมผ้าทอไทย เหลือฐานะเป็นเพียงโบราณวัตถุในพิพิธภัณฑ์ สมเด็จพระนางเจ้าสิริกิติ์พระบรมราชินีนาถ ทรงฟื้นฟูการผลิต ‘ผ้ายกเมืองนคร’ ให้กลับมาเป็นส่วนหนึ่งของพัสดุราภรณ์สำหรับ การแสดงโขนมูลนิธิส่งเสริมศิลปาชีพฯ อีกครั้ง โดยมีมือช่างทอของมูลนิธิส่งเสริมศิลปาชีพฯ ที่ ศูนย์ศิลปาชีพเนินธัมมังด้วยสมเด็จพระนางเจ้าพระบรมราชินีนาถ ได้

ทรงเสด็จเยี่ยมราษฎรในพื้นที่บ้านเนินธัมมัง หมู่ 5 ตำบลแม่เจ้าอยู่หัว อำเภอเชียรใหญ่ จังหวัดนครศรีธรรมราช เมื่อวันที่ 7 ตุลาคม พ.ศ. 2536 พระองค์ได้ทรงรับทราบถึงปัญหาความทุกข์ยากของราษฎรในพื้นที่ซึ่งมีฐานะยากจน การประกอบอาชีพหลักคือการทำนา ผลผลิตที่ได้รับอยู่ในเกณฑ์ต่ำ ทำให้หัวหน้าครอบครัวต้องออกไปหางานทำต่างถิ่นเหลือแต่แม่บ้าน เด็ก และคนชรา พระองค์จึงได้ทรงพระราชทานพระราชทรัพย์ส่วนพระองค์ เพื่อให้การก่อสร้างศาลาศิลปะขึ้น และพระองค์ได้ทรงเริ่มส่งเสริมงานด้านศิลปะให้กับราษฎรในพื้นที่ และหมู่บ้านใกล้เคียงเป็นต้นมา



ภาพที่ 7 ศูนย์ศิลปะบ้านเนินธัมมัง

ที่มา : วราภรณ์ (2548)

ศูนย์ศิลปะบ้านเนินธัมมัง สมาชิกได้ดำเนินกิจกรรมใน 3 กลุ่มอาชีพ คือ กลุ่มทอผ้า กลุ่มแปรรูปกระจูดที่จักสานผลิตภัณฑ์ตามรูปแบบที่กองศิลปาชีพกำหนดให้จักสานเพื่อการจำหน่ายเอง และกลุ่มปักผ้าด้วยมือ ซึ่งสมาชิกกลุ่มนี้จะนำผ้าไปทอที่บ้านเมื่อเสร็จแล้วก็ส่งกองศิลปาชีพเพื่อจำหน่ายต่อไป (ทรงศักดิ์, 2550)

2.1.3.2 การดำเนินงานของกลุ่มทอผ้า การดำเนินงานของกลุ่มทอผ้า แบ่งออกเป็น 2 ประเภท คือ

2.1.3.2.1 ประเภทที่ 1 ทางกองศิลปาชีพ สวนจิตรลดา จะจัดส่งด้ายผ้าฝ้ายมาให้กับกลุ่มสมาชิก ๆ โดยผ่านทางกองทัพภาคที่ 4 และมอบหมายให้กับชุดประสานงานฯ เป็นผู้แจกจ่ายให้กับสมาชิก ๆ เมื่อสมาชิก ๆ ทอเสร็จเรียบร้อยแล้ว ทางชุดประสานงานฯ จะเป็นผู้ดำเนินการรวบรวมผลิตภัณฑ์ผ้าทอทั้งหมด แล้งส่งกลับไปยังกองศิลปาชีพ สวนจิตรลดา โดยสมาชิก ๆ จะได้รับค่าตอบแทน เมตรละ 50 บาท ซึ่งทางกองศิลปาชีพฯ จะจัดส่งด้ายผ้าฝ้ายมาให้ปีละประมาณ 2 - 3 ครั้ง แต่ละครั้งจะทอผ้าได้ครั้งละประมาณ 70 - 80 เมตร เฉลี่ยครั้งละ 3,500. - 4,000. - บาท/คน



2.1.3.2.2 ประเภทที่ 2 เมื่อสมาชิก ๆ วางเว้นจากการทอผ้าจากกงศิลป์อาชีพ ๆ สมาชิก ๆ จะรวบรวมเงินกันเพื่อไปซื้อด้ายจาก ต.เกาะยอ อ.สิงหนคร จ.สงขลา ซึ่งเป็นด้ายโทเร และด้ายไหมประดิษฐ์นำมาทอแล้วจำหน่ายให้กับกลุ่ม ๆ เพื่อจำหน่ายในพื้นที่ และจังหวัดใกล้เคียง ในราคาหลาละ 150 - 200 บาท ซึ่งสมาชิก ๆ จะมีรายได้เฉลี่ย คน / เดือน ประมาณ 3,000 - 3,500 บาท และปีที่ผ่านมาได้รับเงินอุดหนุนจาก อบต. 100,000 บาทเพื่อซื้อด้ายให้สมาชิกได้ใช้หมุนเวียนรายได้เฉลี่ย / คน / เดือน ประมาณ 3,000 - 3,500 บาท

ปัจจุบันศูนย์ศิลปาชีพบ้านเนินธัมมัง ซึ่งเริ่มต้นจากการทอผ้าฝ้ายมาสู่การทอผ้าไหม ได้พัฒนาขึ้นจนสามารถทอผ้ายกทองเมืองนครฯ ได้อย่างงดงาม จึงนับเป็นการอนุรักษ์ พร้อมกับการสร้างรายได้ให้เกิดแก่สมาชิกมูลนิธิ ชวามครศรีธรรมราช อันเป็นแหล่งทอผ้ายกของราชสำนักมาแต่โบราณ และสามารถนำผ้ายกที่ผลิตขึ้นใหม่นี้มาใช้เป็นเครื่องแต่งกายของพระราชทาน โดยในการแสดงโขนได้มีการใช้ผ้ายกทองจากศูนย์ศิลปาชีพทั้ง 2 แห่งจำนวนมากถึง 43 ผืน ทดแทนการสั่งผ้าเข้ามาจากต่างประเทศ จากในช่วงปีแรกๆ ของการผลิตโขนพระราชทานได้เป็นอย่างดี (ทรงศักดิ์, 2550)

#### 2.1.4 แหล่งที่มาของเศษผ้ายกเมืองนคร

เศษผ้าที่เหลือจากกระบวนการตัดเย็บนำมาทำเป็นผ้าชิ้น ผ้าสไบ ผ้าขาวม้า ผ้าห่ม และผลิตภัณฑ์แปรรูปเศษผ้ายกเมืองนครเหลือจากการตัดทิ้งในส่วนที่ไม่ต้องการจำนวนมากเมื่อนำมารวมกัน ให้มีจำนวนมาก ผ้าแต่ละขนาด แต่ละชิ้นสีสันมีความโดดเด่น จะมีเศษผ้าเหลือจากการตัดออกไปแล้ว เป็นจำนวนมากแหล่งที่มาของเศษผ้ายกเมืองนคร มีดังนี้

2.1.4.1 แหล่งที่มาจากศูนย์ศิลปาชีพบ้านเนินธัมมัง แหล่งนี้มีเศษผ้าเป็นจำนวนมาก ซึ่งเหลือจากการตัดเป็นผืน ผ้าชิ้น ผ้าสไบ ผ้าขาวม้า และเศษผ้าที่ถูกตัดทิ้งไปโดยเปล่าประโยชน์จากการแปรรูปผลิตภัณฑ์เป็นสิ่งสินค้าOTOPได้แก่ เสื้อผ้า เน็คไท ผ้าเช็ดหน้า ผ้าพันคอ ผ้ารองจาน กระเป๋าถือ กรอบรูป พวงกุญแจ เครื่องตกแต่งบ้านเรือน เป็นต้น

2.1.4.2 ร้านตัดเย็บผ้าสตรีและบุรุษในจังหวัดนครศรีธรรมราช มักมีเศษผ้าเหลือจากการตัดชุดต่างๆ ของผ้ายกเมืองนคร เพราะข้าราชการส่วนใหญ่หรือศูนย์ราชการตามหน่วยงานต่าง ๆ จะยึดหลักสวมใส่ผ้าพื้นเมืองประจำจังหวัดหรือผ้ายกเมืองนคร

## 2.2 ข้อมูลเกี่ยวกับเทคนิคการตัดต่อผ้า

การนำเศษผ้ามาออกแบบลวดลายตัดต่อผ้า เป็นการนำเอาเศษผ้ามาเย็บต่อกัน โดยปกติจะให้ป็นรูปทรงสี่เหลี่ยมสามเหลี่ยมต่างๆ เพราะง่ายในการนำด้านเท่ามาเย็บต่อกัน ในการศึกษาโครงการพิเศษ ผู้ศึกษาใช้แรงบันดาลใจจากรูปสามเหลี่ยมด้านเท่าในการนำมาออกแบบลวดลายตัดต่อผ้า

(พันธุ์ยุทธ, 2537)

## 2.2.1 รูปแบบและลวดลายการตัดต่อผ้า

การนำเศษผ้ามาออกแบบลวดลายตัดต่อผ้า เป็นการนำเศษผ้ามาเย็บต่อกัน โดยปกติจะตัดให้เป็นรูปทรงสี่เหลี่ยม สามเหลี่ยมต่างๆ เพราะง่ายในการนำด้านเท่ามาเย็บต่อกัน ในการนำมาออกแบบลวดลายตัดต่อผ้า ข้อมูลที่เกี่ยวข้องดังนี้

2.2.1.1 การตัดต่อผ้า (Patch work) คือการนำผ้าชิ้นเล็กๆ ที่ตัดเป็นลวดลายเลขา คณิตต่างๆ มาเย็บต่อกันเป็นผืนทำให้เกิดลวดลาย รูปแบบของลวดลายที่ใช้นำมาต่อผ้าส่วนใหญ่จะใช้รูปทรงเลขาคณิต การต่อผ้าจึงเป็นศิลปะอย่างหนึ่งที่ต้องอาศัยทั้งการออกแบบและมีมือการตัดเย็บที่ประณีต ชิ้นงานที่ได้นิยมนำมาทำเป็นผลิตภัณฑ์ต่างๆ ไม่ว่าจะเป็นเครื่องใช้ภายในบ้าน เช่น ผ้าคลุมเตียง ผ้าปูโต๊ะ ปลอกหมอนอิง ผ้าแต่งฝาผนังห้อง เป็นต้น นอกจากนี้ยังนิยมนำมาตกแต่งบนเสื้อผ้า การเลือกผ้าที่นำมาใช้ในการต่อผ้าเพื่อตกแต่งบนตัวเสื้อ ควรเลือกใช้ผ้าที่มีผิวสัมผัสใกล้เคียงกับผ้าตัวเสื้อ ถ้าไม่มีเวลาหรือไม่สามารถทำเองได้ สามารถหาซื้อมาตกแต่งเสื้อได้เลย โดยเฉพาะทางภาคเหนือ งานต่อผ้าเป็นศิลปะที่คนไทยบางกลุ่มนิยมทำกัน เช่น แม่่ว กระเหรี่ยง (จุฑาทิพย์, 2554)

การตกแต่งด้วยการตัดต่อผ้า หมายถึง การต่อผ้าชิ้นเล็กๆ ที่มีสีแตกต่างกัน เพื่อใช้ตกแต่งเสื้อผ้าที่เป็นงานตกแต่งตัดแปลงเสื้อผ้าอีกรูปแบบหนึ่ง ที่อาศัยศิลปะและมีฝีมือผสมกัน การต่อผ้ามีมานานตั้งแต่ศตวรรษที่ 12 ก่อนนั้นเป็นการนำเศษผ้าเพื่อมาต่อกันเพื่อนำมาใช้ให้เป็นประโยชน์ได้ จนกระทั่งจนถึงปัจจุบันการต่อผ้าอย่างมีศิลปะ เพื่อนำมาใช้ประโยชน์ในการตกแต่งเสื้อผ้า จะทำให้เสื้อผ้าเก๋สวยงามน่าสนใจและเพิ่มคุณค่ามากยิ่งขึ้น การต่อผ้าส่วนใหญ่จะนิยมต่อเป็นรูปเรขาคณิตเพราะง่ายต่อการเก็บริมผ้าให้สวยงามและง่ายต่อการต่อผ้าด้วย (สาคร, 2548)

2.2.1.2 วิธีการต่อผ้ารูปทรงสามเหลี่ยม รูปทรงเรขาคณิตที่เป็นรูปสามเหลี่ยม (Triangle) เป็นรูป 2 มิติ ประกอบด้วยจุดยอด 3 จุดและด้าน 3 ด้าน ที่เป็นส่วนของเส้นตรงชนิดของรูปสามเหลี่ยมแบ่งตามชนิดความยาวของด้านได้ดังนี้

2.2.1.2.1 รูปสามเหลี่ยมด้านเท่า มีด้านทุกด้านยาวเท่ากัน รูปสามเหลี่ยมด้านเท่าจะเป็นรูปมุมเท่าอีกด้วย นั่นคือมุมภายในทุกมุมจะมีขนาดเท่ากัน คือ  $60^{\circ}$

2.2.1.2.2 รูปสามเหลี่ยมหน้าจั่ว มีด้านสองด้านยาวเท่ากัน รูปสามเหลี่ยมหน้าจั่วจะมีมุมสองมุมมีขนาดเท่ากัน

2.2.1.2.3 รูปสามเหลี่ยมด้านไม่เท่า ด้านทุกด้านจะมีความยาวแตกต่างกัน มุมภายในรูปสามเหลี่ยมด้านไม่เท่าจะมีขนาดแตกต่างกัน

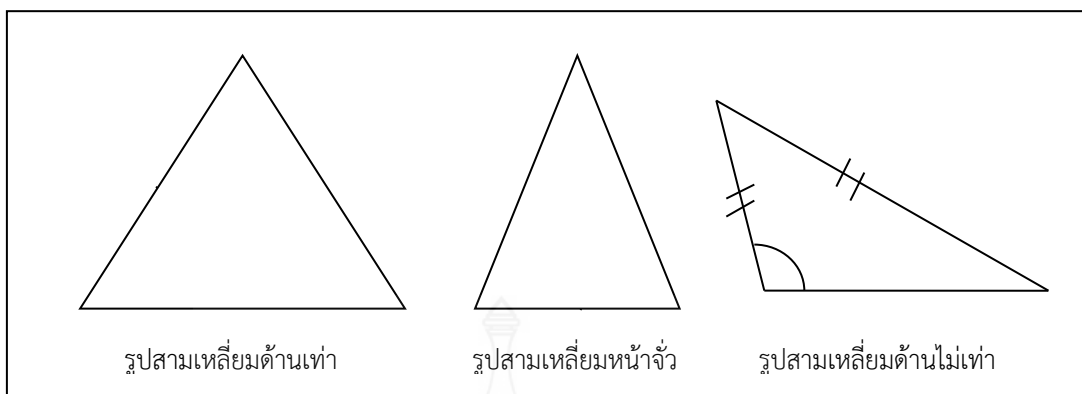

ภาพที่ 8 รูปทรงสามเหลี่ยมแบบต่างๆ

ที่มา : Diesis, Pseudo (2000)

วิธีการเย็บต่อผ้าสามารถเลือกใช้วิธีการเย็บได้ทั้งการเย็บด้วยมือและการเย็บด้วยจักรแล้วแต่ลักษณะการใช้งานและการออกแบบ การตัดต่อผ้าสวยใหญ่นิยมตัดผ้าเป็นรูปทรงเรขาคณิตตั้งนั้นการเย็บต่อบริเวณมุมจำเป็นต้องระมัดระวังให้รอยต่อเรียบสวยงาม และที่สำคัญปลายแหลมของมุมจะต้องต่อตรงกัน

2.2.1.3 รูปแบบและลวดลายของการตัดต่อผ้ารูปทรงเรขาคณิตทั้ง 5 รูปแบบ

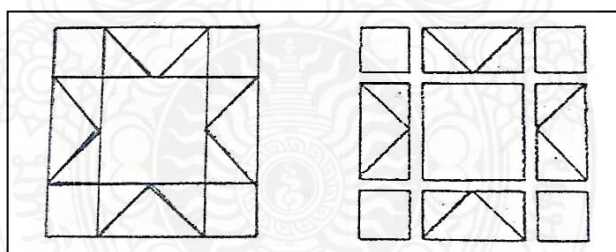

ภาพที่ 9 รูปสามเหลี่ยมและรูปสี่เหลี่ยม

ที่มา : เสาวลักษณ์ (2549)

2.2.1.3.1 แบบที่ 1 การตัดต่อผ้าที่ใช้ลักษณะรูปสามเหลี่ยมและรูปสี่เหลี่ยมที่เย็บต่อมุมโดยใช้เส้นตรงได้ดังภาพที่ 9 รูปแบบของลายจะต้องแยกออกเป็นส่วนย่อยๆ และแยกชิ้นส่วนที่สามารถต่อกันเป็นรูปสี่เหลี่ยมออกมาก่อน ในแบบนี้ต้องเริ่มต้นการต่อรูปสามเหลี่ยมให้เป็นรูปสี่เหลี่ยมก่อน โดยมีขั้นตอนดังนี้

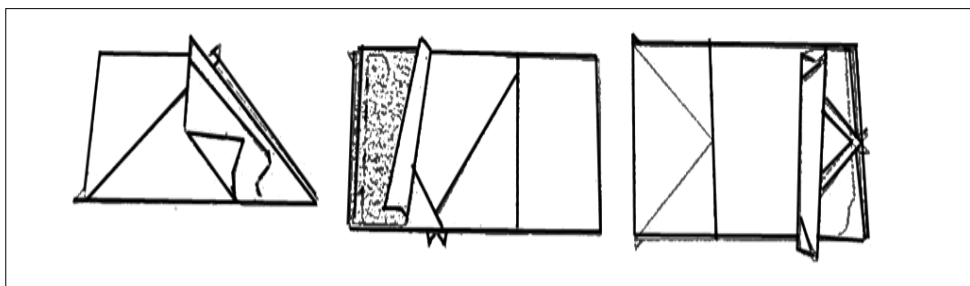

ภาพที่ 10 ขั้นตอนเย็บรูปสามเหลี่ยม

ที่มา : เสาวลักษณ์ (2549)

- 1) เย็บต่อชิ้นเป็นรูปสามเหลี่ยมทั้งสามชิ้นเข้าด้วยกันให้เป็นรูปสี่เหลี่ยมผืนผ้าและรีดลัมตะเข้บออกด้านนอก ดังภาพที่ 10
- 2) เย็บแถวที่ 1 และ 3 ต่อกันดังภาพที่ 10
- 3) เย็บแถวที่ 2 โดยตะเข้บที่ต่อต้องตรงกับจุดที่เป็นยอดของรูปสามเหลี่ยมพอดี
- 4) เย็บต่อผ้าด้านแนวนอนทั้ง 3 แถวตามภาพจะได้ดังภาพที่ 11

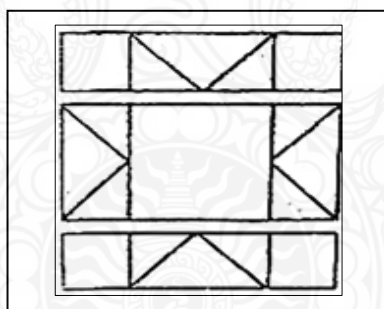

ภาพที่ 11 เย็บต่อผ้าด้านแนวนอนทั้ง 3 แถว

ที่มา : เสาวลักษณ์ (2549)

- 5) ต่อผ้าทั้ง 3 แถวเข้าด้วยกันโดยใช้ฝีเข็มเส้นตรงให้เริ่มต้นต่อจากแถวที่ 1 กับแถวที่ 2 ก่อน
- 6) เย็บต่อผ้าแถวที่ 3 เข้ากับแถวที่ 1 และ 2 รีดให้เรียบร้อยดังภาพที่ 12

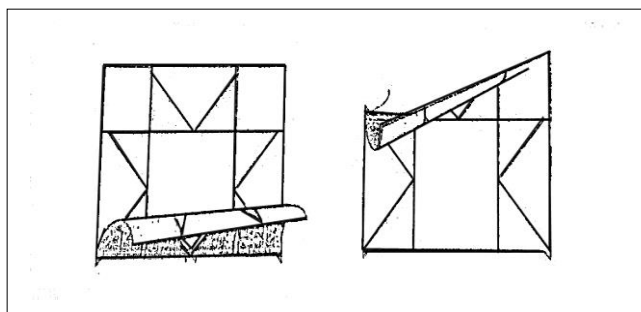

ภาพที่ 12 แสดงการเย็บต่อผ้าเป็นแถวและรีดเรียบร้อย

ที่มา : เสาวลักษณ์ (2549)

หากชิ้นงานที่ต้องการมีจำนวนหลายบล็อก ให้เย็บต่อกันทีละบล็อกให้เรียบร้อยก่อน แล้วค่อยนำแต่ละบล็อกมาเย็บต่อกันจนเป็นชิ้นงาน โดยให้เริ่มเย็บเป็นแถวแนวนอนก่อน แล้วจึงค่อยเย็บต่อกันในทางแนวตั้ง(เสาวลักษณ์, 2549)

2.2.1.3.2 แบบที่ 2 รูปแบบของแบบที่ 2 จะเป็นการต่อผ้าในรูปสามเหลี่ยม รูปสี่เหลี่ยมจัตุรัส และรูปสี่เหลี่ยมข้ามหลามตัด ซึ่งรูปที่ออกมาจะเป็นรูปดาว การต่อรูปแบบนี้ จะมีความยาวกว่าแบบที่ 1 เพราะไม่มีมุมที่ต่อเป็นเส้นตรงได้ดังภาพที่ 13 โดยมีขั้นตอนดังนี้

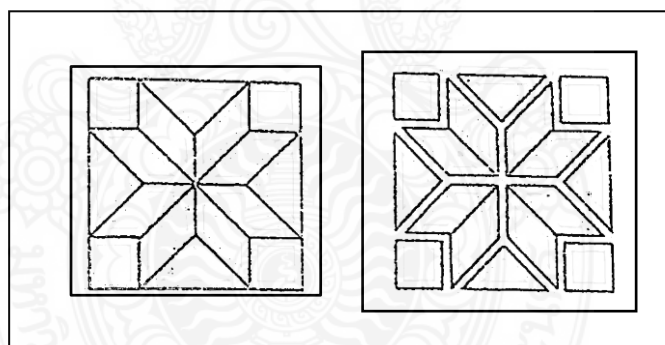

ภาพที่ 13 การต่อผ้าในรูปสามเหลี่ยม รูปสี่เหลี่ยมจัตุรัส และรูปสี่เหลี่ยมข้ามหลามตัด

ที่มา : เสาวลักษณ์ (2549)

1) แยกชิ้นส่วนออกเป็นชิ้นส่วนย่อยก่อน แล้วจึงเริ่มต่อจากรูปสี่เหลี่ยมข้ามหลามตัดก่อนโดยต่อเป็นคู่ๆ ได้สี่คู่ ดังภาพที่ 14

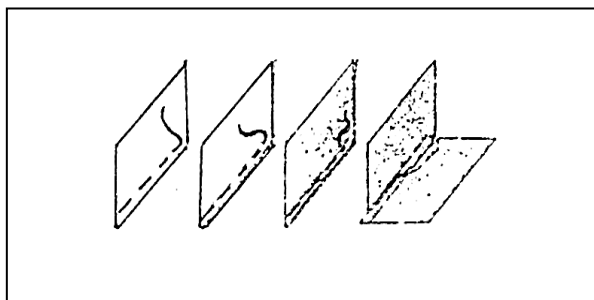

ภาพที่ 14 ชั้นส่วนย่อยรูปสี่เหลี่ยมข้าวหลามตัด

ที่มา : เสาวลักษณ์ (2549)

2) ให้เริ่มเย็บตะเข็บจากจุดที่เป็นกึ่งกลางของรูปดาวจนถึงจุดแนวเย็บอีกด้านโดยไม่ต้องให้สุดริมผ้า แล้วผูกปมด้ายให้แน่นและรีดแนวตะเข็บทำเช่นเดียวกันทั้งสี่คู่

3) นำผ้าสองคู่มาต่อกันให้เป็นสี่ชั้น โดยเริ่มเย็บจากจุดกึ่งกลางของรูปดาวจนถึงแนวเย็บจุดอีกด้านโดยไม่ต้องให้สุด ผูกปมด้ายแล้วรีดแนวตะเข็บ ทำเช่นเดียวกันแบบนี้อีกสองคู่ที่เหลือ

4) นำผ้าที่ต่อกันได้สี่ชั้นแล้ว นำมาวางประกบกันโดยหันด้านถูกเข้าหากัน แล้วเย็บตามแนวเย็บด้านล่างให้เริ่มจากแนวเย็บด้านซ้ายมือจนถึงจุดที่แนวเย็บด้านขวามือ โดยไม่ต้องเย็บสุดริมผ้าแล้ว ผูกปมด้ายให้แน่น และให้ตรงกับมุมแหลมของกึ่งกลางทุกมุม ผูกปมด้ายแล้วรีดแนวตะเข็บให้เรียบ ดังภาพที่ 15

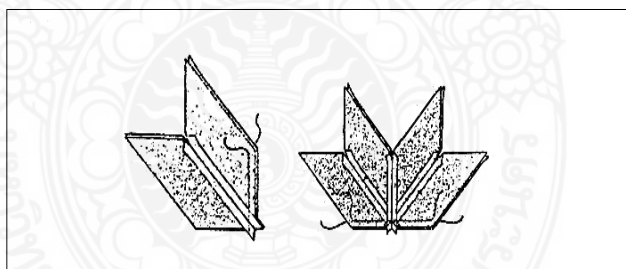

ภาพที่ 15 แสดงการต่อผ้าสี่ชั้นวางประกบกัน

ที่มา : เสาวลักษณ์ (2549)

5) จากขั้นตอนที่ 4 ก็จะได้เป็นรูปดาว ให้นำผ้ารูปสามเหลี่ยม และรูปสี่เหลี่ยมจัตุรัสมาต่อรอบนอก ดังภาพที่ 16

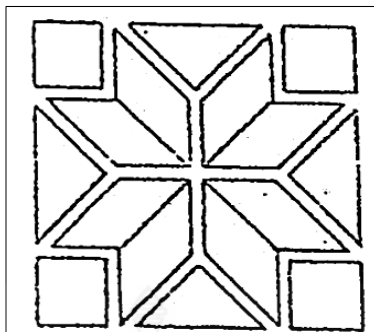

ภาพที่ 16 แสดงการต่อผ้ารูปดาว

ที่มา : เสาวลักษณ์ (2549)

6) เย็บต่อชิ้นสามเหลี่ยมและชิ้นสี่เหลี่ยมจัตุรัสกับรูปดาว โดยใช้เข็มหมุดก๊อตบริเวณมุมแหลมของทั้งสองชิ้นให้ตรงกันแล้วก๊อตตามแนวเย็บของตะเข็บโดยหันผ้าด้านถูกเข้าหากัน

7) เริ่มเย็บจากริมผ้ามาที่จุดมุมแหลมโดยให้เข็มปักตรงที่มุมพอดี

8) จากจุดมุมแหลมที่เข็มปัก หมุนมาเย็บอีกด้านจนถึงริมผ้า ทำเช่นนี้จนครบทุกชิ้นโดยเย็บต่อชิ้นสามเหลี่ยมกับดาวให้หมดก่อน ดังภาพที่ 17 แล้วจึงเย็บรูปสามเหลี่ยมติดกับรูปดาว เมื่อต่อเสร็จแล้วให้นำไปรีดให้เรียบร้อย แล้วจึงนำไปทำชิ้นงาน

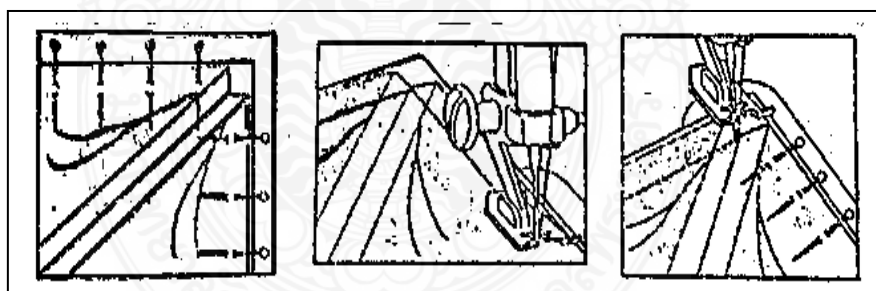

ภาพที่ 17 แสดงการเย็บต่อผ้าด้วยจักร

ที่มา : เสาวลักษณ์ (2549)

2.2.1.3.3 แบบที่ 3 รูปแบบนี้เป็นการต่อผ้าที่ตะเข็บมีลักษณะเป็นเส้นโค้ง โดยจะมีขั้นตอนการต่อดังนี้

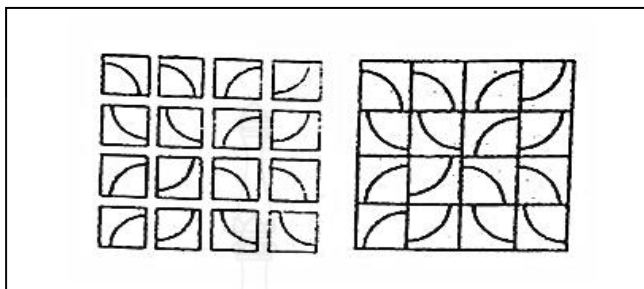

ภาพที่ 18 แสดงการเย็บต่อผ้าที่ตะเข็บเป็นเส้นโค้ง

ที่มา : เสาวลักษณ์ (2549)

1) แยกชิ้นส่วนออกเป็นชิ้นส่วนย่อยๆ โดยจะแยกเป็นรูปสี่เหลี่ยมเล็กๆ ได้ทั้งหมด 16 รูป

2) เย็บในส่วนประกอบที่เป็นชิ้นส่วนเล็กๆ ก่อน โดยเริ่มเดินจักรเย็บชิดแนวด้านนอกตะเข็บเพื่อกันยัดก่อนให้ใช้กรรไกรตัดบากส่วนที่เว้าโค้งก่อน

3) ต่อผ้าทั้งสองชิ้นเข้าด้วยกันโดยหันผ้าถูกเข้าหากัน และเนาให้ตะเข็บทั้งสองด้านตรงกันก่อนแล้วจึงใช้จักรเย็บตะเข็บ จากนั้นให้รีดล้นตะเข็บ ดังภาพที่ 19

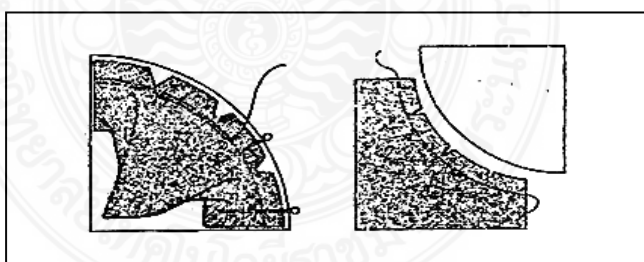

ภาพที่ 19 แสดงการเย็บต่อผ้าและการเนาตะเข็บ

ที่มา : เสาวลักษณ์ (2549)

4) เย็บต่อชิ้นสี่เหลี่ยมเล็กๆ ทั้ง 16 ชิ้น ตามขั้นตอนที่สามแล้วจึงนำมาเย็บต่อให้เป็นแนวนอนก็จะได้ทั้งหมดสี่แถว



5) เมื่อต่อสีเหลี่ยมเล็กๆ จนครบทั้งสี่แถวแล้ว ให้นำแต่ละแถวมาต่อกันในแนวตั้งให้ครบทั้งสี่แถว ก็จะได้รูปสี่เหลี่ยมขนาดใหญ่ 1 บล็อก ดังภาพที่ 20 (เสาวลักษณ์, 2549)

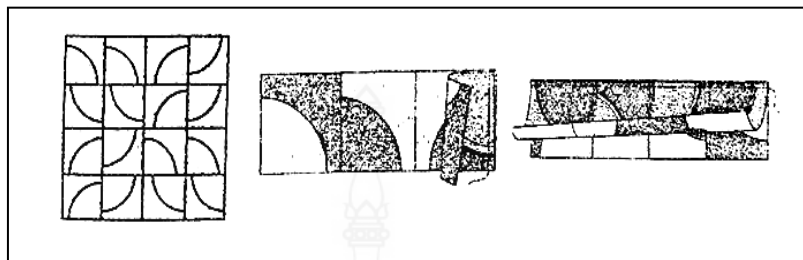

ภาพที่ 20 แสดงการเย็บต่อสีเหลี่ยมเล็กๆทั้งสี่แถว

ที่มา : เสาวลักษณ์ (2549)

2.2.1.3.4 แบบที่ 4 เป็นการต่อผ้าในรูปของสีเหลี่ยมข้าวหลามตัดให้เป็นรูปของกล่อง โดยจะใช้การเย็บสอยด้วยมือ โดยมีขั้นตอนในการทำดังนี้

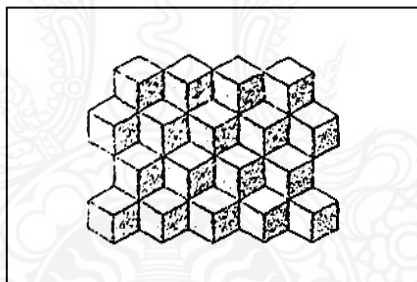

ภาพที่ 21 ต่อผ้าสีเหลี่ยมข้าวหลามตัดให้เป็นรูปของกล่อง

ที่มา : เสาวลักษณ์ (2549)

1) เมื่อตัดผ้าตามแบบตัดและเย็บแล้ว ดังภาพที่ 22 ควรมีผ้ารองหรือกระดาษรองด้านในที่มีขนาดเท่าแบบตัด ถ้าเป็นการด้ายต้องเป็นแบบกระดาษที่สามารถดึงออกได้ แต่ถ้าเป็นผ้าก็ไม่ต้องเอาออก โดยให้นำผ้าหรือกระดาษวางบนด้านผิวด้านหนึ่งของผ้าแล้วรีดริมนผ้าเข้ามาด้านในและเนาทั้งสี่ด้าน ในกรณีที่ผ้ามีความหนาอยู่แล้ว ให้ใช้การตัดกระดาษแข็งแบบรีด และดึงกระดาษแบบรีดออกก่อนที่จะเนา

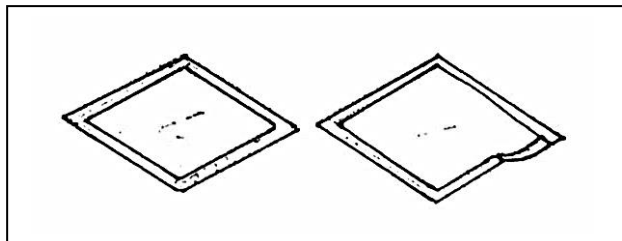

ภาพที่ 22 แสดงแบบตัดและเพื่อเย็บ

ที่มา : เสาวลักษณ์ (2549)

2) นำแบบที่เนาเสร็จเรียบร้อยต่อกัน โดยวางประกบด้านถูกเข้าหากันและเย็บต่อด้วยวิธีการสอยถี่ๆ ด้วยมือ

3) ต่อผ้าให้เป็นรูปกล่อง โดยใช้ผ้าสามชิ้นต่อเข้าด้วยกัน

4) นำกล่องที่ได้ในขั้นตอนที่3 มาต่อกันให้เป็นแถวในแนวนอนจากนั้นนำแต่ละแถวมาต่อกันทางด้านแนวตั้งจนครบทุกแถว (เสาวลักษณ์, 2549)

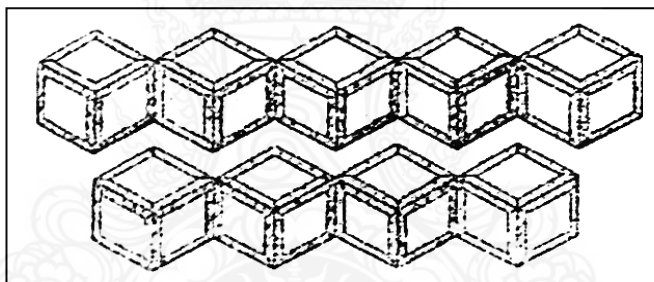

ภาพที่ 23 แสดงการต่อผ้ารูปของสี่เหลี่ยมข้าวหลามตัด

ที่มา : เสาวลักษณ์ (2549)

2.2.1.3.5 แบบที่ 5 เป็นการต่อผ้ารูปหกเหลี่ยม โดยใช้เทคนิคการสอยด้วยมือ มีขั้นตอนดังนี้

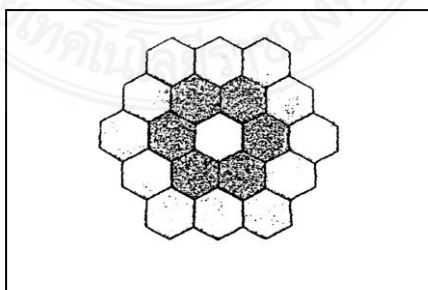

ภาพที่ 24 แสดงการต่อผ้ารูปหกเหลี่ยม

ที่มา : จุฑาทิพย์ (2554)

1) ตัดแบบที่กำหนดบนกระดาษแข็ง และตัดแบบกระดาษแข็งออกมา นำแบบกระดาษแข็งมาตัดผ้ารองใน อาจใช้ผ้ารองในแบบเคลือบแก้วก็ได้ เพื่อสะดวกในการเย็บ โดยตัดพอดีไม่ต้องเผื่อเย็บ ดังภาพที่ 25

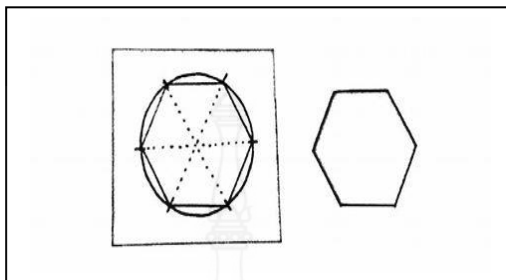

ภาพที่ 25 ภาพแบบตัดหกเหลี่ยมไม่มีการเผื่อเย็บ

ที่มา : จุฑาทิพย์ (2554)

2) เมื่อได้แบบตัดรองในตามแบบที่ต้องการให้นำผ้ารองในมาวางบนผ้าด้านผิวด้านใน รีดให้ผ้ารองในติดกับผ้าต่อตะเข็บเย็บประมาณ 1 เซนติเมตร จำนวน 7 ชั้น หรือตามต้องการ พับริมผ้าให้พอดีแบบตัดผ้ารองในแต่ละด้านนำไปรีดกดทับริมที่พับ ทำแบบนี้ให้ครบทุกชั้น ดังภาพที่ 26



ภาพที่ 26 ภาพแบบตัดหกเหลี่ยมเผื่อเย็บ

ที่มา : จุฑาทิพย์ (2554)

3) เมื่อเตรียมผ้าชั้นเรียบร้อยแล้วให้นำมาเย็บต่อกันโดยเย็บต่อกันที่ชั้นกลางก่อน ใช้วิธีสอยพันริมถี่ๆ ด้านผิวด้านใน หรือเย็บจักรด้วยตะเข็บซิกแซกก็ได้ แล้วจึงนำชั้นส่วนที่เหลือมาเย็บต่อกัน ให้ครบทั้ง 7 ชั้น หรือต้องการเย็บต่อลายให้มากกว่านี้ ก็สามารถทำได้ โดยเตรียมผ้าตามแบบตัดกระดาษแข็งตามจำนวนที่ต้องการ เมื่อได้ชั้นส่วนที่เย็บต่อกันเป็นลายแล้วสามารถนำมาตกแต่งเสื้อผ้าได้ตามแบบที่ต้องการ ดังภาพที่ 27

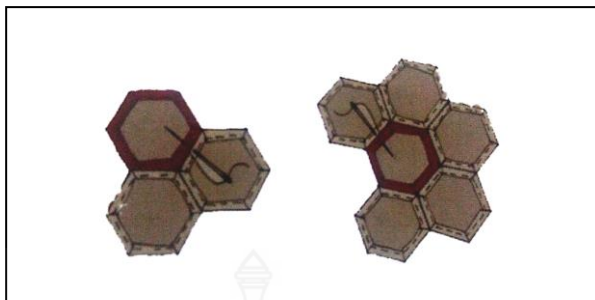

ภาพที่ 27 การต่อลายหกเหลี่ยม

ที่มา : จุฑาทิพย์ (2554)

การตัดต่อผ้าทั้ง 5 รูปแบบนี้ ส่วนมากเป็นรูปทรงเรขาคณิต เช่น วงกลม สี่เหลี่ยมจัตุรัส สี่เหลี่ยมข้าวหลามตัด สามเหลี่ยม เป็นรูปลักษณะการต่อผ้าและลวดลายโดยใช้วิธีนำมาเย็บต่อเข้าด้วยกันเพื่อให้เกิดลวดลายตามการออกแบบนั้นๆ การต่อผ้าจึงเป็นงานศิลปะที่ต้องอาศัยการออกแบบความประณีตฝีมือการตัดเย็บเป็นอย่างมากเพื่อให้ผลิตภัณฑ์ออกมาสวยงาม

### 2.2.2 เทคนิคการตัดต่อผ้า

โดยทั่วไปการเย็บต่อผ้าจะมีรูปทรงพื้นฐานและเทคนิคการเย็บต่อผ้า การเย็บต่อผ้าด้วยมือ (Hand sewing) คือ การเย็บตะเข็บด้วยมือนิยมใช้ตะเข็บเย็บ 2 ชนิด คือ

2.2.2.1 ใช้วิธีเย็บตะเข็บต้นมือ (Hand sewing) วิธีการเย็บคือจับผ้าทางด้านถูกชนกัน ใช้วิธีการกลัดด้วยเข็มหมุดให้ตะเข็บตรงกันแล้วจึงเย็บตะเข็บเหมือนกับการเย็บตะเข็บเสื้อทั่วไป การเย็บตะเข็บด้วยวิธีนี้สามารถเย็บได้ทั้งตะเข็บที่เป็นเส้นตรงและเส้นโค้ง

2.2.2.2 ใช้วิธีการสอยพันริม (Small whipstitches) วิธีนี้จะต้องรีดพันริมผ้าเข้ามาตามแนวตะเข็บและเนาผ้าแต่ละชั้นไว้ จากนั้นจับประกบกันโดยหันด้านถูกเข้าหากันสอยพันริมถี่ๆ ตามแนวตะเข็บ วิธีนี้ตะเข็บจะแข็งแรงกว่าการเย็บด้วยตะเข็บต้น

2.2.2.3 การเย็บต่อผ้าด้วยจักร (Machine sewing) การเย็บตะเข็บด้วยจักรเป็นวิธีการต่อผ้าที่สามารถทำได้ทุกรูปทรงไม่ว่าจะเป็นเส้นตรงของรูปเหลี่ยมต่างๆ หรือเส้นโค้งของรูปทรงกลม (เสาวลักษณ์, 2549)

2.2.2.4 วิธีคำนวณผ้าเพื่อตัดเป็นสามเหลี่ยม

2.2.2.4.1 ชิ้นงานสำเร็จเป็นรูปสี่เหลี่ยม ไม่ว่าจะสี่เหลี่ยมผืนผ้า สี่เหลี่ยมจัตุรัสหรือผ้าที่ตัดเป็นเส้น ให้เผื่อที่ตัดเป็นเส้น ให้เผื่อผ้าเพื่อเย็บ  $1/2$ " เช่น หากต้องการให้ได้ชิ้นงานสำเร็จเท่ากับ 6 นิ้ว จะต้องตัดผ้าเท่ากับ  $6 + 1/2 = 6 \frac{1}{2}$  นิ้ว ดังภาพที่ 28

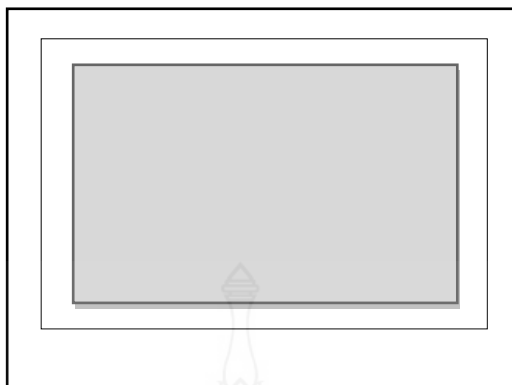

ภาพที่ 28 ชิ้นงานก่อนตัดเป็นรูปสามเหลี่ยม

ที่มา : Naradacrafts (2010)

2.2.2.4.2 ชิ้นงานสำเร็จเป็นรูปสามเหลี่ยม Half-square Triangles ให้เผื่อผ้าเพื่อเย็บ  $7/8$ " เช่นหากต้องการให้ได้ชิ้นงานสำเร็จเท่ากับ ด้านละ 6 นิ้ว จะต้องตัดผ้าสี่เหลี่ยมเท่ากับ  $6" + 7/8 = 6\ 7/8$  นิ้ว แล้วจึงตัดให้เป็นสามเหลี่ยม 2 ชิ้น ดังภาพที่ 29

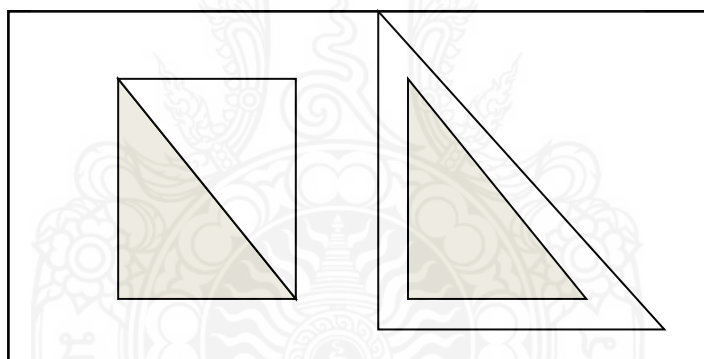

ภาพที่ 29 ชิ้นงานเมื่อตัดเป็นรูปสามเหลี่ยม

ที่มา : Naradacrafts (2010)

2.2.2.4.3 ชิ้นงานสำเร็จเป็นรูปสามเหลี่ยม Quarter-square Triangles หากต้องการให้ได้ชิ้นงานสำเร็จเท่ากับด้านกว้าง  $6" + 1\ 1/4" = 7\ 1/2$  นิ้ว แล้วจึงตัดให้เป็นสามเหลี่ยม 4 ชิ้น ดังภาพที่ 30

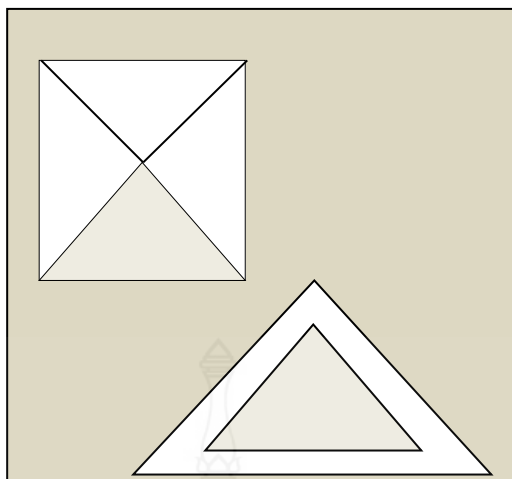

ภาพที่ 30 ชิ้นงานสำเร็จเป็นรูปสามเหลี่ยม  
ที่มา : Naradacrafts (2010)

2.2.2.4.4 วิธีการตัดต่อผ้ารูปสามเหลี่ยม ตัดผ้าเป็นรูปสี่เหลี่ยมจัตุรัสวางซ้อนกัน 2 ชั้น ชิดเส้นตรงแนวทแยง บวกเพิ่มตะเข็บด้านที่เย็บ  $7/8$  นิ้ว ตัดผ้าเป็นสามเหลี่ยมด้วยโรตารีคัตเตอร์ ผ้าจะตัดได้ง่ายและเป็นเส้นตรง นำผ้ามาเย็บต่อกันเป็นสี่เหลี่ยมจัตุรัส หรือเย็บต่อกันแบบสลับ สลับลายกัน ดังภาพที่ 31

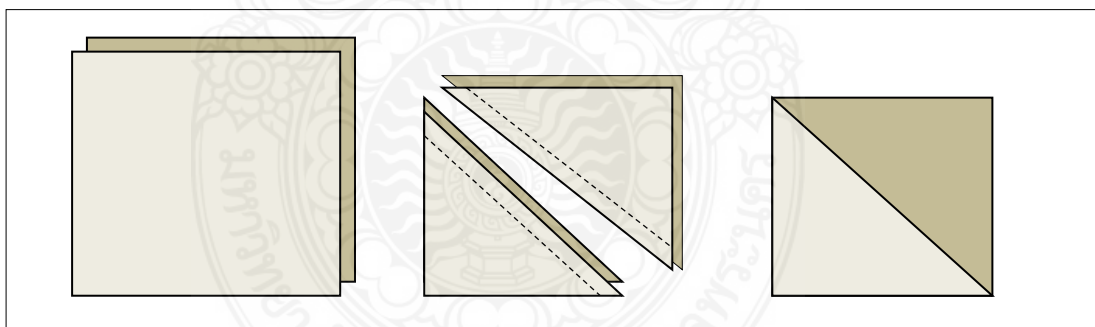

ภาพที่ 31 วิธีการตัดต่อผ้ารูปสามเหลี่ยม  
ที่มา : Sewingmaina, pseudo (2010)

ผู้ศึกษาโครงการพิเศษเรื่องกระเป๋าอเนกประสงค์จากเศษผ้ายกนครศรีธรรมราชโดยเทคนิคการตัดต่อผ้าได้นำวิธีการตัดต่อผ้ารูปสี่เหลี่ยมมาใช้ในการประดิษฐ์ลวดลายตกแต่งกระเป๋าด้วยเศษผ้ายกนครศรีธรรมราช

## 2.3 ข้อมูลเกี่ยวกับหลักการออกแบบกระเป๋าสองประเภท

หลักการออกแบบกระเป๋าสองประเภท ต้องยึดหลักถึงความสะดวกสบายในการใช้งานได้จริง สามารถพกพาได้ง่าย มีรูปลักษณ์ที่สวยงาม รูปลักษณ์ในการใช้งานได้หลากหลาย รูปแบบการใช้สอย นานาประการและการใช้สอยจริงในชีวิตประจำวัน (มาตุลักษณ์,2548)

### 2.3.1 การออกแบบและการตกแต่งกระเป๋าสองประเภท

สาคร (2548) การออกแบบ หมายถึง การเลือกสรรส่วนประกอบต่างๆทางด้านศิลปะมา จัดเป็นรูปแบบต่างๆขึ้นรวมถึงแนวความคิดของศิลปินในการจัดองค์ประกอบศิลป์ เช่นการจัดทิศทาง ขนาด รูปร่างของเส้น มุม และรูปทรงต่างๆ โดยเราต้องคำนึงถึงการจัดวาง ความสมดุลสิ่งเหล่านี้ที่เป็น ส่วนประกอบของการออกแบบ

การออกแบบที่มีรูปทรงเรขาคณิต เป็นรูปเหลี่ยมกลมตามแบบเรขาคณิต เช่น มีลักษณะเป็น รูปเหลี่ยมกลม ความงามเกิดจากความสัมพันธ์รูปลักษณะต่างๆ ของรูปทรงเรขาคณิต การออกแบบที่มีรูปลักษณะคล้ายธรรมชาติ (Natural Designs) การออกแบบชนิดนี้มีลักษณะคล้ายธรรมชาติ หรือเลียนแบบจากธรรมชาติ เช่นลักษณะรูปร่าง การออกแบบชนิดนี้เหมาะสำหรับจะทำให้กระเป๋า สวยงามแบบธรรมชาติ การออกแบบกระเป๋าต้องคำนึงถึงหลักการออกแบบพื้นฐาน โดยอาศัย ส่วนประกอบขององค์ประกอบศิลป์ คือ จุด เส้น รูปร่าง รูปทรง น้ำหนัก สี และพื้นผิว นำมาจัดวาง เพื่อให้เกิดความสวยงามดังนี้

2.3.1.1 จุด (Point) จุดจัดว่าเป็นส่วนประกอบที่เล็กที่สุด เป็นพื้นฐานเบื้องต้นและ สำคัญยิ่งในการออกแบบทุกชนิด จุดเมื่อเรียงต่อกันในตำแหน่งที่เหมาะสมแล้วซ้ำๆ กัน ทำให้เห็นเป็น เส้น รูปร่าง รูปทรง ลักษณะผิวและการออกแบบได้ การนำจุดมาใช้ในการออกแบบทำได้หลายวิธี

- 1) การนำจุดมาวางกันในลักษณะที่ซ้ำๆ กัน
- 2) การนำจุดวางให้มีความสมดุลทั้งสองข้างไม่เท่ากัน
- 3) การนำจุดมาวางให้เกิดลวดลายต่างๆ

2.3.1.2 เส้น (Line) เส้นเป็นสิ่งที่เชื่อมระหว่างจุด 2 จุด เส้นทุกเส้นมีความหมายและ สามารถแสดงอารมณ์ในตัวเอง เช่น

- 1) เส้นตรงแนวตั้ง แสดงถึงความสง่างาม มั่นคง ชีวติ การต้านทาน
- 2) เส้นตรงแนวนอน แสดงถึงความนิ่ง สงบ เส้นขอบฟ้า
- 3) เส้นทแยง แสดงถึง ความอ่อนช้อย ความเสน่ห์หาความกลมเกลียว

2.3.1.3 รูปร่าง (Shape) รูปร่างมีลักษณะสองมิติ ไม่มีปริมาตรหรือมวล เช่น รูป วงกลม รูปสี่เหลี่ยม รูปสามเหลี่ยม ซึ่งจะมองเห็นแต่ด้านกว้าง ยาว รูปทรงมีลักษณะสามมิติ มีปริมาตร และมวล เรียกว่า รูปทรงเรขาคณิต เช่น ทรงสี่เหลี่ยม ทรงวงกลม ทรงผืนผ้า

2.3.1.4 ปริมาตร (Volume) เป็นสิ่งที่มีลักษณะสามมิติ มีด้านกว้าง ยาวและสูงหนา ปริมาตรสามารถแบ่งได้เป็น 2 ประเภท คือ ปริมาตรในพื้นที่ว่างของวัตถุ เช่น หลุม ขวด แจกัน ปริมาตรมีความหนาแน่นเป็นกลุ่มก้อน เช่น กรวด หิน อิฐ ไม้

2.3.1.5 ลักษณะพื้นผิว (Texture) ลักษณะของพื้นผิวมีอิทธิพลต่ออารมณ์และความรู้สึก ทั้งในแง่บวกและลบ เช่น ถ้าลักษณะพื้นผิวหยาบ จะให้ความรู้สึกหนักแล้ว หยาบ ไม่หน้าจับต้อง

2.3.1.6 บริเวณว่าง (Space) บริเวณว่างจะช่วยดึงดูดในงานนำเสนอใจ รู้สึกสบายโล่ง ปลอดภัย แต่ถ้าบริเวณที่คับแคบจะให้ความรู้สึกอึดอัด ไม่สบาย

2.3.1.7 สี (Color) สีจัดว่าเป็นสีที่สามารถดึงดูดใจได้อย่างมากที่สุด การผลิตสื่อประเภทต่างๆ ควรเลือกชนิดของสีได้ดี เพราะมีหลากหลายชนิดให้เลือก ไม่ว่าจะเป็นสีน้ำ สีโปสเตอร์ สีฝุ่น สีน้ำมัน ดินสอสี สีเทียนสีสามารถกระตุ้นให้ผู้พบเห็นเกิดความรู้สึกแตกต่างกันไป นอกจากนี้ยังมีวรรณะของสีทั้งวรรณะของสีร้อนและเย็น วรรณะเย็นจะทำให้รู้สึกสบายตา เช่น สีเหลือง เป็นต้น

2.3.1.8 น้ำหนัก (Value) น้ำหนักสีเป็นความรู้สึกของหนักเบา ใกล้เคียง ว่าเป็นสิ่งของที่อยู่ ใกล้จะมีสีเข้ม ส่วนวัตถุที่อยู่ไกลๆมาก จะมีสีจาง มองดูมีน้ำหนักเบา

2.3.1.9 ความเป็นหน่วย (Unity) ในการออกแบบ ผู้ออกแบบจะต้องคำนึงถึงงานทั้งหมดให้อยู่ในงานเดียวกัน เป็นกลุ่มหรือมีความสัมพันธ์กัน ทั้งหมดของงานนั้นๆ และพิจารณาส่วนย่อยลงไปตามลำดับ ในส่วนย่อยๆ ก็คงต้องถือหลักนี้เช่นกัน

2.3.1.10 ความสมดุลหรือความถ่วง (Balancing) เป็นหลักที่หายไป ของงานศิลปะที่จะต้องดูความสมดุลของงานนั้นๆ มีหลักความสมดุลอยู่ 3 ประการ

1) ความสมดุลในลักษณะเท่ากัน (Symmetry Balancing) คือมีลักษณะเป็นซ้าย - ขวาบน - ล่าง เป็นต้น ความสมดุลในลักษณะนี้ดูและเข้าใจง่าย

2) ความสมดุลในลักษณะไม่เท่ากัน แต่ดูในความรู้สึกแล้วเกิดความสมดุลกันในตัว ลักษณะการสมดุลแบบนี้ผู้ออกแบบจะต้องมีการประลองดูให้แน่ใจความรู้สึกของผู้พบเห็นด้วย

3) ความสมดุลที่เกิดในลักษณะที่แตกต่างกันได้ เช่น ใช้ความสมดุลด้วยผิว (Texture) ด้วยแสง - เงา (Shade) หรือด้วยสี (Color)

2.3.1.11 จุดศูนย์ถ่วง (Gravity Balance) การออกแบบใดๆ ที่เป็นวัตถุสิ่งของและจะต้องใช้งานการทรงตัวจำเป็นที่ผู้ออกแบบจะต้องคำนึงจุดศูนย์ถ่วง ได้แก่ การโยกเอียง หรือให้ความรู้สึกไม่มั่นคงแข็งแรง ดังนั้นสิ่งใดที่ต้องการจุดศูนย์ถ่วงแล้ว ผู้ออกแบบจะต้องระมัดระวังในสิ่งนี้ให้มาก ตัวอย่างเช่น แก้วจะต้องตั้งตรง ยึดมันทั้งสี่ขาเท่าๆ กัน การทรงตัวของคนถ้ายืน 2 ขา ก็



จะต้องมีน้ำหนักทั้ง 2 ข้าง เท่าๆ กัน ถ้ายื่นเอียงหรือพิงฝา น้ำตัวก็จะลงเท้าข้างหนึ่ง และส่วนหนึ่งจะลงที่ฝาข้างฝา จุดศูนย์ถ่วงจึงหมายถึงการทรงตัวของวัตถุสิ่งของนั่นเอง

2.3.1.12 ความสัมพันธ์ทางศิลปะ (Relativity of Arts) ในเรื่องของศิลปะนั้น เป็นสิ่งที่จะต้องพิจารณากันหลายๆ ขั้นตอน เพราะเป็นเรื่องของความรู้สึกที่จะต้องสัมพันธ์กัน

2.3.1.13 การเน้นหรือจุดสนใจ (Emphasis or Centre of Interest) งานด้านศิลปะผู้ออกแบบจะต้องมีจุดเน้นให้เกิดสิ่งที่ประทับใจแก่ผู้พบเห็น เป็นความรู้สึกที่สร้างขึ้นเองจากศิลปกรรมนั้นๆ ความรู้สึกนี้ผู้ออกแบบจะต้องพยายามให้เกิดขึ้นเหมือนกัน

2.3.1.14 จุดสำรอง (Subordinate) คงคล้ายกับจุดเน้นนั่นเอง แต่มีความสำคัญลดลงไปตามลำดับ ซึ่งอาจจะเป็นลงส่วนที่ 1 ส่วนที่ 2 ก็ได้ ส่วนนี้จะช่วยให้เกิดการลดหลั่นผลงานที่แสดง ผู้ออกแบบต้องคำนึงถึงสิ่งนี้ด้วย

2.3.1.15 จังหวะ (Rhythms) โดยทั่วไป สิ่งที่สัมพันธ์กันในสิ่งนั้นๆ ย่อมมีจังหวะระยะหรือความถี่ห่างในตัวมันเองก็ดี หรือสิ่งแวดล้อมที่สัมพันธ์อยู่กับมัน ก็จะเป็นเส้น สี เงา หรือช่วงจังหวะของการตกแต่ง แสงไฟ ลวดลาย ที่มีความสัมพันธ์กันในที่นั้น เป็นความรู้สึกของผู้พบเห็นหรือผู้ออกแบบจะรู้สึกในความงามนั่นเอง

2.3.1.16 ความต่างกัน (Contrast) เป็นความรู้สึกที่เกิดขึ้นเพื่อให้การเคลื่อนไหวไม่ซ้ำซากเกินไป หรือเกิดความเบื่อหน่าย จำเจ ในการตกแต่งก็เช่นกัน ปัจจุบันผู้ออกแบบมักจะหาความรู้สึกที่ขัดกันต่างกัน เช่น แก้วอ้อมยี่ใหม่ แต่ขณะเดียวกันก็มีแก้วอ้อมยี่รัชกาลที่ 5 อยู่ด้วย 1 ตัว เช่นนี้ผู้พบเห็นจะเกิดความรู้สึกแตกต่างกัน ทำให้เกิดความรู้สึกไม่ซ้ำซาก รสชาติแตกต่างออกไป

2.3.1.17 ความกลมกลืน (Harmonies) ส่วนรวมทั้งหมดแม้จะมีบางอย่างที่แตกต่างกัน การใช้สีที่ตัดกันหรือการใช้ผิว ใช้เส้นที่ขัดกัน ความรู้สึกส่วนน้อยนี้ไม่ทำให้ส่วนรวมเสียก็ถือว่าเกิดความกลมกลืนกันในส่วนรวม

2.3.1.18 การออกแบบกระเป่าเนกประสงค์ วันวิสา (2549) การจำแนกประเภทกระเป่าที่มีการใช้งานกันทั่วไปไปตามโครงสร้างและวัสดุ ในการเลือกใช้วัสดุจะมีผลหรือส่งผลโดยตรงในการสร้างรูปแบบกระเป่า กระเป่ามีอยู่หลายชนิดหลายรูปแบบขึ้นอยู่กับลักษณะการใช้งาน การบรรจุสิ่งของเครื่องใช้ตรมต้องการแบ่งเป็นประเภทต่างๆ ดังนี้

1) กระเป่าคงรูป รูปแบบกระเป่าจะเป็นรูปทรงโครงสร้างที่แข็งคงรูปส่วนใหญ่แล้วทำมาจากวัสดุที่มีความแข็ง เช่น พลาสติก สามารถอัดขึ้นรูปแบบกระเป่าได้อย่างอยู่ทรงดังภาพที่ 32



ภาพที่ 32 กระเป๋าทรงรูป

ที่มา : Purse blog (2011)

2) กระเป๋าไม่คงรูป โครงสร้างของกระเป๋าประเภทนี้จะไม่มีการเสริมวัสดุชนิดแข็งลงไปในกระเป๋า กระเป๋าลักษณะนี้ไม่สามารถตั้งทรงอยู่ได้ วัสดุที่นิยมใช้เป็นวัสดุอ่อนซึ่งมีหลายชนิด เช่น ผ้า หนังเทียม พลาสติกแบบบาง เมื่อประกอบขึ้นรูปสามารถจัดให้มีรูปทรงที่หลากหลายได้ตามที่ต้องการภาพที่33



ภาพที่ 33 กระเป๋าไม่คงรูป

ที่มา : Purse blog (2011)

3) กระเป๋ากึ่งคงรูป เป็นการผสมผสานระหว่างกระเป๋าทรงรูปและไม่คงรูปเข้าไว้ด้วยกัน โครงสร้างนั้นสามารถตั้งอยู่ได้แต่ยังไม่เป็นทรงที่มีความคงรูปอย่างถาวรวัสดุที่ใช้มีทั้งวัสดุแบบอ่อนแล้วเสริมโครงแข็งเพื่อให้วัสดุสามารถคงรูปได้แต่ไม่สามารถอยู่ทรงได้อย่างถาวร ดังภาพที่



ภาพที่ 34 กระเป๋าถึงคงรูป

ที่มา : Bagbible (2011)

ในการศึกษาโครงการพิเศษเรื่องกระเป๋าอเนกประสงค์จากเศษผ้ายกนครศรีธรรมราช โดยเทคนิคการตัดต่อผ้า เป็นกระเป๋าแบบคงรูปโดยเลือกใช้วัสดุที่ทำกระเป๋า คือเศษผ้ายกเหลือใช้มีการบุใยสังเคราะห์อัดแผ่นกันกระแทก ตกแต่งด้วยการตัดต่อผ้าเป็นรูปสี่เหลี่ยมต่อกัน ขอบด้านข้างกระเป๋าใช้วิธีการกั้นด้วยเศษผ้าสีดำ และรูปทรงกระเป๋าเป็นแบบสี่เหลี่ยม

### 2.3.2 หลักการใช้สี

นวลจิตต์ (2545) สิ่งดึงดูดความสนใจเป็นอันดับแรกของกระเป๋าเครื่องใช้ต่างๆ เสื้อผ้าเครื่องแต่งกายคือ สี สีของเสื้อผ้าสามารถสะท้อนถึงรสนิยมที่แท้จริงของผู้สวมใส่ได้เป็นอย่างดี ดังนั้นการทำความเข้าใจในเรื่องทฤษฎีสีก่อนที่จะนำสีไปใช้ในการออกแบบ

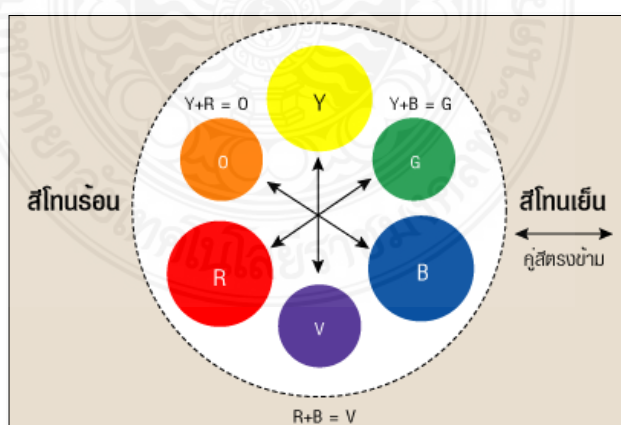

ภาพที่ 35 วงจรสี

ที่มา: การออกแบบเสื้อ1 (2538)

### 2.3.2.1 ประเภทของสี

2.3.2.1.1 ตามทฤษฎีสีนั้นสามารถจำแนกสีแท้ (Hue) ตามวงจรสีประกอบด้วยสี 12 สี ซึ่งแบ่งออกได้ 3 ประเภท ดังนี้

1) แม่สี หรือสีขั้นที่ 1 (Primary Color) เป็นสีที่ไม่สามารถผสมขึ้นเองได้ มีเพียง 3 สี ได้แก่

สีแดง (Red)

สีเหลือง (Yellow)

สีน้ำเงิน (Blue)

2) สีขั้นที่ 2 (Secondary Color) เป็นสีที่เกิดจากการนำแม่สีมาผสมกันทีละคู่จะได้สีขั้นที่ 2 เพิ่มขึ้นอีก 3 สี ได้แก่

สีแดงผสมสีเหลือง เกิดเป็นสีส้ม(Orange)

สีเหลืองผสมสีน้ำ เกิดเป็นสีเขียว(Green)

สีน้ำเงินผสมสีแดง เกิดเป็นสีม่วง(Violet)

3) สีขั้นที่ 3 (Tertiary Color) เป็นการนำสีขั้นที่ 2 มาผสมกับแม่สีทีละคู่ จะเกิดสีขั้นที่ 3 เพิ่มขึ้นอีก 6 สี ได้แก่

สีส้มผสมสีเหลือง เกิดเป็นสีส้มเหลือง(Yellow Orange)

สีส้มผสมสีแดง เกิดเป็นสีส้มแดง(Vermilion)

สีเขียวผสมสีเหลือง เกิดเป็นสีเขียวน้ำเงิน(Blue Green) สีม่วง

เกิดเป็นสีม่วงแดง (Purple)

สีม่วงผสมสีน้ำเงิน เกิดเป็นสีม่วงน้ำเงิน(Ultramarine)

นอกจากนี้สีแท้ที่กล่าวไปแล้วยังมีการจำแนกสีออกเป็นประเภทต่างๆ อีกคือ

สีกลาง(Natural Color) เป็นการนำสีทั้งสามสีมาผสมกันหรือทำสีทุกสีมาผสมกัน จะได้สีกลางเป็นสีเทาแก่ๆ เกือบดำ (Gray)

สีคู่ประกอบ(Complementary Color) เป็นสีที่อยู่ตรงข้ามกันในวงจรสีธรรมชาติ มีอยู่ทั้งสิ้น 6 คู่ ซึ่งตัดกันหรือขัดแย้งกันอย่างมาก เช่น สีแดงเป็นคู่ประกอบกับสีเขียว เป็นต้น

สีข้างเคียง(Analogous Color) เป็นสีที่อยู่ใกล้กันในวงจรสีธรรมชาติ เช่น สีส้ม สีส้มเหลือง สีเหลือง เป็นต้น

2.3.2.1.2 น้ำหนักของสี (Values) หมายถึง ความสว่างหรือความมืดของสีถ้าผสม สีขาวเข้าไปในสีหนึ่งๆ สีนั้นจะสว่างขึ้นหรือมีน้ำหนักอ่อนลง และถ้าเราเพิ่มสีขาวเข้าไปทีละน้อย ตามลำดับก็จะได้น้ำหนักของสีเรียงลำดับจากแก่ไปอ่อนสุด

2.3.2.1.3 วรรณะของสี (Tone) ถ้าแบ่งสีแท้ในวงจรรวมชาติเป็นสองส่วน จะได้วรรณะของสีเป็น 2 วรรณะ คือ วรรณะร้อน (Warm Tones) ประกอบด้วยสีเหลือง สีเขียวเหลือง สีเขียว สีเขียวน้ำเงิน น้ำเงิน ม่วงน้ำเงิน และม่วง วรรณะเย็น (Cool Tone) ประกอบด้วยสีเขียวเหลือง สีเขียว สีเขียวน้ำเงิน น้ำเงิน ม่วงน้ำเงิน และม่วง สำหรับสีเหลืองและสีม่วงเป็นสีที่อยู่ได้ทั้ง 2 กลุ่ม

2.3.2.1.4 อิทธิพลของสี (Influence of Color) สีแต่ละสีย่อมให้ความรู้สึกที่แตกต่าง กัน และมีอิทธิพลต่อผู้พบเห็น สะท้อนถึงความรู้สึกที่อยู่ลึกๆ ภาพในจิตใจของผู้เสพได้ในเรื่องของการ ใช้สีในเสื้อผ้าอาภรณ์ด้วย

2.3.2.1.5 การใช้สีในการออกแบบ ในการออกแบบกระเป๋า เครื่องใช้ต่างๆ การเลือกใช้สีเป็นศิลปะ อย่างหนึ่งที่ต้องคำนึงความสำคัญ เนื่องจากสีทำให้สะดุดตาและเป็นที่น่าสนใจต่อผู้พบเห็น สีจะเป็น สิ่งแรกที่คนจะมองเห็นและจดจำได้ ผู้ที่ประสบความสำเร็จในการนำสีมาใช้ในเสื้อผ้า หลักในการนำ สีมาใช้ในเสื้อผ้ามี่ดังนี้

1) การใช้คู่สีประกอบ การนำสีคู่ประกอบหรือเรียกอีกอย่างว่าสี ตรงข้ามกันในวงจรสีม่าใช้จะต้องเข้าใจว่าสีเหล่านั้นตัดกันอย่างรุนแรง สามารถประสาทสัมผัสเกิดการ ตื่นตัว การเลือกใช้สีประเภทนี้จะต้องมีประสบการณ์เพราะหากเลือกใช้สีมีลูกจะลดคุณค่าความ สวยงามของเสื้อผ้าทั้งหมด

2) การใช้สีข้างเคียง คือนำสีข้างเคียงมาใช้ในเสื้อผ้าชุดเดียวกันจะ ให้ความรู้สึกกลมกลืนและนุ่มนวล

ในการศึกษาโครงการพิเศษเรื่องกระเป๋าอเนกประสงค์จากเศษผ้ายก นครศรีธรรมราชโดยเทคนิคการตัดต่อผ้าพบว่าหลักการใช้สีประกอบด้วยข้อมูลการใช้สี 3 สี หมายถึง การเลือกใช้สีอยู่ในกรอบสีเหลี่ยมของวงจรสี เช่น สีม่วง สีส้ม และสีเขียว มาใช้รวมกัน ให้ความรู้สึกที่ มองดูครั้งแรกอาจมีความรู้สึกที่มองดูไม่เข้ากัน แต่ในความเป็นจริงสีทั้งสามสามารถเข้ากันได้ดี โดยเฉพาะอย่างยิ่งหากเลือกใช้สัดส่วนที่เหมาะสมในการออกแบบกระเป๋าอเนกประสงค์

### 2.3.3 การสร้างแพทเทิร์นกระเป๋า

จิตรพี(2548) การสร้างแพทเทิร์นกระเป๋ากการออกแบบที่นิยมความงามของรูปทรงเป็นหลัก โดยยึดแนวคิดที่ว่าความงามต้องมาก่อนประโยชน์ใช้สอยเสมอ และมักถูกนำมาใช้อธิบายขั้นตอนใน การปฏิบัติการเพื่อการออกแบบผลิตภัณฑ์ที่เน้นความงามเป็นหลัก

2.3.3.1 ตัวอย่างวิธีทำกระเป๋าถือด้วยตนเอง ในแพทเทิร์นแบบง่าย ขนาด 7x5 นิ้ว ขั้นตอนการสร้างแพทเทิร์นกระเป๋าดังนี้ ดังภาพที่ 36

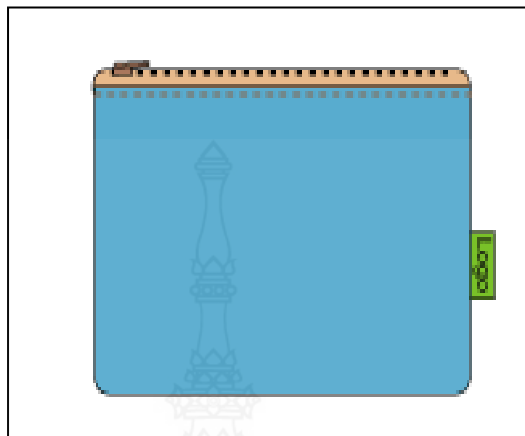

ภาพที่ 36 ตัวอย่างกระเป๋าถือ

ที่มา: จิตรพี (2548)

1) นำผ้าฝ้ายมาวางหงายด้านหลัง (ด้านผิด) ของผ้าชิ้น แล้วนำผ้ากาวที่เปียกน้ำหมาดๆ มาวางทับโดยให้ด้านที่มีกาว (ผิวซากๆ) ประทับกับผ้ารีดด้วยเตารีดไฟปานกลาง โดยเริ่มตั้งแต่ตรงกลางแล้วไล่ออกด้านข้าง ระวังอย่าให้เกิดช่องว่างของฟองอากาศ รีดจนกระทั่งผ้ากาวแห้งติดกับผ้าดังภาพที่ 37

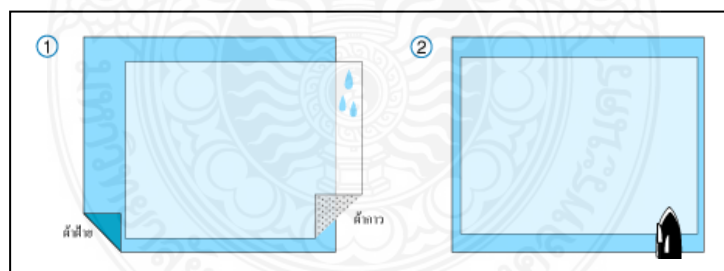

ภาพที่ 37 แสดงขั้นตอนการวางผ้าและการรีด

ที่มา: จิตรพี (2548)

2) นำซิปปามาประกบหน้าเข้ากับด้านหน้าที่มีลาย (ด้านลูก) ของผ้าที่มีการรีดติดผ้ากาวไว้แล้ว โดยให้ซิปปิดกับขอบผ้าของด้านที่มีความยาวสั้นกว่าอีกด้าน แล้วเย็บเป็นทางตรง โดยให้ฝีเข็มห่างจากขอบผ้า 0.2 ซม. จากขอบนอกกางซิปปอกจากผ้าที่เย็บติดกัน โดยกางให้เกิดแนวพับใหม่ห่างจากขอบผ้าที่ติดซิปป 0.5 ซม. ไม่ควรใช้รอยเย็บเป็นแนวพับและเย็บเป็นทางตรง โดยให้ฝีเข็มห่างจากขอบแนวพับใหม่ 0.2 ซม. ดังภาพที่ 38

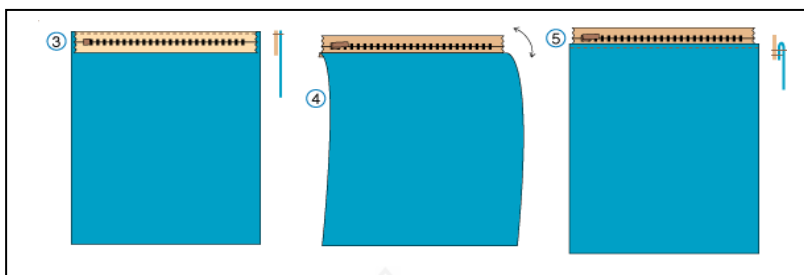

ภาพที่ 38 แสดงขั้นตอนการติดซิป

ที่มา : จิตรพี (2548)

3) นำผ้าอีกฝั่งของผ้าด้านหน้าที่มีลาย (ด้านถูก) ขึ้นมาประกบกับขอบซิปฝั่งที่เหลือเย็บเป็นทางตรง โดยให้ฝีเข็มห่างจากขอบผ้า 0.2 ซม. พลิกกลับผ้าให้ด้านหน้าออก โดยจับผ้าด้านที่กำลังติดซิปให้เกิดแนวพับใหม่ ห่างจากขอบผ้าที่ติดซิป 0.5 ซม. แล้วเย็บเป็นทางตรง โดยให้ฝีเข็มห่างจากขอบแนวพับใหม่ 0.2 ซม. ดังภาพที่ 39

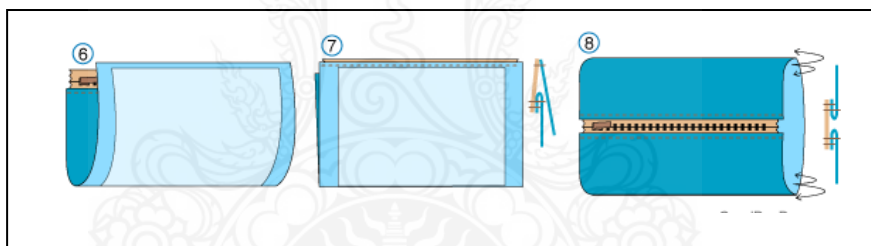

ภาพที่ 39 แสดงขั้นตอนการเย็บ

ที่มา : จิตรพี (2548)

4) จับผ้าที่ติดซิปแล้วประกบหน้าเข้าหากัน โดยให้ซิปเป็นแนวกลางแบ่งผ้าทั้งสองฝั่ง และพับป้ายโลโก้เตรียมไว้ตามรูป (ถ้ามีป้ายโลโก้) รูดซิปเปิดไปจนสุด และสอดป้ายโลโก้ (ถ้ามี) ในตำแหน่งที่ต้องการด้านข้างเย็บเป็นทางตรงด้านข้างทั้งสองข้าง โดยมีระยะห่างระหว่างแนวเย็บประมาณ 18.5 ซม. หรือตามแนวการติดผ้ากาวก็ได้ โดยต้องระวังไม่ให้ แนวเย็บไปตัดทับกับตำแหน่งหัวซิปพอดี ควรเว้นระยะห่างจากหัวซิปประมาณ 0.5 ซม. สามารถใช้ปากกาเขียนผ้าหรือดินสอเขียนผ้ามาขีดเส้น ทำแนวร่างสำหรับเย็บเพื่อให้การเย็บเป็นที่ต้องการดังภาพที่ 40

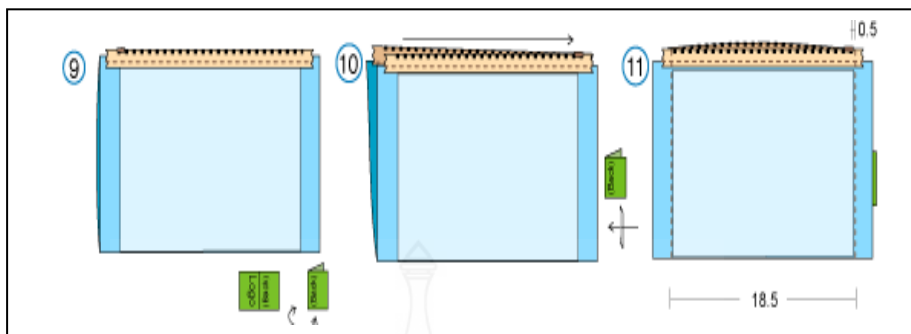

ภาพที่ 40 แสดงขั้นตอนการเย็บ

ที่มา : จิตรพี (2548)

5) พลิกผ้าซับในประกบหน้า (ด้านมีลายหรือด้านถูก) เข้าหากัน โดยแบ่งให้ขอบผ้าประกบกันสนิทเย็บเป็นทางตรงด้านข้างทั้งสองข้าง โดยมีระยะห่างระหว่างแนวเย็บประมาณ 18.5 ซม.สามารถใช้ปากกาเขียนผ้าหรือดินสอเขียนผ้ามาขีดเส้น ทำแนวร่างสำหรับเย็บเพื่อ ให้การเย็บเป็นที่ต้องการกลับด้านพลิกเอาด้านหน้าของผ้าซับในออกด้านนอกดังภาพที่ 41

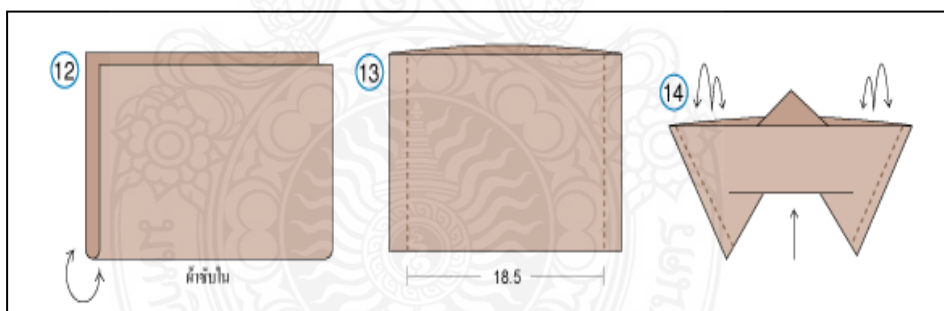

ภาพที่ 41 แสดงขั้นตอนการพลิกผ้า

ที่มา : จิตรพี (2548)

6) นำชิ้นงานของผ้าที่ติดซิปชิ้นหลัก กางขอบตะเข็บด้านข้างออกตามแนวเย็บทั้งสองข้าง แล้วสอดชิ้นงานหลักลงในชิ้นงานผ้าซับในที่พับขอบของ ผ้าซับในเข้าไปประมาณ 0.5 ซม. สอดลงไปให้สุดโดยจัดทรงให้ผ้าแนบสนิทกันและดึงให้มากที่สุด เย็บมือประกบผ้าซับในให้ติดกับชิ้นงานหลักของกระเป๋าด้วยการเย็บแบบสอยด้ายตามแนวซิปให้ปิดสนิทครบรอบกลับด้านพลิกเอาด้านหน้าของกระเป๋าออกด้านนอก แล้วจัดแต่งรูปทรงให้เข้าที่ อาจจะใช้รีดด้วยเตารีดไฟปานกลางและฉีดน้ำยารีดผ้าเรียบ ทั้งด้านในและนอกเพื่อความสวยงามของชิ้นงาน เป็นอันเสร็จสมบูรณ์สำหรับกระเป๋าถือ DIY



Pouch ด้วยตนเอง ในแพทเทิร์นแบบง่าย ขนาด 7x5 นิ้ว ซึ่งกระเป๋าชิ้นแรกของคุณทำขึ้นอาจจะยังไม่สมบูรณ์ ต้องหมั่นฝึกฝนทำกระเป๋าให้บ่อยๆ แล้วกระเป๋าจะออกมาดีขึ้นเรื่อยๆดังภาพที่ 42

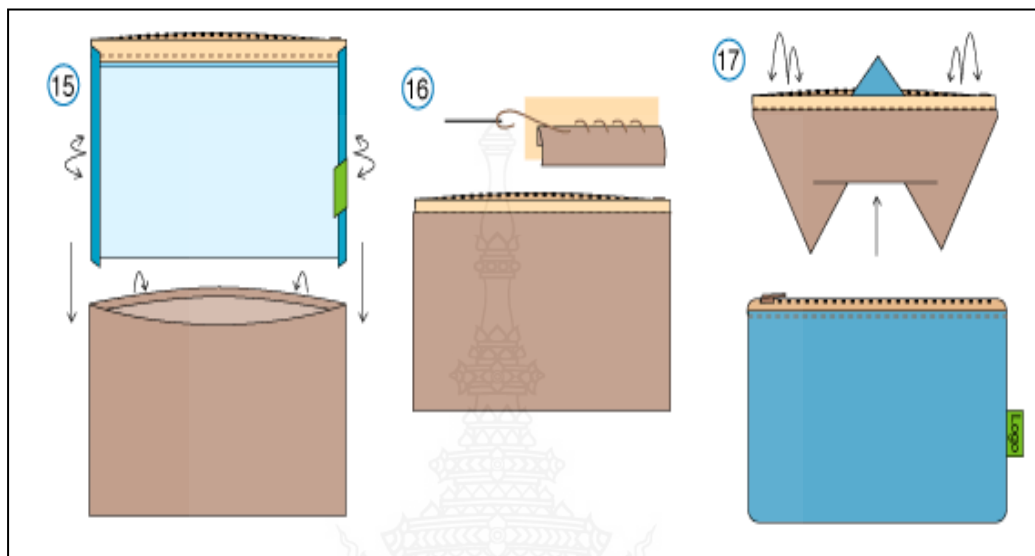

ภาพที่ 42 แสดงขั้นตอนการเย็บและชิ้นงานสำเร็จ

ที่มา : จิตรพี (2548)

### 2.3.4 วัสดุอุปกรณ์ที่ใช้ในการทำกระเป๋า

พรศรี (มปป.) องค์กรประกอบของกระเป๋า นอกจากวัสดุที่ใช้ทำกระเป๋า ซึ่งก็จะมีชิ้นส่วนต่างๆ มากมายที่มีการนำมาใช้ประกอบกระเป๋า เพื่อเสริมสร้างหรือสร้างหน้าที่ให้แก่กระเป๋าได้เป็นอย่างดี ชิ้นส่วนทั้งหลายที่มีความสำคัญและเกี่ยวข้องในการทำกระเป๋าเหล่านี้ ประกอบไปด้วยชิ้นส่วนดังต่อไปนี้

2.3.4.1 โฟม วัสดุสำหรับทำเป็นพื้นของตัวกระเป๋าช่วยให้กระเป๋าทรงตัวได้ดีมีขนาดความหนาประมาณ 1-12 มิลลิเมตร



ภาพที่ 43 โฟม

ที่มา : จิตรพี (2548)

2.3.4.2 แผ่นใยสังเคราะห์ วัสดุสำหรับตกแต่งตัวกระเป๋าให้เกิดความหนาบางและช่วยให้ตัวกระเป๋ามีการทรงตัวดีขึ้น



ภาพที่ 44 แผ่นใยสังเคราะห์

ที่มา : จิตรพี (2548)

2.3.4.3 หูกระเป๋า ใช้ประกอบกระเป๋าเพื่อถือหรือสะพายมีหลายแบบทำจากวัสดุหลายชนิดเช่น หูที่ทำจากไม้ หูที่ทำจากหวาย หูที่ทำจากหนัง เป็นต้น



ภาพที่ 45 หูกระเป๋า

ที่มา : จิตรพี (2548)

2.3.4.4 ตัวปรับสายกระเป๋า ใช้ปรับระดับความสั้น-ยาวของสายกระเป๋าตามความต้องการของผู้ใช้



ภาพที่ 46 ตัวปรับสายกระเป๋า

ที่มา : จิตรพี (2548)

2.3.4.5 กระจุดมตอกยึดตัวกระเป๋ามีสีต่างๆตามความต้องการของผู้ใช้ทำหน้าที่ยึดสายกระเป๋าทัดกับตัวกระเป๋าส่งให้เกิดความแข็งแรงทนทานของตัวกระเป๋าส่ง



ภาพที่ 47 กระจุดมตอกยึดตัวกระเป๋าส่ง

ที่มา : จิตรพี (2548)

2.3.4.6 ตาไก่เจาะกระเป๋าส่ง เป็นวัสดุตกแต่งที่ทำให้กระเป๋าส่งมีรูปแบบที่แตกต่างกันออกไป



ภาพที่ 48 ตาไก่เจาะกระเป๋าส่ง

ที่มา : จิตรพี (2548)

2.3.4.7 ตีนตุ๊กแก เหมาะกับงานที่ต้องการปิด/เปิดง่ายและรวดเร็ว เทปชนิดนี้แข็งแรงทนทานไม่เป็นสนิมใช้ได้กับงานทุกประเภทเช่น กระเป๋าส่งผ้าร่มเฟอร์นิเจอร์เครื่องหนังและงานชนิดอื่นๆ



ภาพที่ 49 ตีนตุ๊กแก

ที่มา : จิตรพี (2548)

2.3.4.8 ผ้าซับในกระเป๋่า ใช้สำหรับปิดตะเข็บและรอยเย็บเพื่อให้ชิ้นงานสวยงาม  
เรียบร้อย



ภาพที่ 50 ผ้าซับในกระเป๋่า

ที่มา : จิตรพี (2548)

2.3.4.9 ซิป ใช้สำหรับปิด/เปิดกระเป๋่าซิปประกอบด้วยผ้า 2 ชั้นแต่ละชั้นจะมีพื้นทำ  
ด้วยโลหะหรือพลาสติกอยู่ริมขอบมีหลายแบบให้เลือกใช้



ภาพที่ 51 ซิป

ที่มา : จิตรพี (2548)

2.3.4.10 ผ้าก๊วน เป็นผ้าสำหรับใช้ในการตกแต่งส่วนประกอบของกระเป๋่า เพื่อให้เกิด  
ความคงทนและความงามในการเย็บมีหลายแบบหลายชนิดให้เลือกใช้ตามความต้องการ (มาตุลักษณ์,  
2548)



ภาพที่ 52 ผ้าก๊วน

ที่มา : จิตรพี (2548)

ในการศึกษาโครงการพิเศษเรื่องกระเป๋าเนกประสงค์จากเศษผ้ายกนครศรีธรรมราชโดยเทคนิคการตัดต่อผ้า โดยเลือกวัสดุอุปกรณ์ที่ใช้ในการทำกระเป๋า คือแผ่นใยสังเคราะห์วัสดุสำหรับตกแต่งตัวกระเป๋าให้เกิดความหนาบางและช่วยให้ตัวกระเป๋ามีการทรงตัวดีขึ้นหูกระเป๋าโดยที่ใช้สำหรับถือทำจากผ้าเศษยกและผ้าก๊วยตงแต่งส่วนประกอบของกระเป๋าเพื่อให้เกิดความสวยงามในการเย็บ

## 2.4 เอกสารและงานวิจัยที่เกี่ยวข้อง

การศึกษางานวิจัยที่เกี่ยวข้องกับการออกแบบกระเป๋าเนกประสงค์จากเศษผ้ายกเมืองนคร โดยเทคนิคการตัดต่อผ้า เพื่อศึกษาแนวทางการสืบค้นข้อมูลด้านการวางแผนการทำงาน การลงมือปฏิบัติงานและนำการดำเนินงานต่างๆ มาประยุกต์ใช้เป็นแนวทางในการดำเนินงานของตนเอง ซึ่งมีผลงานการวิจัยที่เกี่ยวข้องดังนี้

รสรินทร์ (2546) การศึกษาค้นคว้าโครงการพิเศษ เรื่องการออกแบบและประดิษฐ์กระเป๋าจากฟิล์มถ่ายรูป เพื่อนำฟิล์มถ่ายรูปมาแปรรูป เป็นผลิตภัณฑ์ให้เกิดประโยชน์มากขึ้น ออกแบบและพัฒนา ลวดลายการจักสานเพื่อประดิษฐ์เป็นกระเป๋าถือสตรี และสำรวจความพึงพอใจจากกลุ่มเป้าหมาย จำนวน 50 คน จากการสำรวจพบว่ากลุ่มเป้าหมายพึงพอใจ รูปแบบ Sketch design A และได้รับการยอมรับว่าความแตกต่างจากรูปแบบที่เคยเห็น ร้อยละ 30 ความทันสมัย ร้อยละ 34 ขนาดร้อยละ 32 และร้อยละ 36 เอกลักษณะเฉพาะตัวสามารถเป็นอีกทางหนึ่งให้กับผู้บริโภค

อรวรรณ (2548) การศึกษาค้นคว้าโครงการพิเศษ เรื่องการตกแต่งกระเป๋าด้วยผ้าเทป ซึ่งเป็น การพัฒนารูปแบบกระเป๋าโดยการนำผ้าเทปมาสานเป็นลวดลายมาประยุกต์ตกแต่งบนกระเป๋า ให้เกิดความสวยงามความแตกต่าง และการใช้สอย โดยเลือกชนิดของผ้าเทปฝ้ายและผ้าเทปผสมใยสังเคราะห์ พบว่าผ้าเทปฝ้ายมีความเหมาะสมมากกว่าเนื่องจากการเก็บรักษาดูแลง่าย สีสันทนเป็นธรรมชาติ การเลือกรูปแบบกระเป๋าพบว่า บุคคลทั่วไปที่ใช้เป็นกลุ่มนักศึกษา เลือกรูปแบบกระเป๋าที่เรียบง่ายมากที่สุด เหตุผลเพราะสามารถใส่ของได้มาก ส่วนตำแหน่งลายอยู่ตรงมุมล่างของกระเป๋าได้รับความสนใจมากที่สุดผลการศึกษาความคิดเห็นของผู้ตอบแบบสอบถามพบว่า ส่วนใหญ่เป็นเพศหญิง อายุ 21-25 ปี การศึกษาระดับปริญญาตรี อาชีพนักเรียน/นักศึกษา มีรายได้ต่อเดือนต่ำกว่า 5000 บาท ความคิดเห็นด้านข้อมูลเกี่ยวกับการใช้ผลิตภัณฑ์พบว่า ผู้ตอบแบบสอบถามส่วนใหญ่มีความคิดเห็นเกี่ยวกับแหล่งเลือกซื้อผลิตภัณฑ์กระเป๋า จากร้านขายกระเป๋าโดยเฉพาะ อยู่ในระดับเห็นด้วยมาก ความคิดเห็นเกี่ยวกับการเลือกซื้อผลิตภัณฑ์กระเป๋าเพื่อการใช้สอย อยู่ในระดับเห็นด้วยที่สุด

ศิริลักษณ์ (2548) การศึกษาค้นคว้าโครงการพิเศษ เรื่องศึกษาถึงความเป็นไปได้ทางการเงิน ในการลงทุนผลิตกระเป๋าที่ทำมาจากเศษผ้าฝ้าย เศษผ้าฝ้ายสามารถนำไปผลิตกระเป๋า ที่ก่อให้เกิดมูลค่าได้ หากผลิตมีศักยภาพ สามารถผลิตกระเป๋าที่ทำจากเศษผ้าฝ้ายได้ในต้นทุนที่ต่ำ โดยใช้เศษจำนวนผ้าที่มีอยู่จำนวนมากและไม่ขาดแคลน ใช้แรงงานที่มีทักษะและประสบการณ์ ทำให้ตัว

สินค้าออกมามีคุณภาพสวยงามและแปลกใหม่ จะก่อให้เกิดรายได้ที่ค่อนข้างสูง ทั้งยังเป็นการก่อให้เกิดการจ้างงาน เป็นการสร้างรายได้ให้แก่คนในท้องถิ่นอีกทางหนึ่งด้วย การศึกษาครั้งนี้มีวัตถุประสงค์ 2 ประการ คือเพื่อศึกษาความเป็นไปได้ในการลงทุนของผลิตภัณฑ์กระเป๋าจากเศษผ้าฝ้าย ในอำเภอกำแพง จังหวัดเชียงใหม่ เพื่อวิเคราะห์ความไวต่อการเปลี่ยนแปลงของโครงการ โดยดูผลกระทบของโครงการ เมื่อเกิดการเปลี่ยนแปลงทางด้านต้นทุน/หรือผลตอบแทนในการประกอบการ โดยกำหนดอายุของโครงการในเวลา 5 ปี ตั้งแต่ปี พ.ศ.2547 – 2551 และกำหนดให้อัตราส่วนลดร้อยละ 10 ผลการศึกษาพบว่า การลงทุนของกิจการผลิตกระเป๋าจากเศษผ้าฝ้าย ในอำเภอกำแพง จังหวัดเชียงใหม่ มีความเหมาะสมและคุ้มค่าต่อการลงทุน กล่าวคือ มูลค่าปัจจุบันของผลตอบแทนสุทธิของโครงการ (NPV) มีค่าเท่ากับ 1,550,535 อัตราผลตอบแทนภายในโครงการ(IRR) มีค่าเท่ากับ 22.02 อัตราส่วนของผลตอบแทนต้นทุนกับ 1.28 และโครงการมีระยะคืนทุน 1 ปี 3 เดือน

สุจินดา (2549) การศึกษาค้นคว้าโครงการพิเศษ เรื่องศิลปะการตัดต่อผ้าลวดลายไทยประยุกต์ มีวัตถุประสงค์เพื่อศึกษาชนิดของผ้าลินินที่ใช้ในการตัดต่อผ้ารวมถึงการพัฒนารูปแบบลายไทยประยุกต์และศึกษาความพึงพอใจศิลปะการตัดต่อผ้าลวดลายไทยประยุกต์ ผลการศึกษาทดลองและใช้เทคนิคต่างๆ ในการตัดต่อผ้าได้เลือกใช้ผ้าชีพองขาวและผ้าลินินชนิดบางมาใช้ในการตัดต่อด้วยจักร จะได้ตะเข็บและรอยต่อที่มีความเรียบ สวยงาม และไม่มีรอยฝีเข็มออกมาด้านหน้าผ้า การศึกษาลวดลายที่ใช้ในการตกแต่งโดยการประยุกต์ลวดลายประจำยาม การศึกษาความพึงพอใจจากผู้ตอบแบบสอบถามจำนวน 50 คน พบว่าส่วนใหญ่เป็นเพศหญิง สถานภาพโสด อายุระหว่าง 20-25 ปี อาชีพนักเรียน/นักศึกษา มีรายได้ 6001-10,000 บาท ต่อเดือน ความพึงพอใจด้านความเหมาะสมของศิลปะการตัดต่อผ้าลวดลายไทยประยุกต์ ภาพที่ 1 และภาพที่ 3 มีความพึงพอใจทุกรายการในระดับมาก

สุจินดา (2549) การศึกษาค้นคว้าโครงการพิเศษ เรื่องการตัดต่อผ้าบนชุดลำลองวัยรุ่นมีวัตถุประสงค์เพื่อการตัดต่อผ้าในรูปแบบต่างๆ เทคนิคการตัดต่อผ้าและศึกษาความพึงพอใจต่อชุดลำลองวัยรุ่น โดยมีวิธีการดำเนินงานดังนี้ การทดลองตัดต่อผ้ายีนส์จำนวน 4 ลวดลาย โดยการใช้อยีนส์จำนวน 6 สี ให้ผู้เชี่ยวชาญ จำนวน 3 คน เลือกสีของผ้ายีนส์ ที่ใช้ในการตัดเย็บตัดต่อลวดลายและได้ทำการออกแบบลวดลาย 10 ลวดลาย ออกแบบชุด 10 ชุด จากนั้นผู้เชี่ยวชาญได้ทำการคัดเลือกพบว่าลวดลายที่ 1 4 และ 10 และชุดแบบที่ 2 6 และ 10 ได้รับความสนใจนำมาทำการตัดเย็บและได้ทำแบบสอบถามจากวัยรุ่น จำนวน 30 คน ผลการศึกษาความพึงพอใจต่อการตัดต่อผ้าบนชุดลำลองวัยรุ่น จำนวน 30 คน ผลการศึกษาความพึงพอใจต่อการตัดต่อผ้าบนชุดลำลองวัยรุ่น จากกลุ่มตัวอย่าง 30 คน มีสถานภาพโสด จำนวน 27 คน ร้อยละ 90.00 อายุระหว่าง 21-25 ปี จำนวน 18 คน ร้อยละ 60.00 เป็นนักศึกษาจำนวน 13 คน ร้อยละ 43.33 ระดับความพึงพอใจของชุดวัยรุ่นพบว่ามีความพึงพอใจมากที่สุดต่อชุดที่ 1 (ค่าเฉลี่ย 3.34) และมีความพึงพอใจมากที่สุดต่อชุดที่ 2 และชุดที่ 3 (ค่าเฉลี่ย

3.04 และ 2.86 ตามลำดับ) ความชอบมากที่สุดต่อชุดที่ 3 พบว่าชอบชุดที่ 1 มากที่สุด (คิดเป็นร้อยละ 50.00)

เทพาทิพย์ (2555) การศึกษาค้นคว้าโครงการพิเศษ เรื่องการใช้ประโยชน์จากเศษผ้าเหลือทิ้ง เพื่อตกแต่งกระเป๋าสตรี มีความพึงพอใจอยู่ในระดับมาก เมื่อแยกเป็นรายด้านพบว่ามีความพึงพอใจอยู่ในระดับมาก ด้านความเหมาะสมของขนาดกระเป๋า ความเหมาะสมในการใช้งาน ความเหมาะสมของการเลือกใช้วัสดุประกอบ ความสะดวกในการดูแลรักษา ความสวยงามและความทันสมัย และมีความพอใจในระดับมากที่สุดด้าน การตกแต่งลวดลายเหมาะสมกับรูปแบบกระเป๋า ความเหมาะสมของการเลือกใช้วัสดุของการตกแต่งและสีของเศษผ้าในการตกแต่ง และความประณีตในการตัดเย็บและความคิดสร้างสรรค์

ดารารัตน์ (2556) การศึกษาค้นคว้าโครงการพิเศษ เรื่องผลิตภัณฑ์กระเป๋าปักโครสติกจากเส้นใยปอ มีวัตถุประสงค์เพื่อศึกษาและพัฒนากระเป๋าปักโครสติกจากเส้นใยปอและศึกษาความพึงพอใจของผู้บริโภคที่มีต่อผลิตภัณฑ์กระเป๋าปักโครสติกจากเส้นใยปอ ผลการศึกษาพบว่าความคิดเห็นต่อข้อมูลพื้นฐานของผลิตภัณฑ์กระเป๋าปักโครสติกจากเศษเส้นใยปอได้รับความยอมรับว่ามีความเหมาะสมด้านรูปแบบอยู่ในระดับมาก มีค่าเฉลี่ย 3.87 ด้านวัสดุอยู่ในระดับปานกลาง มีค่าเฉลี่ย 2.75 ด้านประโยชน์ใช้สอยอยู่ในระดับมากที่สุด 4.87 ผลจากการสำรวจความพึงพอใจเกี่ยวกับผลิตภัณฑ์กระเป๋าปักโครสติกจากเส้นใยปอ พบว่าผู้ตอบแบบสอบถามเห็นว่าผลิตภัณฑ์กระเป๋าปักโครสติกจากเส้นใยปอมีความเหมาะสม ร้อยละ 98 มีความพอใจต่อราคาที่ตั้งไว้ (2,975) ร้อยละ 90 การนำเส้นใยปอมาใช้ในการปักโครสติกมีความเหมาะสม ร้อยละ 84 และได้เลือกสถานที่จำหน่าย คือ สวนจตุจักร ร้อยละ 48

## บทที่ 3

### วิธีการดำเนินการ

จากข้อมูลที่ได้ศึกษาค้นคว้าเพื่อเป็นแนวทางในการดำเนินการเรื่อง กระเป๋าเนกประสงค์จากเศษผ้ายกนครศรีธรรมราชโดยเทคนิคการตัดต่อผ้าผู้ศึกษาโครงการพิเศษได้ทำการศึกษาค้นคว้าทฤษฎี เอกสาร และงานวิจัยที่เกี่ยวข้องเพื่อให้สอดคล้องกับวัตถุประสงค์ โดยมีขั้นตอนดังนี้

- 3.1 ศึกษาและรวบรวมข้อมูล
- 3.2 การออกแบบภาพร่างกระเป๋าเนกประสงค์
- 3.3 กำหนดผู้เชี่ยวชาญ สร้างแบบสอบถาม วิเคราะห์ข้อมูล หรือ สรุปผล
- 3.4 การวิเคราะห์ข้อมูลและสรุปผลการวิเคราะห์ข้อมูล พร้อมข้อเสนอแนะ  
ผู้เชี่ยวชาญ
- 3.5 ศึกษากรรมวิธีการผลิตผลิตภัณฑ์กระเป๋าเนกประสงค์จากเศษผ้ายก  
นครศรีธรรมราชโดยเทคนิคการตัดต่อผ้า
- 3.6 ศึกษาต้นทุนการผลิตและคำนวณราคาขาย
- 3.7 เก็บรวบรวมข้อมูล

#### 3.1 ศึกษาและรวบรวมข้อมูล

จากการศึกษาค้นคว้ารวบรวมข้อมูลที่เกี่ยวข้องและเชื่อมโยงกับการออกแบบ กระเป๋าเนกประสงค์จากเศษผ้ายกเมืองนครโดยเทคนิคการตัดต่อจากองค์ความรู้ที่ศึกษาในด้านต่างๆ คือ ตำรา เอกสาร งานวิจัยที่เกี่ยวข้องและเชื่อมโยงในด้านต่างๆ รวมถึงองค์ความรู้จากผู้เชี่ยวชาญในด้านการออกแบบแฟชั่นและเครื่องแต่งกาย ด้านการตัดเย็บเสื้อผ้า ด้านการสร้างแพทเทิร์นชุดสตรี ด้านศิลปะประดิษฐ์ ตลอดจนประสบการณ์ของผู้ศึกษาโครงการพิเศษ นำมารวบรวมและเรียบเรียงไว้เป็นแนวทางในการศึกษาดังนี้

- 3.1 ข้อมูลที่เกี่ยวข้องกับผ้ายกในจังหวัดนครศรีธรรมราช
  - 3.1.1 ความเป็นมาผ้ายกในจังหวัดนครศรีธรรมราช
  - 3.1.2 ลวดลายและกรรมวิธีการทอผ้ายกเมืองนคร
  - 3.1.3 โครงการศูนย์ศิลปชีพบ้านเนินธัมมัง
  - 3.1.4 แหล่งที่มาของเศษผ้ายกเมืองนคร



- 3.2 ข้อมูลเกี่ยวกับเทคนิคการตัดต่อผ้า
  - 3.2.1 รูปแบบและลวดลายการตัดต่อผ้า
  - 3.2.2 เทคนิคการตัดต่อผ้า
- 3.3 ข้อมูลเกี่ยวกับหลักการออกแบบกระเป๋อเนกประสงค์
  - 3.3.1 การออกแบบและการตกแต่งกระเป๋อเนกประสงค์
  - 3.3.2 หลักการใช้สี
  - 3.3.3 การสร้างแพทเทิร์นกระเป๋า
  - 3.3.4 การจำแนกชิ้นส่วนของกระเป๋า
- 3.4 เอกสารและงานวิจัยที่เกี่ยวข้อง

### 3.2 การออกแบบภาพร่างกระเป๋อเนกประสงค์จากเศษผ้ายกนครศรีธรรมราช

ในการศึกษาโครงการพิเศษ เรื่องกระเป๋อเนกประสงค์จากเศษผ้ายกนครศรีธรรมราชโดยเทคนิคการตัดต่อผ้า ให้เป็นที่นิยมของตลาดและเป็นที่ต้องการของผู้บริโภคนั้น จำเป็นที่จะต้องมีความรู้เกี่ยวกับเครื่องมือที่ใช้เพื่อดำเนินโครงการพิเศษให้บรรลุวัตถุประสงค์ ดังนี้

3.2.1 กำหนดแนวความคิดหลักจากเอกสารและข้อมูลที่เกี่ยวข้อง เพื่อนำไปใช้ในการออกแบบภาพร่างความคิด

3.2.2 ออกแบบภาพร่างความคิดกระเป๋อเนกประสงค์จากเศษผ้ายกเมืองนครโดยเทคนิคการตัดต่อ โดยคำนึงถึงบุคคลทั่วไปเพื่อให้รูปแบบกระเป๋ามีความน่าสนใจ

3.2.3 ความต้องการด้านรูปแบบกระเป๋อเนกประสงค์ ผู้ศึกษาได้ทำการออกแบบกระเป๋อเนกประสงค์จำนวน 3 แบบ นำไปให้ผู้เชี่ยวชาญจำนวน 5 ท่าน เลือกรูปแบบกระเป๋าที่เหมาะสมจำนวน 1 แบบ เพื่อนำมาตัดเย็บกระเป๋อเนกประสงค์ ทั้งนี้ผู้ศึกษาโครงการพิเศษได้ออกแบบรูปกระเป๋อเนกประสงค์ จำนวน 3 รูปแบบ ปรากฏดังภาพที่ 1 ภาพที่ 2 ภาพที่ 3

## รูปแบบที่ 1 กระเป๋าเนกประสงค์

ด้านหน้า

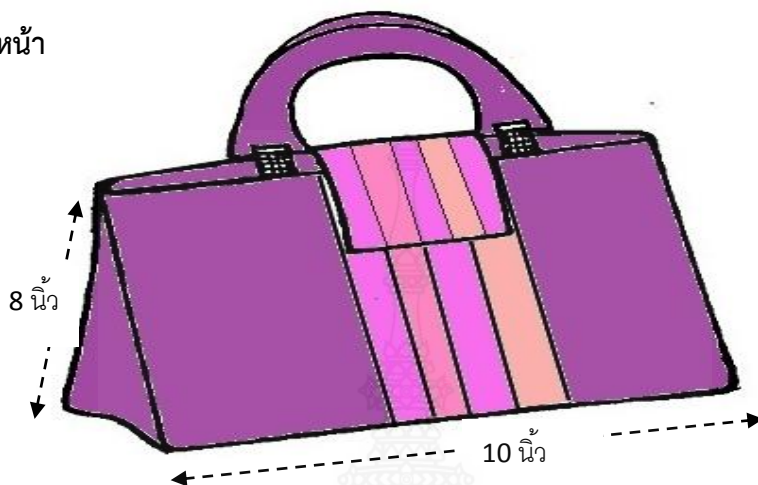

ด้านหลัง



ด้านข้าง

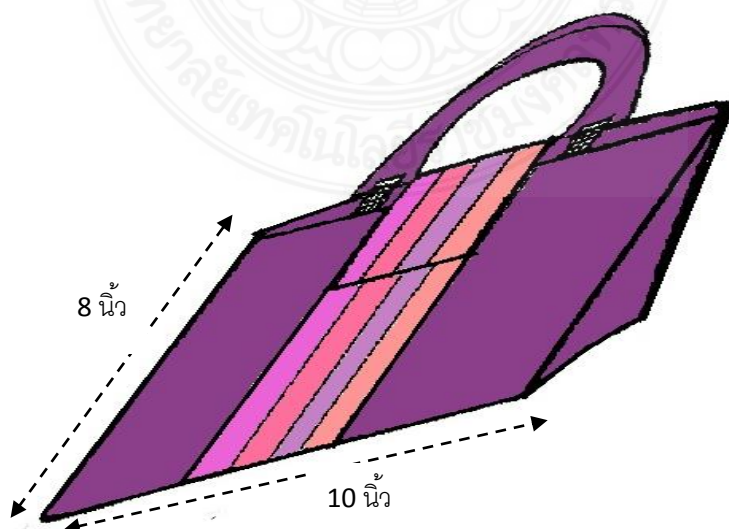

## รูปแบบที่ 2 กระเป๋าเนกประสงค์

ด้านหน้า

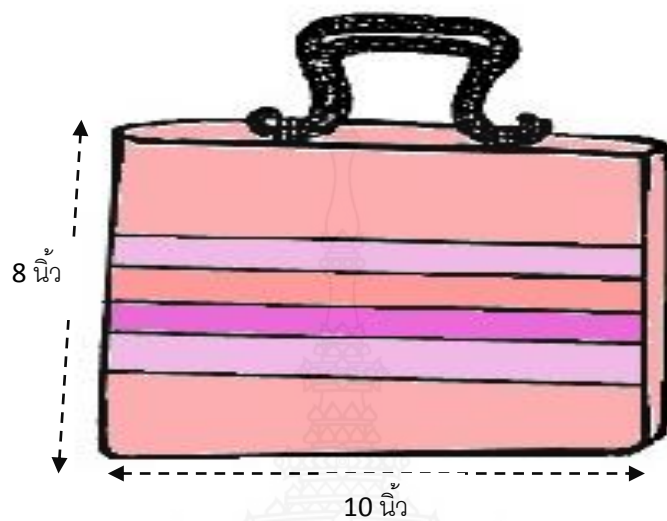

ด้านหลัง

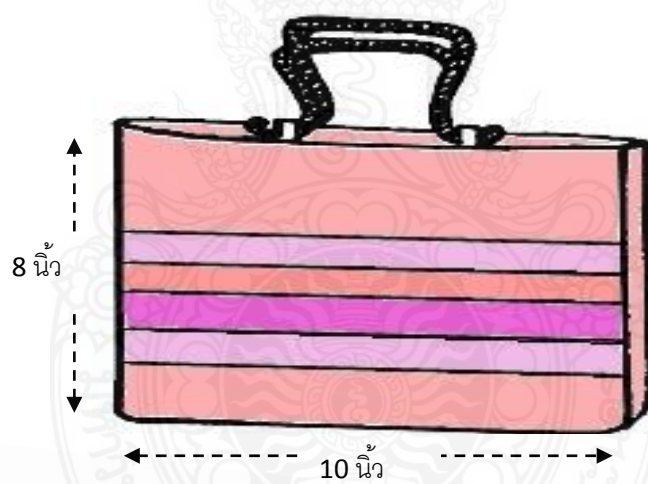

ด้านข้าง

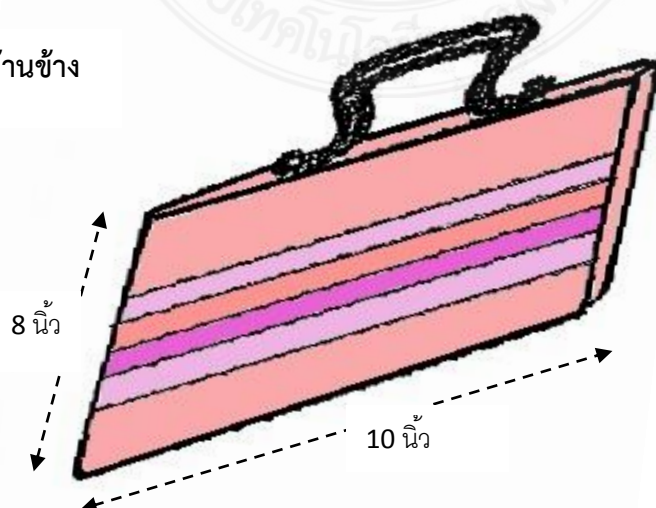

## กระเป๋านอกประสงค์ รูปแบบที่ 3

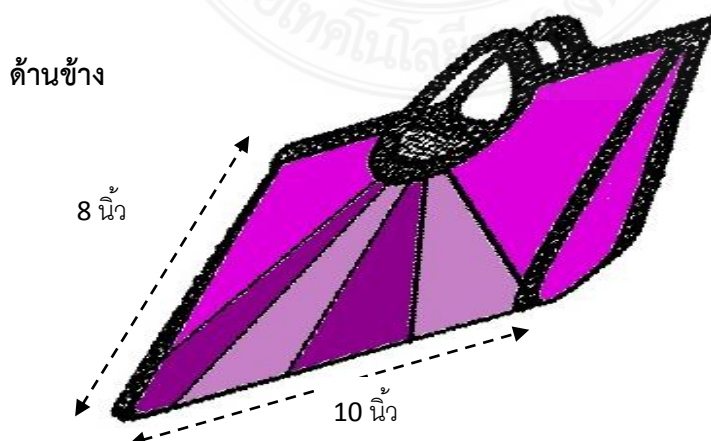
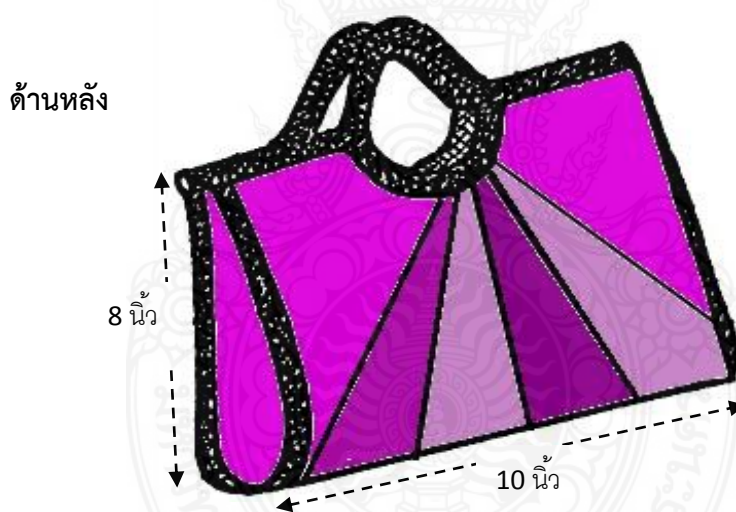
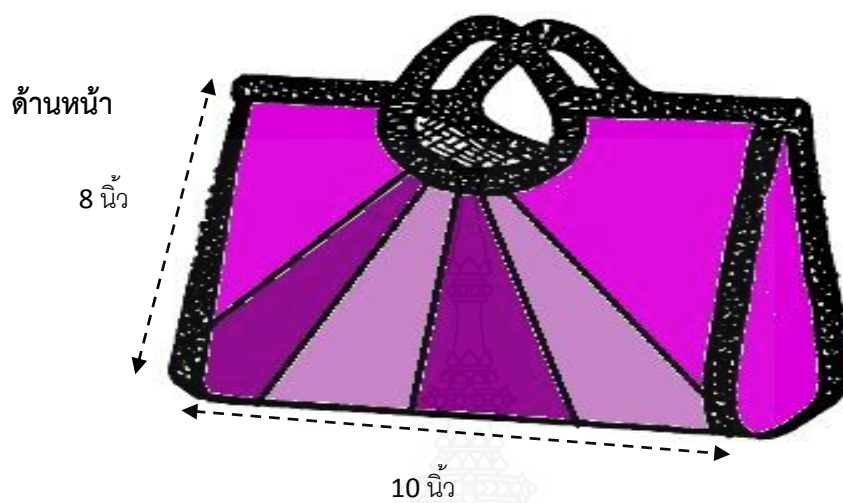

### 3.3 กำหนดผู้เชี่ยวชาญ สร้างแบบสอบถาม วิเคราะห์ข้อมูล หรือ สรุปผล

ผู้ศึกษาโครงการพิเศษได้ดำเนินการเก็บรวบรวมข้อมูลจากผู้เชี่ยวชาญ จำนวน 5 ท่าน นำข้อมูลที่ได้มา วิเคราะห์และสรุปผลโดยมีผลการวิเคราะห์และสรุปผลโดยมีผลการวิเคราะห์ ดังนี้

ผู้เชี่ยวชาญท่านที่ 1

ชื่อ : นามสกุล	นางณัฏฐิธา เพชรแก้ว ตำแหน่งครูชำนาญการ
วุฒิการศึกษา	ปริญญาตรีศึกษาศาสตร์มหาบัณฑิต
สถานที่สำเร็จการศึกษา	มหาวิทยาลัยราชภัฏสงขลา
สถานที่ทำงาน	วิทยาลัยอาชีวศึกษานครศรีธรรมราช
ความเชี่ยวชาญ	งานศิลปะประดิษฐ์, การออกแบบผลิตภัณฑ์

ผู้เชี่ยวชาญท่านที่ 2

ชื่อ : นามสกุล	นางอารี มีบุญมาก ตำแหน่งครูชำนาญการ
วุฒิการศึกษา	ปริญญาตรี เทคโนโลยีบัณฑิต (ผ้าและเครื่องแต่งกาย)
สถานที่สำเร็จการศึกษา	มหาวิทยาลัยเทคโนโลยีราชมงคลกรุงเทพ
สถานที่ทำงาน	ทำหน้าที่หัวหน้าสาขาแฟชั่นและสิ่งทอ วิทยาลัยอาชีวศึกษานครศรีธรรมราช
ความเชี่ยวชาญ	การออกแบบแฟชั่นผ้าและสิ่งทอ ประสบการณ์ 24 ปี

ผู้เชี่ยวชาญท่านที่ 3

ชื่อ : นามสกุล	ผศ.จุฬาลักษณ์ เทพหัสดิน ณ อยุธยา ตำแหน่งรองคณบดีฝ่ายวิชาการ
วุฒิการศึกษา	ปริญญาโทศึกษาศาสตร์มหาบัณฑิต
สถานที่ทำงาน	มหาวิทยาลัยเทคโนโลยีราชมงคลกรุงเทพ
ความเชี่ยวชาญ	การสร้างแพทเทิร์น, การตัดเย็บเพื่อการค้า

ผู้เชี่ยวชาญท่านที่ 4

ชื่อ : นามสกุล	นางสาวมัลลิกา จงจิตต์
วุฒิการศึกษา	ปริญญาโทวิทยาศาสตร์มหาบัณฑิต (คหกรรมศาสตร์)
สถานที่ทำงาน	มหาวิทยาลัยเทคโนโลยีราชมงคลพระนคร
ความเชี่ยวชาญ	การออกแบบแฟชั่นผ้า

ผู้เชี่ยวชาญท่านที่ 5

ชื่อ : นามสกุล

นางเพียงเพ็ญ อ่อนแก้ว

วุฒิการศึกษา

ปริญญาโทคหกรรมศาสตรมหาบัณฑิต (คหกรรมศาสตร์)

สถานที่สำเร็จการศึกษา

มหาวิทยาลัยเกษตรศาสตร์

สถานที่ทำงาน

วิทยาลัยอาชีวศึกษานครศรีธรรมราช

ความเชี่ยวชาญ

ผู้ถ่ายทอดความรู้การทอผ้าพื้นเมืองในจังหวัดนครศรีธรรมราช



### 3.4 การวิเคราะห์ข้อมูล และสรุปผลการวิเคราะห์ข้อมูล พร้อมทั้งข้อเสนอแนะของผู้เชี่ยวชาญทั้ง 5 ท่าน

#### 3.4.1 นางณัฏฐิฐา เพชรแก้ว ตำแหน่งครูชำนาญการ

วุฒិการศึกษาศรีปริญญาตรีศึกษาศาสตร์มหาบัณฑิต

สถานที่สำเร็จการศึกษามหาวิทยาลัยราชภัฏสงขลา

สถานที่ทำงานวิทยาลัยอาชีวศึกษานครศรีธรรมราช

ความเชี่ยวชาญงานศิลปะประดิษฐ์, การออกแบบผลิตภัณฑ์

ตารางที่ 3.1 แสดงความคิดเห็นและข้อเสนอแนะของผู้เชี่ยวชาญในเรื่องรูปแบบร่างความคิด ท่านที่ 1

ข้อคำถาม	ความคิดเห็น
1. ท่านคิดว่าการนำเศษผ้ายกนครศรีธรรมราชโดยเทคนิคการตัดต่อ มีความเหมาะสมหรือไม่ อธิบายเหตุผลประกอบ	เหมาะสม เพราะเป็นเศษผ้าเหลือใช้ ใช้วัสดุได้เกิดประโยชน์สูงสุดและยังไม่มีในท้องตลาด
2. ท่านคิดว่ารูปแบบกระเป๋าสองช่องประสงค์จากเศษผ้ายกนครศรีธรรมราชโดยเทคนิคการตัดต่อผ้า ที่สามารถนำมาใช้งานได้หลากหลายตามความสะดวกในการใช้งาน มีความเหมาะสมหรือไม่ เหตุผลประกอบอธิบาย	เหมาะสม เพราะสามารถนำเศษผ้ายกนครศรีธรรมราชมาพัฒนารูปแบบผลิตภัณฑ์ในแนวคิดเศรษฐกิจสร้างสรรค์และประดิษฐ์ได้จริง ซึ่งมีความสะดวกต่อการใช้งานในปัจจุบัน ทั้งนักเรียน นักศึกษา ข้าราชการ พนักงานตามหน่วยงานต่างๆ
3. ท่านคิดว่า Sketch design ที่ผู้ศึกษาโครงการพิเศษได้ออกแบบกระเป๋าสองช่องประสงค์ จำนวน 3 รูปแบบ ปรากฏดังภาพที่ 1 ภาพที่ 2 ภาพที่ 3 ในแบบใดเหมาะสมที่สุด พร้อมเหตุผลประกอบอธิบาย	เลือกภาพร่างความคิดที่ 1 เพราะรูปทรงอยู่ในสมัยนิยม เหมาะสมในการทำกระเป๋าสองช่องประสงค์
4. ข้อเสนอแนะ	ควรหาวิธีที่ไม่ใช่ซิป์ในด้านข้างและการตัดต่อผ้า ไม่ควรต่อทั้งใบ ควรยึดผ้าสีพื้นใหญ่เป็นหลัก ต่อเพียงบางส่วนเท่านั้น

### 3.4.2 นางอารี มีบุญมาก ตำแหน่งครูชำนาญการ

วุฒិการศึกษาปริญญาตรี เทคโนโลยีบัณฑิต (ผ้าและเครื่องแต่งกาย)

สถานที่สำเร็จการศึกษามหาวิทยาลัยเทคโนโลยีราชมงคลกรุงเทพ

สถานที่ทำงานวิทยาลัยอาชีวศึกษานครศรีธรรมราช

ความเชี่ยวชาญ การออกแบบแฟชั่นผ้าและสิ่งทอ ประสบการณ์ 24 ปี

ตารางที่ 3.2 แสดงความคิดเห็นและข้อเสนอแนะของผู้เชี่ยวชาญในเรื่องรูปแบบร่างความคิด ท่านที่ 2

ข้อคำถาม	ความคิดเห็น
1. ท่านคิดว่าการนำเศษผ้ายกนครศรีธรรมราชโดยเทคนิคการตัดต่อ มีความเหมาะสมหรือไม่ อธิบายเหตุผลประกอบ	เหมาะสม เป็นการสร้างสิ่งประดิษฐ์ชิ้นงานใหม่จากเศษผ้ายกนครศรีฯ ช่วยต่อยอดภูมิปัญญาให้แก่ชาวบ้านได้จริง
2. ท่านคิดว่ารูปแบบกระเป๋าสองช่องจากเศษผ้ายกนครศรีธรรมราชโดยเทคนิคการตัดต่อผ้า ที่สามารถนำมาใช้งานได้หลากหลายตามความสะดวกในการใช้งาน มีความเหมาะสมหรือไม่ เหตุผลประกอบอธิบาย	เหมาะสม เพราะมีรูปแบบใหม่และเทคนิคแปลกใหม่เพิ่มความสะดวกในการใช้งานได้จริง และยังไม่มีใครนำผ้ายกนครศรีฯ มาทำเป็นกระเป๋าสองช่อง
3. ท่านคิดว่า Sketch design ที่ผู้ศึกษาโครงการพิเศษได้ออกแบบกระเป๋าสองช่อง จำนวน 3 รูปแบบ ปรากฏดังภาพที่ 1 ภาพที่ 2 ภาพที่ 3 ในแบบใดเหมาะสมที่สุด พร้อมเหตุผลประกอบอธิบาย	เลือกภาพร่างความคิดที่ 3 เพราะรูปทรงเหมาะกับวัยรุ่น วัยทำงาน
4. ข้อเสนอแนะ	แนะนำให้มียี่ห้อสอดใส่ด้านในกระเป๋าสองช่อง ด้านข้าง ด้านนอก เพื่อให้เกิดการใช้สอยได้เยอะที่สุด



### 3.4.3 ผศ.จุฬาลักษณ์ เทพหัสดิน ณ อยุธยา

ตำแหน่งรองคณบดีฝ่ายวิชาการ

วุฒิกการศึกษาปริญญาโทคหกรรมศาสตรมหาบัณฑิต

สถานที่ทำงานมหาวิทยาลัยเทคโนโลยีราชมงคลกรุงเทพ

ความเชี่ยวชาญการสร้างแพทเทิร์น, การตัดเย็บเพื่อการค้า

ตารางที่ 3.3 แสดงความคิดเห็นและข้อเสนอแนะของผู้เชี่ยวชาญในเรื่องรูปแบบร่างความคิด ท่านที่ 3

ข้อคำถาม	ความคิดเห็น
1. ท่านคิดว่าการนำเศษผ้ายกนครศรีธรรมราชโดยเทคนิคการตัดต่อ มีความเหมาะสมหรือไม่ อธิบายเหตุผลประกอบ	เหมาะสม เพราะมีการนำผ้าพื้นเมืองมาดัดแปลงใช้ประโยชน์ให้หลากหลายมากขึ้นและนำเทคนิคตัดต่อผ้ามาใช้กับผ้าพื้นเมือง
2. ท่านคิดว่ารูปแบบกระเป๋อเนกประสงค์จากเศษผ้ายกนครศรีธรรมราชโดยเทคนิคการตัดต่อผ้า ที่สามารถนำมาใช้งานได้หลากหลายตามความสะดวกในการใช้งาน มีความเหมาะสมหรือไม่ อธิบายเหตุผลประกอบ	เหมาะสม สามารถนำออกจำหน่ายสู่ท้องตลาดได้ อาจได้กลุ่มเป้าหมายมีผู้ใช้งานมากขึ้นและรู้จักผ้ายกของจังหวัดนครศรีฯ เพิ่มขึ้น
3. ท่านคิดว่า Sketch design ที่ผู้ศึกษาโครงการพิเศษได้ออกแบบกระเป๋อเนกประสงค์ จำนวน 3 รูปแบบ ปรากฏดังภาพที่ 1 ภาพที่ 2 ภาพที่ 3 ในแบบใดเหมาะสมที่สุด พร้อมเหตุผลประกอบ อธิบาย	เลือกภาพร่างความคิดที่ 1 เพราะรูปทรงมีความทันสมัยเหมาะสมสำหรับในรูปแบบกระเป๋อเนกประสงค์สามารถใช้งานได้ทั้งวัยรุ่นและวัยทำงาน
4. ข้อเสนอแนะ	ไม่ควรเน้นลดลายการตัดต่อมากเกินไป เน้นในบางส่วน ยึดโทนสีที่บเป็นหลักเพื่อให้ชิ้นงานดูมีความทันสมัย เรียบหรู ตามสมัยนิยม และด้านในควรมีช่องเก็บสิ่งของได้หลากหลาย

### 3.4.4 นางสาวมัลลิกา จงจิตต์

วุฒิมหาบัณฑิต สาขาวิชาเทคโนโลยีสารสนเทศ (คหกรรมศาสตร์)

สถานที่ทำงานมหาวิทยาลัยเทคโนโลยีราชมงคลพระนคร

ความเชี่ยวชาญการออกแบบแฟชั่นผ้า

ตารางที่ 3.4 แสดงความคิดเห็นและข้อเสนอแนะของผู้เชี่ยวชาญในเรื่องรูปแบบร่างความคิด ท่านที่ 4

ข้อความถาม	ความคิดเห็น
1. ท่านคิดว่าการนำเศษผ้ายกนครศรีธรรมราชโดยเทคนิคการตัดต่อ มีความเหมาะสมหรือไม่ อธิบายเหตุผลประกอบ	เหมาะสม ช่วยฟื้นฟูภูมิปัญญาชาวบ้านของจังหวัดนครศรีฯ ให้เกิดสิ่งประดิษฐ์ใหม่ๆ จากเศษผ้าเหลือใช้ที่เป็นหัวผ้าจำนวนมากที่ถูกตัดทิ้งไป โดยไม่เกิดประโยชน์
2. ท่านคิดว่ารูปแบบกระเป๋านอกประสงค์จากเศษผ้ายกนครศรีธรรมราชโดยเทคนิคการตัดต่อผ้า ที่สามารถนำมาใช้งานได้หลากหลายตามความสะดวกในการใช้งาน มีความเหมาะสมหรือไม่ เหตุผลประกอบอธิบาย	เหมาะสม สามารถใช้งานได้จริง เพราะกระเป๋านอกประสงค์มีความสำคัญต่อการใช้งาน เมื่อได้เพิ่มความสะดวกในการใช้งานที่มาความหลากหลาย ผู้ที่สนใจก็เกิดการซื้อได้ง่ายขึ้นและเป็นงานที่แปลกใหม่มีความคิดสร้างสรรค์ในการนำเศษผ้ามาเย็บตัดต่อเพื่อเป็นกระเป๋านอกประสงค์
3. ท่านคิดว่า Sketch design ที่ผู้ศึกษาโครงการพิเศษได้ออกแบบกระเป๋านอกประสงค์ จำนวน 3 รูปแบบ ปรากฏดังภาพที่ 1 ภาพที่ 2 ภาพที่ 3 ในแบบใดเหมาะสมที่สุด พร้อมเหตุผลประกอบอธิบาย	เลือกภาพร่างความคิดที่ 1 มีรูปทรงที่เหมาะสมในการทำกระเป๋านอกประสงค์และอยู่ในสมัยนิยม
4. ข้อเสนอแนะ	เพิ่มสัดส่วนของกระเป๋านอกประสงค์ แนะนำไม่ควรติดซิปด้านข้าง ควรใช้กระดุมแทนเพื่อปรับระดับได้หรือแบบพับเปิด-ปิด และผ้ายกนครศรีฯ มีความหนาแนะนำให้มีการตัดต่อผ้าตกแต่งส่วนใดส่วนหนึ่งของกระเป๋านอกประสงค์

### 3.4.5 นางเพียงเพ็ญ อ่อนแก้ว

วุฒิกการศึกษาปริญญาโทคหกรรมศาสตรมหาบัณฑิต (คหกรรมศาสตร์)

สถานที่สำเร็จการศึกษามหาวิทยาลัยเกษตรศาสตร์

สถานที่ทำงานวิทยาลัยอาชีวศึกษานครศรีธรรมราช

ความเชี่ยวชาญผู้ถ่ายทอดความรู้การทอผ้าพื้นเมืองในจังหวัดนครศรีธรรมราช

ตารางที่ 3.5 แสดงความคิดเห็นและข้อเสนอแนะของผู้เชี่ยวชาญในเรื่องรูปแบบร่างความคิด ท่านที่ 5

ข้อคำถาม	ความคิดเห็น
1. ท่านคิดว่าการนำเศษผ้ายกนครศรีธรรมราชโดยเทคนิคการตัดต่อ มีความเหมาะสมหรือไม่ อธิบายเหตุผลประกอบ	เหมาะสม เพราะ ใช้วัสดุเหลือใช้ให้เกิดประโยชน์สูงสุดในการแปรรูปลักษณะใหม่ให้แก่เศษและเป็นทางเลือกหนึ่งของผู้บริโภค ช่วยส่งเสริมต่อยอดให้แก่ภูมิปัญญาชาวบ้านได้
2. ท่านคิดว่ารูปแบบกระเป๋อเนกประสงค์จากเศษผ้ายกนครศรีธรรมราชโดยเทคนิคการตัดต่อผ้า ที่สามารถนำมาใช้งานได้หลากหลายตามความสะดวกในการใช้งาน มีความเหมาะสมหรือไม่ อธิบายเหตุผลประกอบ	เหมาะสม เพราะมีแนวคิดสร้างสรรค์และประดิษฐ์ได้จริง กระเป๋อเนกประสงค์มีการใช้งานได้สะดวกตรงตามการใช้งาน เป็นผลิตภัณฑ์ที่สามารถวางจำหน่ายได้และเป็นการสร้างมูลค่าให้กับผ้าพื้นเมืองภาคใต้
3. ท่านคิดว่า Sketch design ที่ผู้ศึกษาโครงการพิเศษได้ออกแบบกระเป๋อเนกประสงค์ จำนวน 3 รูปแบบ ปรากฏดังภาพที่ 1 ภาพที่ 2 ภาพที่ 3 ในแบบใดเหมาะสมที่สุด พร้อมเหตุผลประกอบ อธิบาย	เลือกภาพร่างความคิดที่ 3 รูปทรงเหมาะสมสำหรับเป็นทั้งนกระเป๋อเนกประสงค์และกระเป๋าถือแฟชั่นที่ทันสมัย
4. ข้อเสนอแนะ	ควรเพิ่มสัดส่วนของกระเป๋อ เน้นนำไม่ควรติดซิปด้านข้าง เพิ่มลูกเล่นเป็นการพับปิด - เปิดได้ เพื่อสร้างความเก๋ ให้ตัวกระเป๋อเนกประสงค์ และเพิ่มวัสดุหรืออุปกรณ์สอดใส่สิ่งของให้มากกว่านี้

3.4.6 ข้อมูลจากผู้เชี่ยวชาญทั้งหมด 5 ท่าน มีความคิดเห็นในรูปแบบกระเป๋อเนกประสงค์จาก  
 เศษผ้ายกนครศรีธรรมราชโดยเทคนิคการตัดต่อผ้า มีผลการวิเคราะห์ข้อมูลดังนี้  
 ตารางที่ 3.6 แสดงความคิดเห็นและข้อเสนอแนะของผู้เชี่ยวชาญในเรื่องรูปแบบร่างความคิด

ผู้เชี่ยวชาญ	ข้อเสนอแนะ
1.ท่านคิดว่าการนำเศษผ้ายกนครศรีธรรมราชโดยเทคนิคการตัดต่อ มีความเหมาะสมหรือไม่ อธิบายเหตุผลประกอบ	เหมาะสม เป็นการสร้างสิ่งประดิษฐ์ชิ้นงานใหม่จากเศษผ้ายกนครศรีฯ ใช้วัสดุเหลือใช้ให้เกิดประโยชน์สูงสุดในการแปรรูปลักษณะใหม่
2.ท่านคิดว่ารูปแบบกระเป๋อเนกประสงค์จากเศษผ้ายกนครศรีธรรมราชโดยเทคนิคการตัดต่อผ้า ที่สามารถนำมาใช้งานได้หลากหลายตามความสะดวกในการใช้งาน มีความเหมาะสมหรือไม่ เหตุผลประกอบอธิบาย	เหมาะสม สามารถใช้งานได้จริงและยังไม่มีใครนำผ้ายกนครศรีฯ มาทำเป็นกระเป๋อเนกประสงค์ มีแนวคิดสร้างสรรค์และประดิษฐ์ได้จริง มีการใช้งานได้สะดวก เป็นผลิตภัณฑ์ที่สามารถวางจำหน่ายได้และเป็นการสร้างมูลค่าให้กับผ้าพื้นเมืองภาคใต้
3. ท่านคิดว่า Sketch design ที่ผู้ศึกษาโครงการพิเศษได้ออกแบบกระเป๋อเนกประสงค์ จำนวน 3 รูปแบบ ปรากฏดังภาพที่ 1 ภาพที่ 2 ภาพที่ 3 ในแบบใดเหมาะสมที่สุด พร้อมเหตุผลประกอบอธิบาย	เลือกภาพร่างความคิดที่ 1 เพราะรูปทรงอยู่ในสมัยนิยม เหมาะสมในการทำกระเป๋อเนกประสงค์
4. ข้อเสนอแนะ	ควรเพิ่มสัดส่วนของกระเป๋อ เน้นน้ำหนักควรติดซิปกด้านข้าง เพิ่มลูกเล่นเป็นการพับปิด –เปิดได้ เพื่อสร้างความเก๋ ให้ตัวกระเป๋อเนกประสงค์ และ ไม่ควรเน้นลวดลายการตัดต่อมากเกินไป เน้นในบางส่วน ยึดโทนสีทึบเป็นหลักเพื่อให้ชิ้นงานดูมีความทันสมัย เรียบหรูตามสมัยนิยม และด้านในควรมีช่องเก็บสิ่งของได้หลากหลาย

จากการที่ผู้ศึกษาโครงการพิเศษได้รวบรวมและวิเคราะห์ข้อมูลจากแบบสอบถามผู้เชี่ยวชาญทั้ง 5 ท่าน และข้อเสนอแนะต่างๆ มาปรับปรุงโดยเพิ่มสัดส่วนขนาดความกว้างความสูงของกระเป๋าใช้วิธีการแบบพับเปิด-ปิด ใช้การตัดต่อผ้าแค่ส่วนใดส่วนหนึ่งของกระเป๋ายืดโทนสีทึบเป็นหลัก เพื่อให้ชิ้นงานดูมีความทันสมัย เรียบหรู ตามสมัยนิยม และด้านในมีช่องเก็บสิ่งของที่หลากหลาย ผู้เชี่ยวชาญส่วนใหญ่คิดว่าการนำเศษผ้ายกนครศรีฯ มาใช้นั้นมีความเหมาะสมที่จะประดิษฐ์กระเป๋าอเนกประสงค์รวมทั้งผู้เชี่ยวชาญเลือกกระเป๋ารูปแบบที่ 1 เพราะมีรูปทรงที่เหมาะสมในการทำกระเป๋าอเนกประสงค์และอยู่ในสมัยนิยมสามารถใช้งานได้ทั้งวัยรุ่นและวัยทำงาน



แบบร่างความคิดกระเป๋าเนกประสงค์ที่แก้ไขตามข้อเสนอแนะจากผู้เชี่ยวชาญ

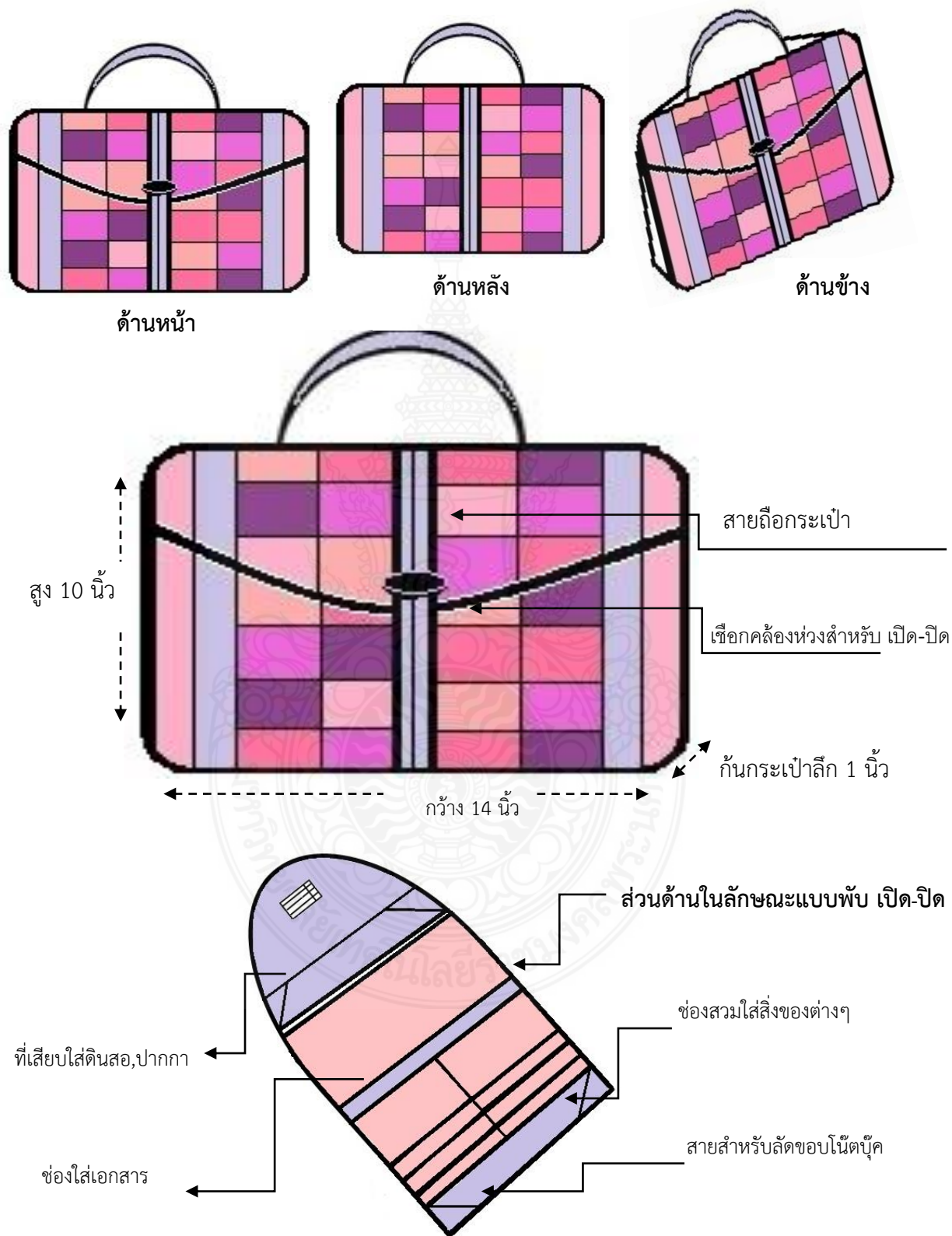

ภาพที่ 56 แบบร่างความคิดที่แก้ไขตามข้อเสนอแนะของผู้เชี่ยวชาญ

ขั้นตอนการทำผลิตภัณฑ์กระเป๋านกประสงค์จากเศษผ้ายกนครศรีธรรมราชโดย  
เทคนิคการตัดต่อผ้า

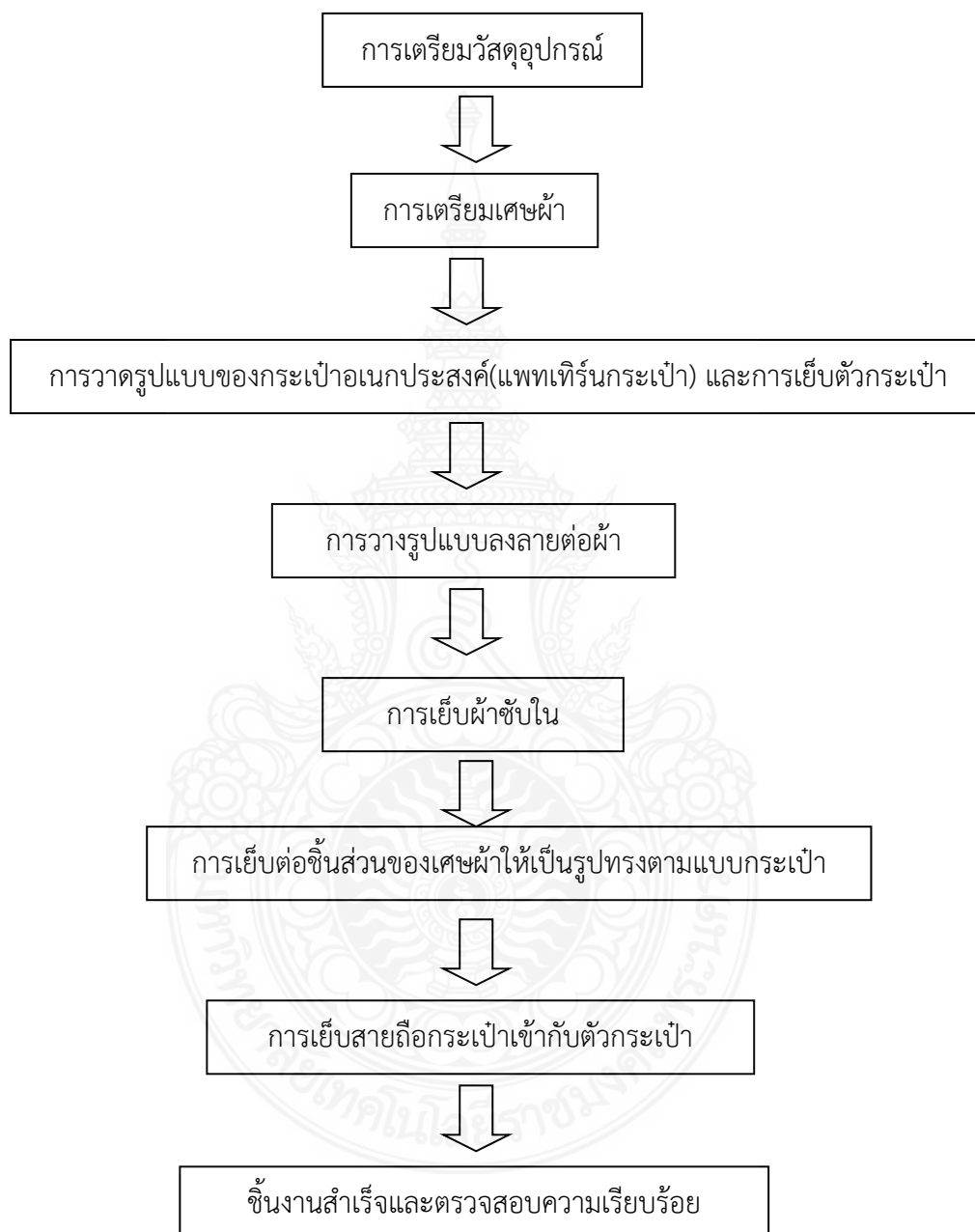

แผนภูมิที่ 1 กระบวนการศึกษาผลิตภัณฑ์กระเป๋านกประสงค์จากเศษผ้ายกนครศรีธรรมราชโดยเทคนิคการตัดต่อผ้า

### 3.5 ศึกษากรรมวิธีการผลิตผลิตภัณฑ์กระเป๋าอเนกประสงค์จากเศษผ้ายกนครศรีธรรมราชโดยเทคนิคการตัดต่อผ้า

#### 3.5.1 เตรียมวัสดุและอุปกรณ์

1.เศษผ้ายกนครศรีธรรมราช	
2.ผ้าขาว	
3.ผ้าฝ้าย	
4.ใยสังเคราะห์อัดแผ่น	
5.ห่วงกระเป๋า 1 ห่วง	
6.ด้ายสีม่วง,สีดำ(อย่างละ 1 หลอด)	
7.เข็มเบอร์ 9	
8.กรรไกรตัดผ้า	

ตารางที่ 3.7 แสดงวัสดุ – อุปกรณ์ที่ใช้ในการทำผลิตภัณฑ์กระเป๋าอเนกประสงค์จากเศษผ้ายกนครศรีธรรมราชโดยเทคนิคการตัดต่อผ้า



## 3.5.1 (ต่อ)เตรียมวัสดุและอุปกรณ์

9.ไม้บรรทัด	
10.ดินสอ	
11.เข็มหมุด	
12.กระดาษสร้างแบบ	
13.ชอล์กเขียนผ้า	
14.เตารีด	
15.จักรเย็บผ้า	

ตารางที่ 3.7 (ต่อ)แสดงวัสดุ – อุปกรณ์ที่ใช้ในการทำผลิตภัณฑ์กระเป๋านกประสงค์จากเศษผ้ายกนครศรีธรรมราชโดยเทคนิคการตัดต่อผ้า

### 3.5.2 การเตรียมเศษผ้า

3.5.2.1 นำเศษผ้ามาตัดเป็นรูปสี่เหลี่ยมจัตุรัส กว้างด้านละ 2 นิ้ว เพื่อเย็บ 1 เซนติเมตร จำนวนสีละ 20 ชิ้น และตัดตามความยาวของผ้า 1.5 นิ้ว เพื่อเย็บ 1 เซนติเมตร



ภาพที่ 57 แสดงการตัดเศษผ้า

### 3.5.3 การต่อผ้าส่วนของด้านหน้า

3.5.3.1 วางรูปแบบลงลายต่อผ้ารูปสี่เหลี่ยมจัตุรัส กว้างด้านละ 2 นิ้ว เพื่อเย็บ 1 เซนติเมตร เมื่อตัดผ้าตามแบบและเพื่อเย็บแล้ว นำผ้ากาวมารีดทับแต่ละชิ้น รีดให้ผ้ากาวติดกับผ้า พับริมผ้าที่เพื่อเย็บให้พอดีในแต่ละด้านนำไปรีดกดทับริมที่พับ ทำแบบนี้ให้ครบทุกชิ้น

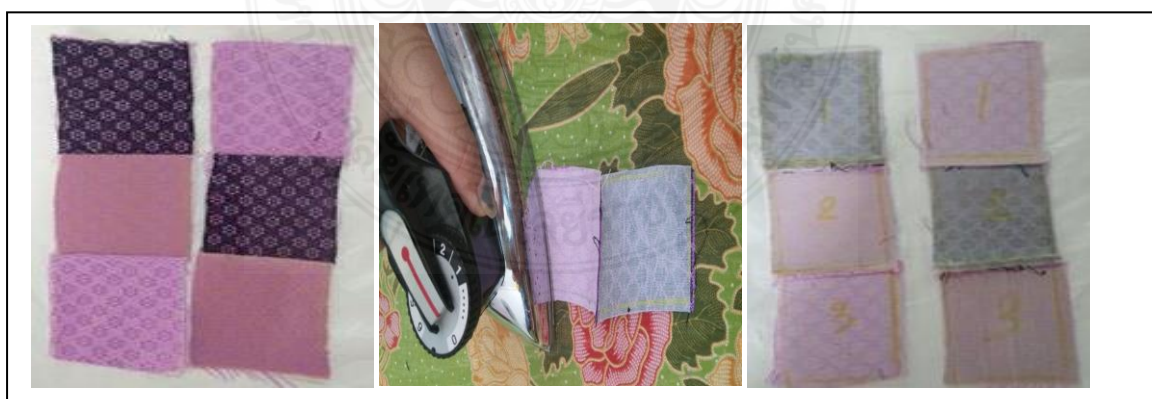

ภาพที่ 58 แสดงการวางรูปแบบลงลายต่อผ้ารูปสี่เหลี่ยมจัตุรัส

3.5.3.2 จากนั้นนำมาเย็บต่อชิ้นสี่เหลี่ยมเล็กๆ ทั้ง 39 ชิ้น เย็บต่อให้เป็นแนวนอน 3 แถว แถวตั้ง 13 แถว และนำมารีดล้นตะเข็บ



ภาพที่ 59 แสดงการเย็บต่อผ้า

3.5.3.3 นำผ้าที่ตัดเป็นเส้นยาวไว้ ขนาด 1.5 นิ้ว เพื่อเย็บ 1 เซนติเมตร มาเย็บต่อกันทีละเส้น ทั้ง 2 ด้าน



ภาพที่ 60 แสดงการเย็บต่อผ้า

3.5.3.4 จากนั้นนำมาประกบกับแผ่นใยสังเคราะห์โดยกลัดเข็มมุดให้ติดกันและเย็บลงไปกับชิ้นต่อผ้าที่เสร็จแล้ว



ภาพที่ 61 แสดงการเย็บแผ่นใยสังเคราะห์กับผ้าต่อ

### 3.5.4 ส่วนด้านใน

3.5.4.1 วางผ้าบนรูปแบบแพทเทิร์นกระเป๋านอกประสงค์ กว้าง 14 นิ้ว ยาว 10 นิ้ว เย็บ 2 ซม. วัดให้ได้ขนาด จากนั้นตัดผ้าตามแบบที่วางหรือวัดไว้ และนำผ้าขาวมาประกบกับผ้าที่ตัดเสร็จให้เท่ากับผ้าที่วางบนแพทเทิร์น กว้าง 14 นิ้ว ยาว 10 นิ้ว เย็บ 2 ซม. พร้อมรีดติดกัน จะได้ชิ้นส่วนด้านในของกระเป๋า



ภาพที่ 62 แสดงการวางแพทเทิร์นพร้อมตัดผ้าด้านในกระเป๋า

3.5.4.2 จากนั้นนำผ้าฝ้ายมาตัดตามแพทเทิร์นชิ้นส่วนที่สำหรับนำไปเย็บเป็นช่องสวม  
ใส่สิ่งของต่างๆ



ภาพที่ 63 แสดงการวางแพทเทิร์นพร้อมตัดชิ้นส่วนด้านในกระเป๋า

3.5.4.3 นำชิ้นส่วนที่ตัดเสร็จมาเย็บติดเก็บผ้าชิ้นด้านในโดยนำเข็มหมุดมากลัดเพื่อให้  
ผ้าไม่เคลื่อนที่และเย็บตรงตามแบบที่วางไว้



ภาพที่ 64 แสดงการเย็บติดชิ้นส่วนด้านใน

3.5.4.4 ตัดผ้าขนาดยาว 4 นิ้ว กว้าง 1 นิ้ว จำนวน 8 พับผ้ามาบรรจบกันตรงกลาง พับ  
 ครึ่งอีกครั้ง จากนั้นเย็บริมให้เรียบร้อยสำหรับทำสายที่ลัดขอบโน้ตบุ๊ค เส้น และ ตัดผ้ายาว 1 เมตร  
 กว้าง 1 นิ้ว จำนวน 1 เส้น สำหรับทำสายกระเป๋า

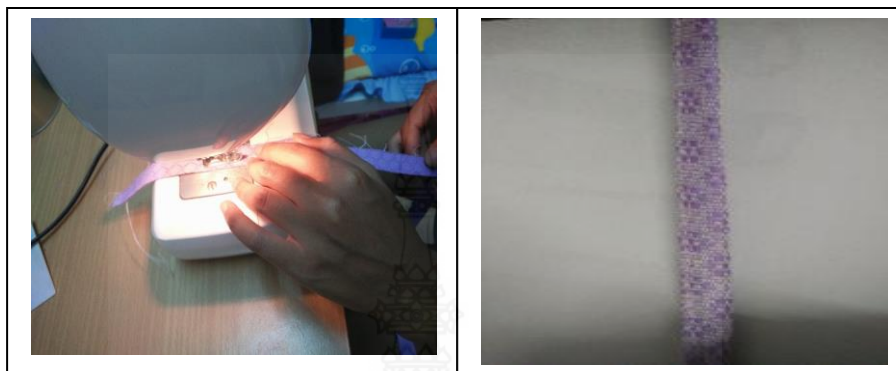

ภาพที่ 65 แสดงการเย็บสายกระเป๋า

3.5.4.5 นำสายขนาด 4 นิ้ว มาเย็บตัดลงด้านในตัวกระเป๋าทั้ง 4 มุม



ภาพที่ 66 แสดงการเย็บสายติดสำหรับผูกทั้ง 4 มุม

### 3.5.5 นำส่วนต่างๆ มาประกอบด้วยกัน

3.5.5.1 นำส่วนของกระเป๋าทัง 2 ชิ้น มาเย็บประกบติดกันโดยหันฝั่งผิวด้านสองด้านชนกันแล้วเย็บริมขอบติดกันโดยใช้เข็มหมุดกลัดยึดเพื่อไม่ให้ทั้งสองด้านเคลื่อนที่ในขณะที่เย็บ



ภาพที่ 67 แสดงการเย็บนำกระเป๋าทัง 2 ชิ้น มาเย็บประกบติดกัน

3.5.5.2 นำเศษผ้ายกสีดำโดยตัดความกว้าง 1.5 นิ้ว ยาว 1 เมตร เพื่อนำมาถักขอบตัวกระเป๋าทัง ต้องใช้ผ้าเฉลี่ย 45 องศาวางผ้าถักให้ริมผ้าอยู่เสมอกับริมขอบกระเป๋าทังพอดี พับผ้าถักให้ติดขอบกระเป๋าทังโดยดูระยะให้เท่ากัน พับริมผ้าถักด้านหลังให้ริมผ้าติดตะเข็บไว้ ติดเข็มหมุดโดยรอบและสอยเก็บริมผ้าถัก เว้นช่องใส่ห่วงไว้



ภาพที่ 68 แสดงการถักขอบกระเป๋าทัง

3.5.5.3 นำห้วงมาคล้องเย็บติดกับตัวเชือกที่สำหรับใส่ห้วงเพื่อเป็นตัวยึดสำหรับเปิด-ปิด กระเป๋า

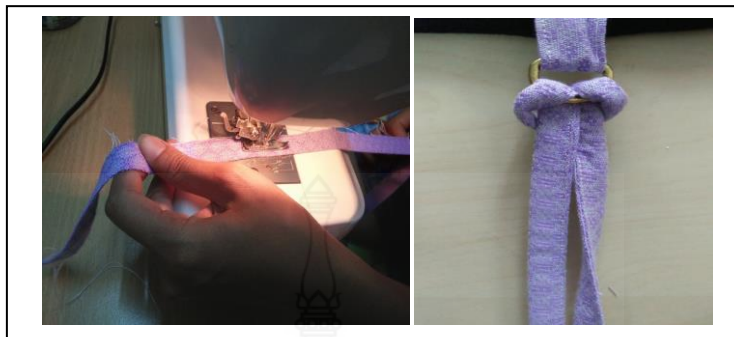

ภาพที่ 69 แสดงการใส่ห้วงคล้องสายกระเป๋า

3.5.5.4 นำสายถือกระเป๋าที่เย็บแล้วมาเย็บติดกับตัวกระเป๋าตรงจุดส่วนที่ถือ



ภาพที่ 70 แสดงการเย็บสายถือกระเป๋า

3.5.5.5 ชิ้นงานสำเร็จกระเป๋านอกประสงค์จากเศษผ้ายกนครศรีธรรมราชโดยเทคนิคการตัดต่อ



ภาพที่ 71 แสดงภาพชิ้นงานสำเร็จ



### 3.6 ศึกษาต้นทุนการผลิตและคำนวณราคาขาย

การกำหนดราคาในการจัดจำหน่ายจะใช้การกำหนดราคาโดยการบวกเพิ่มจากต้นทุนเพื่อให้ได้กำไรที่ต้องการ โดยมีสูตรที่ใช้ในการกำหนดดังนี้

$$\text{ราคาจำหน่าย} = \text{ต้นทุน} + \text{กำไรที่ต้องการ}$$

ตารางที่ 3.8 ตารางแสดงการกำหนดราคาผลิตภัณฑ์กระเป๋านกประสงค์จากเศษผ้ายกนครศรีธรรมราช โดยเทคนิคการตัดต่อผ้า

วัสดุ	จำนวนที่ใช้	ราคาต่อหน่วย(บาท)	จำนวนเงิน(บาท)
1. ผ้าฝ้าย	½ เมตร	90	45
2. ท่วงกระเป๋ 1 ท่วง	1 ท่วง	5	5
3. กระดาษสร้างแบบ	2 แผ่น	2	4
4. ไยสังเคราะห์อัดแผ่น	1 เมตร	50	50
5. ผ้าขาว	½ เมตร	90	45
6. ซอล์กเขียนผ้า	1 ชิ้น	10	10
7. ค่าแรง	3 วัน	300	900
8. ราคาต้นทุน			1,064
9. กำไร 40% จากราคาต้นทุน			426
รวม			1,490

ดังนั้น

ราคาทุน	1,064 บาท
กำไร 40 %	426 บาท
รวม	1,490 บาท
<b>ราคาขาย</b>	<b>1,500 บาท</b>

### 3.7 เก็บรวบรวมข้อมูล

3.7.1 กำหนดกลุ่มเป้าหมาย และสร้างแบบสอบถามชุดที่ 2 เพื่อนำไปสำรวจความพึงพอใจจากกลุ่มเป้าหมายที่มีต่อกระเป๋านอกประสงค์จากเศษผ้ายกนครศรีธรรมราชโดยเทคนิคการตัดต่อผ้า

#### 3.7.1.1 การกำหนดกลุ่มเป้าหมาย

ในการศึกษาโครงการพิเศษ เรื่องกระเป๋านอกประสงค์จากเศษผ้ายกนครศรีธรรมราชโดยเทคนิคการตัดต่อผ้า

ผู้ศึกษาโครงการพิเศษได้กำหนดกลุ่มเป้าหมาย โดยเลือกบุคคลทั่วไป จำนวน 50 คน

#### 3.7.1.2 การสร้างแบบสอบถามความพึงพอใจ

แบบสอบถามความพึงพอใจ ที่มีต่อกระเป๋านอกประสงค์จากเศษผ้ายกนครศรีธรรมราชโดยเทคนิคการตัดต่อผ้า โดยจะแบ่งข้อคำถามออกเป็น 2 ตอน คือ

ตอนที่ 1 คำถามเกี่ยวกับข้อมูลทั่วไปของผู้ตอบแบบสอบถามจำนวน 4 ข้อ

ตอนที่ 2 คำถามเกี่ยวกับความพึงพอใจที่มีต่อกระเป๋านอกประสงค์จากเศษผ้ายกนครศรีธรรมราชโดยเทคนิคการตัดต่อผ้ามีลักษณะเป็นข้อคำถามแบบมาตราส่วนประมาณค่าจำนวน 15 ข้อ

### 3.8.2 สถิติในการวิเคราะห์ข้อมูล

การศึกษาครั้งนี้ผู้ศึกษาโครงการพิเศษได้ดำเนินการวิเคราะห์ข้อมูล โดยใช้ค่าร้อยละในการวิเคราะห์ข้อมูลทั่วไปของผู้ตอบแบบสอบถาม แล้วนำเสนอในรูปแบบตารางประกอบความเรียง ใช้ค่าเฉลี่ยในการวิเคราะห์ข้อมูลเกี่ยวกับความพึงพอใจที่มีต่อกระเป๋านอกประสงค์จากเศษผ้ายกนครศรีธรรมราชโดยเทคนิคการตัดต่อผ้าแล้วนำเสนอในรูปแบบตารางประกอบความเรียง โดยใช้สูตรในการคำนวณ ดังต่อไปนี้

3.8.2.1 ค่าร้อยละ เพื่อใช้ในการเปรียบเทียบ สัดส่วนของชุดข้อมูล โดยใช้สูตร

$$P = \frac{f \times 100}{N}$$

เมื่อ P แทน ค่าร้อยละ

F แทน ค่าความถี่ที่ต้องการเปลี่ยนแปลงให้เป็นค่าร้อยละ

N แทน จำนวนความถี่ทั้งหมด

## 3.8.2.2 ค่าเฉลี่ย เพื่อใช้ในการเปรียบเทียบ คะแนนเฉลี่ยที่คำนวณโดยใช้สูตร

$$\text{ค่าเฉลี่ยเลขคณิต } \bar{X} = \frac{\sum fx}{N}$$

เมื่อ  $\bar{X}$  = ค่าเฉลี่ยเลขคณิต  
 $x$  = จุดกึ่งกลางของแต่ละอันดับ  
 $\sum$  = ผลรวม  
 $f$  = ค่าความถี่  
 $N$  = จำนวนข้อมูลทั้งหมด

การกำหนดเกณฑ์การให้คะแนนในส่วนของความคิดเห็นและความพึงพอใจ แบ่งระดับ

ได้ดังนี้

ระดับความคิดเห็น	คะแนน
มากที่สุด	5
มาก	4
ปานกลาง	3
น้อย	2
น้อยที่สุด	1

$$\begin{aligned} \text{การจัดช่วงระดับคะแนน} &= \frac{\text{ค่าคะแนนสูงสุด} - \text{ค่าคะแนนต่ำสุด}}{\text{จำนวนระดับ}} \\ &= \frac{5 - 1}{5} \\ &= 0.8 \end{aligned}$$

ผู้ศึกษาโครงการพิเศษได้นำคะแนนของผู้ตอบแบบสอบถามมารวมกันโดยแบ่งตามค่าเฉลี่ยซึ่งสามารถแยกประเภทได้ ดังนี้

คะแนนเฉลี่ย 4.21-5.00 หมายถึง ความพึงพอใจมากที่สุด  
 คะแนนเฉลี่ย 3.41-4.20 หมายถึง ความพึงพอใจมาก  
 คะแนนเฉลี่ย 2.61-3.40 หมายถึง ความพึงพอใจปานกลาง  
 คะแนนเฉลี่ย 1.81-2.60 หมายถึง ความพึงพอใจน้อย  
 คะแนนเฉลี่ย 1.00-1.80 หมายถึง ความพึงพอใจน้อยที่สุด

## บทที่ 4

### ผลการวิเคราะห์ข้อมูล

จากการศึกษาค้นคว้าและดำเนินการผลิตภัณฑักระเป๋านอกประสงค์จากเศษผ้ายกนครศรีธรรมราชโดยเทคนิคการตัดต่อผ้าผู้ศึกษาโครงการพิเศษได้สำรวจความพึงพอใจกลุ่มเป้าหมายด้วยแบบสอบถามแล้วนำผลจากการสำรวจมาวิเคราะห์ข้อมูลโดยผู้ศึกษาโครงการพิเศษสร้างแบบสอบถามความพึงพอใจที่มีต่อผลิตภัณฑักระเป๋านอกประสงค์จากเศษผ้ายกนครศรีธรรมราชโดยเทคนิคการตัดต่อผ้าซึ่งแบ่งเป็น 2 ตอน ดังต่อไปนี้

ตอนที่ 1 คำถามเกี่ยวกับข้อมูลพื้นฐานของกลุ่มเป้าหมายมีลักษณะข้อคำถาม แบบตรวจสอบรายการเกี่ยวกับสถานภาพทั่วไปของกลุ่มเป้าหมายประกอบด้วย เพศ อายุ ระดับการศึกษา อาชีพ รายได้

ตอนที่ 2 คำถามเกี่ยวกับความพึงพอใจที่มีต่อกระเป๋านอกประสงค์จากเศษผ้ายกนครศรีธรรมราชโดยเทคนิคการตัดต่อผ้าเกี่ยวกับด้านผลิตภัณฑั ด้านการออกแบบ ด้านการนำไปใช้ประโยชน์ มีลักษณะแบบมาตราประมาณค่าจำนวน 15 ข้อ โดยแสดงค่าเฉลี่ย

#### 4.1 การวิเคราะห์ข้อมูล

แบบสอบถามกลุ่มเป้าหมายที่มีความพึงพอใจต่อกระเป๋านอกประสงค์จากเศษผ้ายกนครศรีธรรมราชโดยเทคนิคการตัดต่อผ้าโดยได้วิเคราะห์ข้อมูลซึ่งใช้ความถี่ ค่าร้อยละและค่าเฉลี่ยเพื่อนำมาอธิบายข้อมูลของผู้ตอบแบบสอบถามและนำเสนอในรูปแบบตารางประกอบความเรียง

#### 4.2 ผลการวิเคราะห์ข้อมูลแบบสอบถาม

ตอนที่ 1 วิเคราะห์ข้อมูลพื้นฐานของกลุ่มเป้าหมายมีลักษณะของคำถามแบบตรวจสอบรายการเกี่ยวกับสถานภาพทั่วไปของกลุ่มเป้าหมายประกอบด้วย เพศ อายุ ระดับการศึกษา อาชีพ รายได้ โดยแสดงค่าความถี่และค่าร้อยละดังตารางที่ 4.1

ตารางที่ 4.1 แสดงค่าความถี่ ค่าร้อยละข้อมูลทั่วไปของผู้ตอบแบบสอบถาม

n=50

ข้อมูล	ความถี่	ร้อยละ
เพศ		
หญิง	44	88
ชาย	6	12
รวม	50	100
อายุ		
ต่ำกว่า 20 ปี	10	20
20 – 25 ปี	15	30
26 – 30 ปี	20	40
30 ปีขึ้นไป	5	10
รวม	50	100
ระดับการศึกษา		
ต่ำกว่าปริญญาตรี	15	30
ปริญญาตรี	32	64
ปริญญาโท	3	6
ปริญญาเอก	-	-
รวม	50	100
อาชีพ		
นักเรียน/นักศึกษา	13	26
รับราชการ	4	8
ธุรกิจส่วนตัว	11	22
พนักงาน	22	44
อื่นๆ	-	-
รวม	50	100

ตารางที่ 4.1 (ต่อ) แสดงค่าความถี่ ค่าร้อยละข้อมูลทั่วไปของผู้ตอบแบบสอบถาม

n=50

ข้อความคำถาม	ความถี่	ร้อยละ
รายได้ต่อเดือน		
ต่ำกว่า 10,000 บาท	13	26
10,001- 15,000 บาท	5	10
15,001 – 20,000 บาท	16	32
20,001 - 25,000 บาท	10	20
25,000 ขึ้นไป	6	12
รวม	50	100

จากตารางที่ 4.1 แสดงข้อมูลทั่วไปของกลุ่มเป้าหมาย จำนวน 50 คน พบว่ากลุ่มเป้าหมายส่วนใหญ่เป็นเพศหญิงจำนวน 44 คน คิดเป็นร้อยละ 88 รองลงมาเพศชายจำนวน 6 คน คิดเป็นร้อยละ 12 อยู่ในช่วงอายุ 26 – 30 ปีจำนวน 20 คน คิดเป็นร้อยละ 40 รองลงมาคือช่วงอายุระหว่าง 20-25 ปี จำนวน 15 คน คิดเป็นร้อยละ 30 และต่ำสุดอยู่ในช่วงระหว่าง 30 ปี ขึ้นไป จำนวน 5 คน คิดเป็นร้อยละ 10 มีระดับการศึกษาส่วนใหญ่เป็นระดับปริญญาตรี จำนวน 32 คน คิดเป็นร้อยละ 64 รองลงมาคือต่ำกว่าปริญญาตรี จำนวน 15 คน คิดเป็นร้อยละ 30 และต่ำสุดคือระดับการศึกษาปริญญาโท จำนวน 3 คน คิดเป็นร้อยละ 6 กลุ่มเป้าหมายส่วนใหญ่มีอาชีพพนักงาน จำนวน 22 คน คิดเป็นร้อยละ 44 รองลงมาคือนักเรียน/นักศึกษา จำนวน 13 คน คิดเป็นร้อยละ 26 ต่ำสุดคือรับราชการ จำนวน 4 คน คิดเป็นร้อยละ 8 ในส่วนของรายได้ต่อเดือนส่วนใหญ่ 15,001 – 20,000 บาท จำนวน 16 คน คิดเป็นร้อยละ 32 รองลงมาคือต่ำกว่า 10,000 บาท จำนวน 13 คน คิดเป็นร้อยละ 26 และต่ำสุดคือ 10,001- 15,000 บาท จำนวน 5 คน คิดเป็นร้อยละ 10

ตารางที่ 4.2 แสดงค่าเฉลี่ย ระดับความพึงพอใจที่มีต่อกระเป๋านอกประสงค์จากเศษผ้ายกนครศรีธรรมราช โดยเทคนิคการตัดต่อผ้า

n=50

ข้อความ	ค่าเฉลี่ย ( $\bar{X}$ )	ระดับความคิดเห็น
1. มีรูปทรงเหมาะสมกับการใช้งาน	4.52	มากที่สุด
2. ผ้าที่นำมาตัดต่อมีสีกลมกลืนกัน	4.20	มาก
3. การเย็บตะเข็บในการต่อผ้าเรียบร้อยตลอดชิ้นงาน	4.58	มากที่สุด
4. การเย็บผ้าก้นขอบกระเป๋ารียบร้อย	4.58	มากที่สุด
5. การเย็บต่อส่วนประกอบของกระเป๋ามีความประณีตสวยงาม	4.66	มากที่สุด
6. สัดส่วนของกระเป๋าสอดคล้องในการใช้งาน	4.90	มากที่สุด
7. ตัวกระเป๋าทรงด้านใน ไม่เปราะเปื้อน มีรอย	4.62	มากที่สุด
8. ตัวกระเป๋าทรงด้านนอก ไม่เปราะเปื้อน มีรอย	4.62	มากที่สุด
9. รูปทรงกระเป๋ายู่งทรงไม่บิดเบี้ยว	4.74	มากที่สุด
10. ช่องสำหรับใส่สิ่งของในกระเป๋าสอดคล้องใช้งานได้หลากหลาย	4.58	มากที่สุด
11. เชือกสำหรับผูกเปิด - ปิดกระเป๋าสอดคล้องการใช้งาน	4.36	มากที่สุด
12. สามารถนำกระเป๋านอกประสงค์ไปใช้งานได้จริง	4.84	มากที่สุด
13. กระเป๋ามีความคงทนแข็งแรงในการใช้งาน	4.76	มากที่สุด
14. เป็นการนำเศษวัสดุเหลือใช้สร้างผลงานผลิตภัณฑ์ใหม่	4.94	มากที่สุด
15. เป็นการสร้างมูลค่าให้กับเศษผ้ายกนครศรีธรรมราชที่เหลือใช้	4.98	มากที่สุด
รวม	4.65	มากที่สุด

จากตารางที่ 4.2 แสดงค่าเฉลี่ยระดับความพึงพอใจที่มีต่อกระเป๋านอกประสงค์จากเศษผ้ายกนครศรีธรรมราชโดยเทคนิคการตัดต่อผ้า พบว่า ความพึงพอใจภาพรวมทั้งหมดอยู่ในระดับมากที่สุดมีจำนวน 4.65 เมื่อพิจารณาเป็นรายข้อ พบว่า ผลิตภัณฑ์กระเป๋านอกประสงค์จากเศษผ้ายกนครศรีธรรมราชโดยเทคนิคการตัดต่อผ้ามีความพึงพอใจในด้านเป็นการสร้างมูลค่าให้กับเศษผ้ายกนครศรีธรรมราชที่เหลือใช้มากที่สุดค่าเฉลี่ยจำนวน 4.98 รองลงมาคือเป็นการนำเศษวัสดุเหลือใช้สร้างผลงานผลิตภัณฑ์ใหม่ มีค่าเฉลี่ย 4.94 และสัดส่วนของกระเป๋าสอดคล้องในการใช้งาน มีค่าเฉลี่ย 4.90 สามารถนำกระเป๋านอกประสงค์ไปใช้งานได้จริง มีค่าเฉลี่ย 4.84 กระเป๋ามีความคงทนแข็งแรงในการใช้งาน มีค่าเฉลี่ย 4.76 รูปทรงกระเป๋ายู่งทรงไม่บิดเบี้ยว มีค่าเฉลี่ย 4.74 การเย็บต่อส่วนประกอบของกระเป๋ามีความประณีตสวยงาม มีค่าเฉลี่ย 4.66 ตัวกระเป๋าทรงด้านในไม่เปราะเปื้อนมีรอยกับตัวกระเป๋าทรงด้านนอกไม่เปราะเปื้อนมีรอย มีค่าเฉลี่ย 4.62 การเย็บตะเข็บในการต่อผ้าเรียบร้อยตลอดชิ้นงานการเย็บผ้าก้นขอบกระเป๋ารียบร้อยช่องสำหรับใส่สิ่งของใน

กระเป๋าใช้งานได้หลากหลาย มีค่าเฉลี่ย 4.58 มีรูปทรงเหมาะสมกับการใช้งาน มีค่าเฉลี่ย 4.52 เชือกสำหรับผูก  
เปิด – ปิดกระเป๋า สะดวกต่อการใช้งาน มีค่าเฉลี่ย 4.36 และผ้าที่นำมาตัดต่อมีสีกลมกลืนกัน มีค่าเฉลี่ย 4.20  
ตามลำดับ





## บทที่ 5

### สรุป อภิปราย และข้อเสนอแนะ

การศึกษาโครงการพิเศษเรื่องกระเป๋อเนกประสงค์จากเศษผ้ายกนครศรีธรรมราชโดยเทคนิคการตัดต่อผ้า จัดทำขึ้นเพื่อศึกษาวิธีการผลิตผลิตภัณฑ์กระเป๋อเนกประสงค์จากเศษผ้าผ้ายกนครศรีธรรมราชโดยเทคนิคการตัดต่อผ้าเก็บรวบรวมข้อมูล วิเคราะห์ข้อมูล นำเสนอการวิเคราะห์ข้อมูล สามารถสรุปผล อภิปรายผลและข้อเสนอแนะดังต่อไปนี้

#### 5.1 สรุปผล

การดำเนินการศึกษาโครงการพิเศษเรื่องกระเป๋อเนกประสงค์จากเศษผ้ายกนครศรีธรรมราชโดยเทคนิคการตัดต่อ มีดังนี้

##### 5.1.1 วัตถุประสงค์ของการศึกษา

1. เพื่อศึกษากระบวนการออกแบบและตัดเย็บกระเป๋อเนกประสงค์จากเศษผ้ายกนครศรีธรรมราชโดยเทคนิคการตัดต่อผ้า
2. เพื่อศึกษาความพึงพอใจของกลุ่มเป้าหมายที่มีต่อกระเป๋อเนกประสงค์จากเศษผ้ายกนครศรีธรรมราชโดยเทคนิคการตัดต่อผ้า

##### 5.1.2 วิธีการดำเนินการ

1. การเตรียมวัสดุอุปกรณ์
2. การเตรียมเศษผ้า
3. การวาดรูปแบบของกระเป๋อเนกประสงค์ (แพทเทิร์นกระเป๋อ) และการเย็บตัวกระเป๋อ
4. การวางรูปแบบลงลายต่อผ้า
5. การเย็บผ้าชั้นใน
6. การเย็บต่อชิ้นส่วนของเศษผ้าให้เป็นรูปทรงตามแบบกระเป๋อ
7. การเย็บสายถือกระเป๋อเข้ากับตัวกระเป๋อ
8. ชิ้นงานสำเร็จและตรวจสอบความเรียบร้อย

### 5.1.3 ผลการศึกษา

5.1.3.1 กระบวนการออกแบบและตัดเย็บกระเป๋านอกประสงค์จากเศษผ้ายกนครศรีธรรมราชโดยเทคนิคการตัดต่อผ้า ด้วยวิธีการการนำชิ้นส่วนของเศษผ้ามาเย็บประดิษฐ์เป็นกระเป๋านอกสารและสามารถปรับเปลี่ยนรูปแบบเป็นของสวมใส่ได้สร้างมูลค่าให้กับเศษผ้ายกนครศรีธรรมราชโดยการพัฒนาให้เกิดเป็นผลิตภัณฑ์ที่มีความหลากหลายได้ตัวผลิตภัณฑ์ชิ้นงานเป็นแนวทางก่อให้เกิดการสร้างรายได้และเป็นการต่อยอดศูนย์ศิลปาชีพบ้านเนินธัมมัง ไปสู่การสร้างอาชีพ

5.1.3.2 ฟังพอใจของกลุ่มตัวอย่างที่มีต่อกระเป๋านอกประสงค์จากเศษผ้ายกนครศรีธรรมราชโดยเทคนิคการตัดต่อผ้าพบว่า

ตอนที่ 1 กลุ่มตัวอย่างส่วนใหญ่เป็นเพศหญิงจำนวน 44 คน คิดเป็นร้อยละ 88 รองลงมาเพศชายจำนวน 6 คน คิดเป็นร้อยละ 12 อยู่ในช่วงอายุ 26 – 30 ปีจำนวน 20 คน คิดเป็นร้อยละ 40 รองลงมาคือช่วงอายุระหว่าง 20-25 ปี จำนวน 15 คน คิดเป็นร้อยละ 30 และต่ำสุดอยู่ในช่วงระหว่าง 30 ปี ขึ้นไป จำนวน 5 คน คิดเป็นร้อยละ 10 มีระดับการศึกษาส่วนใหญ่เป็นระดับปริญญาตรี จำนวน 32 คน คิดเป็นร้อยละ 64 รองลงมาคือต่ำกว่าปริญญาตรี จำนวน 15 คน คิดเป็นร้อยละ 30 และต่ำสุดคือระดับการศึกษาปริญญาโท จำนวน 3 คน คิดเป็นร้อยละ 6 ผู้ตอบแบบสอบถามส่วนใหญ่มีอาชีพพนักงาน จำนวน 22 คน คิดเป็นร้อยละ 44 รองลงมาคือนักเรียน/นักศึกษา จำนวน 13 คน คิดเป็นร้อยละ 26 ต่ำสุดคือรับราชการ จำนวน 4 คน คิดเป็นร้อยละ 8 ในส่วนของรายได้ต่อเดือนส่วนใหญ่ 15,0010 – 20,000 บาท จำนวน 16 คน คิดเป็นร้อยละ 32 รองลงมาคือต่ำกว่า 10,000 บาท จำนวน 13 คน คิดเป็นร้อยละ 26 และต่ำสุดคือ 10,001- 15,000 บาท จำนวน 5 คน คิดเป็นร้อยละ 10

ตอนที่ 2 ความพึงพอใจที่มีต่อกระเป๋านอกประสงค์จากเศษผ้ายกนครศรีธรรมราชโดยเทคนิคการตัดต่อผ้า พบว่า ความพึงพอใจภาพรวมทั้งหมดอยู่ในระดับมากที่สุดมีจำนวน 4.65 เมื่อพิจารณาเป็นรายข้อ พบว่า ผลิตภัณฑ์กระเป๋านอกประสงค์จากเศษผ้ายกนครศรีธรรมราชโดยเทคนิคการตัดต่อผ้ามีความพึงพอใจในด้านเป็นการสร้างมูลค่าให้กับเศษผ้ายกนครศรีธรรมราชที่เหลือใช้มากที่สุดค่าเฉลี่ยจำนวน 4.98 รองลงมาคือเป็นการนำเศษวัสดุเหลือใช้สร้างผลงานผลิตภัณฑ์ใหม่ มีค่าเฉลี่ย 4.94 และสัดส่วนของกระเป๋านอกประสงค์ที่เหมาะสมในการใช้งาน มีค่าเฉลี่ย 4.90 สามารถนำกระเป๋านอกประสงค์ไปใช้งานได้จริง มีค่าเฉลี่ย 4.84 กระเป๋ามีความคงทนแข็งแรงในการใช้งาน มีค่าเฉลี่ย 4.76 รูปทรงกระเป๋ายู่ตรงไม่บิดเบี้ยว มีค่าเฉลี่ย 4.74 การเย็บต่อส่วนประกอบของกระเป๋ามีความประณีตสวยงาม มีค่าเฉลี่ย 4.66 ตัวกระเป๋าทังด้านในไม่เปรอะเปื้อนมีรอยกับตัวกระเป๋าทังด้านนอกไม่เปรอะเปื้อนมีรอย มีค่าเฉลี่ย 4.62 การเย็บตะเข็บในการต่อผ้าเรียบร้อยตลอดชิ้นงานการเย็บผ้ากึ่งขอบกระเป๋ารียบร้อย ช่องสำหรับใส่สิ่งของในกระเป๋านอกใช้งานได้หลากหลาย มีค่าเฉลี่ย 4.58 มีรูปทรง

เหมาะสมกับการใช้งาน มีค่าเฉลี่ย 4.52 เชือกสำหรับผูกเปิด – ปิดกระเป๋า สะดวกต่อการใช้งาน มีค่าเฉลี่ย 4.36 และผ้าที่นำมาตัดต่อมีสีกลมกลืนกัน มีค่าเฉลี่ย 4.20 ตามลำดับ

## 5.2 อภิปรายผล

จากการสรุปผลการศึกษาระเป่าอเนกประสงค์จากเศษผ้ายกนครศรีธรรมราชโดยเทคนิคการตัดต่อ สามารถอภิปรายผลได้ดังนี้

### 5.2.1 กระบวนการออกแบบและตัดเย็บกระเป่าอเนกประสงค์จากเศษผ้ายกนครศรีธรรมราชโดยเทคนิคการตัดต่อผ้า

กระบวนการออกแบบและตัดเย็บกระเป่าอเนกประสงค์จากเศษผ้ายกนครศรีธรรมราชโดยเทคนิคการตัดต่อผ้าพบว่า วิธีการตัดต่อผ้า สอดคล้องกับ สุจันดา (2549) ได้ทำการตัดต่อผ้าลวดลายไทยประยุกต์ ซึ่งใช้วิธีการเดียวกันในการเย็บจะได้ตะเข็บและรอยต่อที่มีความเรียบ สวยงาม และไม่มีรอยฝีเข็มออกมาด้านหน้าผ้า การนำเศษผ้ามาทำกระเป่า สอดคล้องกับ เทพาทิพย์ (2555) การใช้ประโยชน์จากเศษผ้าเหลือทิ้งเพื่อตกแต่งกระเป่าสตรี ซึ่งมีวิธีการเหมือนกันในการออกแบบเป็นกระเป่าเน้นการใช้งานที่มีความสะดวก รูปแบบกระเป่ามีความคงทน สามารถใช้งานได้หลากหลายวัสดุของการตกแต่งและสีของเศษผ้าในการตกแต่งมีความประณีตในการตัดเย็บและความคิดสร้างสรรค์

### 5.2.2 ความพึงพอใจที่มีต่อกระเป่าอเนกประสงค์จากเศษผ้ายกนครศรีธรรมราชโดยเทคนิคการตัดต่อ

ความพึงพอใจที่มีต่อกระเป่าอเนกประสงค์จากเศษผ้ายกนครศรีธรรมราชโดยเทคนิคการตัดต่อ พบว่า ภาพรวมอยู่ในระดับมากที่สุด ทั้งนี้เนื่องมาจากกระเป่าอเนกประสงค์เป็นการสร้างมูลค่าให้กับเศษผ้ายกนครศรีธรรมราชที่เหลือใช้ให้เกิดประโยชน์ สอดคล้องกับ ศิริลักษณ์ (2548) ได้กล่าวไว้ว่า การนำวัสดุเหลือใช้ คือเศษผ้าไปผลิตกระเป่าที่ก่อให้เกิดมูลค่าได้ หากมีศักยภาพสามารถผลิตกระเป่าจากเศษผ้าได้ต้นทุนที่ต่ำ โดยใช้เศษจำนวนผ้าที่มีอยู่จำนวนมากและไม่ขาดแคลน ใช้แรงงานที่มีทักษะและประสบการณ์ ทำให้ตัวสินค้าออกมามีคุณภาพสวยงามและแปลกใหม่ จะก่อให้เกิดรายได้ที่ค่อนข้างสูง ทั้งยังเป็นการก่อให้เกิดการจ้างงาน เป็นการสร้างรายได้ให้แก่คนในท้องถิ่นอีกทางหนึ่งด้วยความพึงพอใจของกลุ่มเป้าหมายที่มีต่อเป็นการนำเศษวัสดุเหลือใช้สร้างผลงานผลิตภัณฑ์ใหม่ พบว่าอยู่ในระดับมากที่สุด ซึ่งสอดคล้องกับ สุดใจ (2554) ได้ศึกษาการพัฒนาผลิตภัณฑ์ผ้าคลุมเตียงจากเสื้อเหลือใช้ด้วยเทคนิคการตัดต่อ ในด้านการนำเศษวัสดุเหลือใช้จากเสื้อด้วยเทคนิคการตัดต่อสร้างผลงานผลิตภัณฑ์ใหม่ อยู่ในระดับมากที่สุด ในด้านรูปทรงมีความเหมาะสมกับการใช้งาน อยู่ในระดับมากที่สุด ซึ่งสอดคล้องกับ ดารารัตน์ (2556) ได้ศึกษาเรื่องผลิตภัณฑ์กระเป๋าปักโครสติชจากเส้นใยปอ ในด้านรูปแบบของผลิตภัณฑ์กระเป่ามีความเหมาะสมต่อการใช้งาน อยู่ในระดับมากที่สุด

### 5.2.3 ข้อเสนอแนะ

ผู้ศึกษาโครงการพิเศษขอให้ข้อคิดเห็น เพื่อเป็นแนวทางให้กับผู้ที่สนใจในการศึกษาครั้งต่อไป ดังนี้

5.2.3.1 ควรศึกษาเทคนิคการต่อผ้าโดยใช้ผ้าพื้นเมืองที่มีโครงสร้างผ้าที่บางเหมาะกับการนำผ้ามาตัดเย็บเป็นลวดลายต่างๆ

5.2.3.2 ควรศึกษารูปแบบและลวดลายที่สวยงาม มีความแปลกใหม่ เพื่อเป็นการเพิ่มมูลค่าให้กับผลิตภัณฑ์

5.2.3.3 ควรศึกษาผลิตภัณฑ์อื่นๆ ที่มีความหลากหลายมากขึ้น เพื่อสร้างผลิตภัณฑ์จากเศษผ้ายกนครศรีธรรมราช



## เอกสารอ้างอิง

- จิตรพี ชวาลาวลัย และ พันธุ์ยุทธ นาคดำ.2549. **เทคนิคการตัดเย็บตัดต่อเสื้อผ้า**. พิมพ์ครั้งที่2.  
กรุงเทพฯ : เอส พี เอฟ พรินติ้งกรุ๊ป.
- จุฑาทิพย์ นวลจันทร์. 2554. **ศิลปะการตกแต่งเสื้อผ้า**. พิมพ์ครั้งที่5. กรุงเทพฯ : โอเดียนสโตร์.
- เจียมจิต วรรณสถิตย์ และ อัจฉรา วรรณสถิต. 2549. **หลักการออกแบบเครื่องใช้เครื่องแต่งกาย**.  
กรุงเทพฯ : อมรินทร์การพิมพ์.
- ทรงศักดิ์ ปิโตรวัชชัย. 2550. **ศิลปหัตถกรรมพื้นฐานภาคใต้**. พิมพ์ครั้งที่2. กรุงเทพฯ : โอ เอส พริน  
ติ้งเฮ้าส์.
- นวลจิตต์ คำทองลักษณ์ และ เทพาทิพย์ จุลศักดิ์. 2545. **หลักการออกแบบการใช้สี**. กรุงเทพฯ :ที พี  
พริน จำกัด.
- ปราณี นิลอาธิ. 2539. “ผ้าพื้นเมืองของนครศรีธรรมราช”. **สารนครศรีธรรมราช.4** (เมษายน) :  
18 – 24.
- พรศรี รัตนพรรณ. มปป. **การออกแบบกระเป๋า**. กรุงเทพฯ : อมรินทร์คส์.
- วิเชียร ณ นคร, และคณะ. 2535. **นครศรีธรรมราช**. กรุงเทพฯ : โรงพิมพ์อักษรสัมพันธ์.
- วิบูลย์ ลีสุวรรณ. 2552. **ศิลปหัตถกรรมพื้นฐาน**. กรุงเทพฯ : บริษัทสารมวลชนจำกัด.
- วิไลลักษณ์ แซ่มจิตร. 2550. **กระเป๋าอเนกประสงค์พื้นฐาน**. พิมพ์ครั้งที่ 2. กรุงเทพฯ : โรงพิมพ์ยูไนเต็ด  
โปรดักชั่น.
- ศิริลักษณ์ มีสกุล. 2548. “ศึกษาถึงความเป็นไปได้ทางการเงินในการลงทุนผลิตกระเป๋าที่ทำจากผ้า  
**ฝ้าย**”. ปริญญาตรี โครงการพิเศษสาขาวิชาออกแบบแฟชั่นและสิ่งทอ.คณะเทคโนโลยีคหกรรม  
ศาสตร์ มหาวิทยาลัยเทคโนโลยีราชมงคลพระนคร.
- สาคร อินแสง และ เสาวลักษณ์ องค์กรุทธิรักษา. 2548. **การตกแต่งด้วยการตัดต่อผ้า**. กรุงเทพฯ :  
อักษรภาพพัฒน์.
- สุจินดา วรรณจันทร์. 2549. “การตัดต่อผ้าบนชุดลาลองวัยรุ่น” ปริญญาตรีโครงการพิเศษสาขาวิชา  
ออกแบบแฟชั่นและสิ่งทอ.คณะเทคโนโลยีคหกรรมศาสตร์ มหาวิทยาลัยเทคโนโลยีราชม  
งคลพระนคร.
- สุจินดา มณีวงศ์. 2549. “**ศิลปะการตัดต่อผ้าลวดลายไทยประยุกต์**”ปริญญาตรี โครงการพิเศษ  
สาขาวิชาออกแบบแฟชั่นและสิ่งทอ.คณะเทคโนโลยีคหกรรมศาสตร์ มหาวิทยาลัยเทคโนโลยีราชม  
งคลพระนคร.

## เอกสารอ้างอิง(ต่อ)

สุมาลย์ จันทร์สุรย์. 2540. **ผ้าไทย**. กรุงเทพฯ : โรงพิมพ์คุรุสภาลาดพร้าว.

อรวรรณ ศศิประภา. 2548. **“การตกแต่งกระเป๋าด้วยผ้าเทพ”**ปริญญาตรี โครงการพิเศษ สาขาวิชาออกแบบแฟชั่นและสิ่งทอ. คณะเทคโนโลยีคหกรรมศาสตร์ มหาวิทยาลัยเทคโนโลยีราชมงคลพระนคร.



ภาคผนวก



ภาคผนวก ก  
หนังสือผู้เชี่ยวชาญพิจารณาเครื่องมือวิจัย

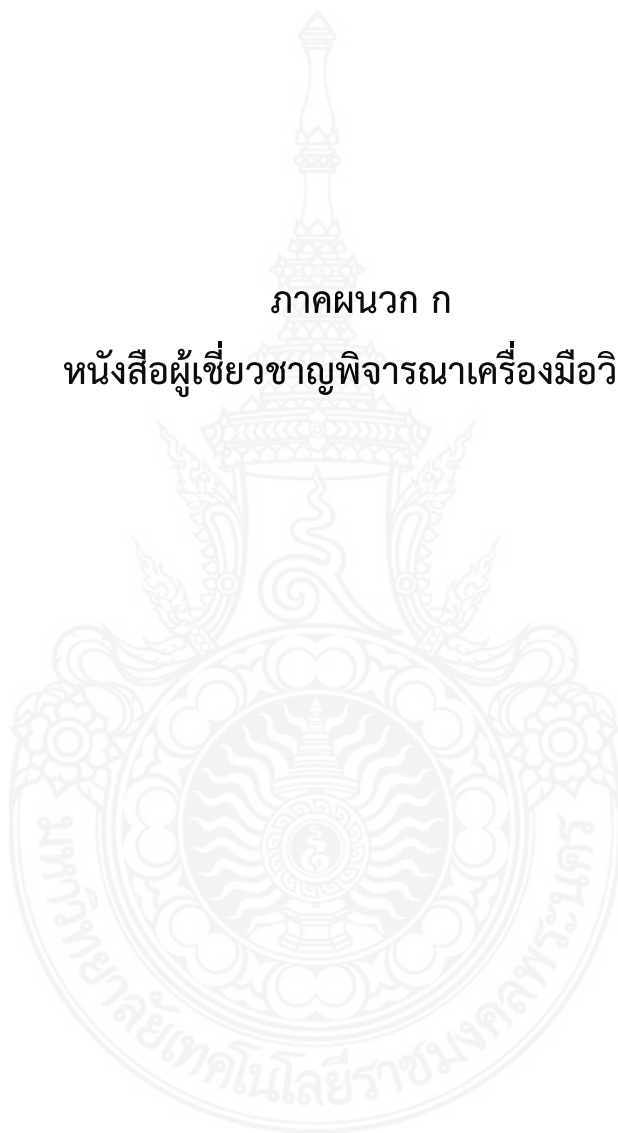





# บันทึกข้อความ

ฝ่ายวิชาการและวิจัย  
 คณะเทคโนโลยีคหกรรมศาสตร์  
 รับที่ ผวก 1629 2558  
 วันที่ - 2 S.A. 2558  
 เวลา 10:40 น.

ส่วนราชการ สาขาวิชาการบริหารธุรกิจคหกรรมศาสตร์ โทร. ๐๒ ๖๖๕ ๓๗๗๗ ต่อ ๕๖๕๓, ๕๖๕๓...

ที่ บค. ๓๙๐ / ๒๕๕๘ วันที่ ๒ ธันวาคม ๒๕๕๘

เรื่อง ลงนามหนังสือเชิญผู้เชี่ยวชาญพิจารณาเครื่องมือวิจัย

เรียน คณบดีคณะเทคโนโลยีคหกรรมศาสตร์

ด้วยนางสาวอุดมลักษณ์ แก้วสวัสดิ์ รหัสประจำตัวนักศึกษา ๑๒๕๗๖๐๗๐๖๐๑๘-๘ และนางสาวธัญญา อาสน์สมโภชน์ รหัสประจำตัวนักศึกษา ๑๒๕๗๖๐๗๐๖๐๒๖-๑ นักศึกษาระดับชั้นปริญญาตรี หลักสูตรคหกรรมศาสตรบัณฑิต กำลังดำเนินการทำโครงการพิเศษ เรื่อง กระเป๋าสตางค์ประสมจากเศษผ้ายกเมืองนครโดยเทคนิคการตัดต่อผ้า โดยมีอาจารย์นิอร ดาวเจริญพร เป็นอาจารย์ที่ปรึกษา มีความประสงค์ขออนุญาตเชิญผู้เชี่ยวชาญพิจารณาเครื่องมือวิจัย โดยมีรายชื่อดังต่อไปนี้

๑. อาจารย์ณัฐธา เพ็ชรแก้ว
๒. อาจารย์เพียงเพ็ญ อ่อนแก้ว
๓. อาจารย์อารี มีบุญมาก

วิทยาลัยอาชีวศึกษานครศรีธรรมราช  
 ๔. ผู้ช่วยศาสตราจารย์จุฬาลักษณ์ เทพหัสดิน ณ อยุธยา  
 มหาวิทยาลัยเทคโนโลยีราชมงคลกรุงเทพ

ในการนี้ สาขาวิชาการบริหารธุรกิจคหกรรมศาสตร์ จึงขอความกรุณา คณบดีลงนามในหนังสือเชิญผู้เชี่ยวชาญพิจารณาเครื่องมือวิจัย ดังเอกสารแนบท้ายนี้

จึงเรียนมาเพื่อโปรดพิจารณา

ขอแสดงความยินดีและวิงวอน  
 เพื่อโปรดพิจารณาหนังสือ  
 เชิญผู้เชี่ยวชาญพิจารณาเครื่องมือวิจัย  
 ๔ ๓๐ ตามนั้น ลงไป ๑๖๐๐  
 ๐๕๐๓๘

- ๒ S.A. ๒๕๕๘

(นางสาวสุกัญญา จันทร์กุล)  
 หัวหน้าสาขาวิชาการบริหารธุรกิจคหกรรมศาสตร์

ลงนามแล้ว

เรียน คณบดี  
 เพื่อโปรดพิจารณา

(ผู้ช่วยศาสตราจารย์ ดร.ชญาภัทร์ กี่อารีโย)  
 คณบดีคณะเทคโนโลยีคหกรรมศาสตร์  
 ๒๓ ธ.พ. ๒๕๕๘



## บันทึกข้อความ

ส่วนราชการ สาขาวิชาการบริหารธุรกิจคหกรรมศาสตร์ โทร. ๐๒-๖๖๕-๓๗๗๗ ต่อ ๕๖๕๒,๕๖๕๓.....

ที่ บค. ๓๕๕/๒๕๕๘..... วันที่ ๒ ธันวาคม ๒๕๕๘.....

เรื่อง เชิญผู้เชี่ยวชาญพิจารณาเครื่องมือวิจัย.....

เรียน อาจารย์มลิกา จงจิตต์

ด้วยนางสาวอุดมลักษณ์ แก้วสวัสดิ์ รหัสประจำตัวนักศึกษา ๑๒๕๗๖๐๗๐๖๐๑๘-๘ และนางสาวธัญญา อาสน์สมโภชน์ รหัสประจำตัวนักศึกษา ๑๒๕๗๖๐๗๐๖๐๒๖-๑ นักศึกษาระดับชั้นปริญญาตรี หลักสูตรคหกรรมศาสตรบัณฑิต กำลังดำเนินการทำโครงการพิเศษ เรื่อง กระเป๋านกประสงค์ จากเศษผ้ายกเมืองนครโดยเทคนิคการตัดต่อผ้า โดยมีอาจารย์นอร์ ดาวเจริญพร เป็นอาจารย์ที่ปรึกษา

คณะเทคโนโลยีคหกรรมศาสตร์ มหาวิทยาลัยเทคโนโลยีราชมงคลพระนคร พิจารณาพบว่าท่านเป็นผู้มีความรู้ ความเชี่ยวชาญและคุณสมบัติเหมาะสม จึงขอเชิญท่านเป็นผู้เชี่ยวชาญพิจารณาเครื่องมือวิจัยให้กับนางสาวอุดมลักษณ์ แก้วสวัสดิ์ และนางสาวธัญญา อาสน์สมโภชน์ จักเป็นพระคุณยิ่ง และขอแสดงความขอบคุณ มา ณ โอกาสนี้

จึงเรียนมาเพื่อโปรดพิจารณา

(นางสาวสุกัญญา จันทกุล)

หัวหน้าสาขาวิชาการบริหารธุรกิจคหกรรมศาสตร์

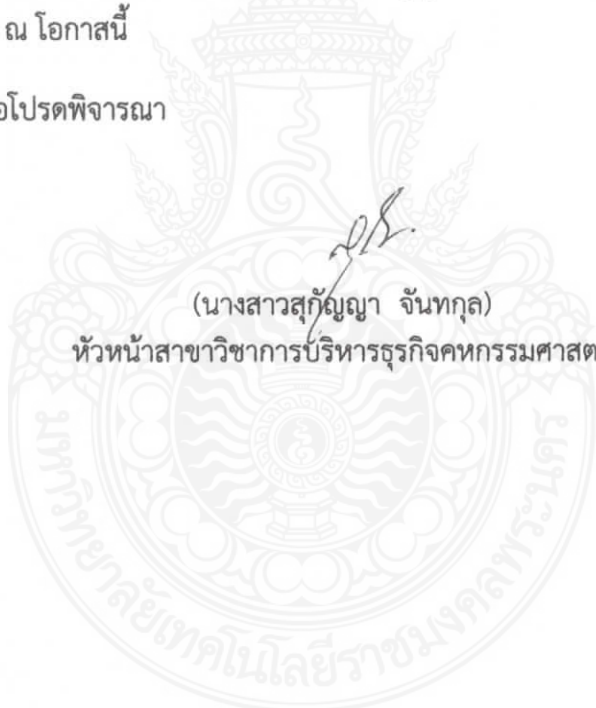



ที่ ศธ ๐๕๘๑.๐๓/ ๒๕๕๓

คณะเทคโนโลยีคหกรรมศาสตร์  
มหาวิทยาลัยเทคโนโลยีราชมงคลพระนคร  
๑๖๘ ถนนศรีอยุธยา เขตดุสิต กทม. ๑๐๓๐๐

๓๑ ธันวาคม ๒๕๕๘

เรื่อง ขอเชิญเป็นผู้เชี่ยวชาญพิจารณาเครื่องมือ

เรียน ผู้อำนวยการวิทยาลัยอาชีวศึกษานครศรีธรรมราช

ด้วยนางสาวอุดมลักษณ์ แก้วสวัสดิ์ รหัสประจำตัวนักศึกษา ๑๒๕๗๖๐๗๐๖๐๑๘-๘ และนางสาวธัญญา อาสน์สมโภชน์ รหัสประจำตัวนักศึกษา ๑๒๕๗๖๐๗๐๖๐๒๖-๑ นักศึกษาระดับชั้นปริญญาตรี หลักสูตรคหกรรมศาสตรบัณฑิต กำลังดำเนินการทำโครงการพิเศษ เรื่อง กระเป๋าอเนกประสงค์จากเศษผ้ายกเมืองนครโดยเทคนิคการตัดต่อผ้า โดยมีอาจารย์นิอร ดาวเจริญพร เป็นอาจารย์ที่ปรึกษา

คณะเทคโนโลยีคหกรรมศาสตร์ มหาวิทยาลัยเทคโนโลยีราชมงคลพระนคร พิจารณาพบว่า บุคลากรในหน่วยงานของท่านเป็นผู้มีความสามารถ ความเชี่ยวชาญและคุณสมบัติเหมาะสม จึงขอเชิญอาจารย์ณัฏฐา เพ็ชรแก้ว, อาจารย์เพ็ญเพ็ญ อ่อนแก้ว และอาจารย์อารี มีบุญมาก เป็นผู้เชี่ยวชาญพิจารณาเครื่องมือวิจัยให้กับนางสาวอุดมลักษณ์ แก้วสวัสดิ์ และนางสาวธัญญา อาสน์สมโภชน์

จึงเรียนมาเพื่อโปรดให้ความอนุเคราะห์ และขอขอบคุณมา ณ โอกาสนี้

ขอแสดงความนับถือ

(ผู้ช่วยศาสตราจารย์ ดร.ชญาภัทร์ กี่อารีโย)  
คณบดีคณะเทคโนโลยีคหกรรมศาสตร์  
มหาวิทยาลัยเทคโนโลยีราชมงคลพระนคร

สาขาวิชาการบริหารธุรกิจคหกรรมศาสตร์ คณะเทคโนโลยีคหกรรมศาสตร์

โทร. ๐๒ ๖๖๕ ๓๗๗๗ ต่อ ๕๖๕๒, ๕๖๕๓

โทรสาร ๐ ๒๖๖๕ ๓๘๐๐

หมายเหตุ ต้องการสอบถามข้อมูลเพิ่มเติมกรุณาติดต่อนักศึกษา หมายเลขโทรศัพท์ ๐๘๐-๖๙๓ ๗๓๓๑

๐๘๙-๘๙๕ ๔๕๗๖

ที่ ศธ ๐๕๘๑.๐๓/ ๒๕๕๑



คณะเทคโนโลยีคหกรรมศาสตร์  
มหาวิทยาลัยเทคโนโลยีราชมงคลพระนคร  
๑๖๘ ถนนศรีอยุธยา เขตดุสิต กทม. ๑๐๓๐๐

๑ ธันวาคม ๒๕๕๘

เรื่อง ขอเชิญเป็นผู้เชี่ยวชาญพิจารณาเครื่องมือ

เรียน อธิการบดีมหาวิทยาลัยเทคโนโลยีราชมงคลกรุงเทพ

ด้วยนางสาวอุดมลักษณ์ แก้วสวัสดิ์ รหัสประจำตัวนักศึกษา ๑๒๕๗๖๐๗๐๖๐๑๘-๘ และนางสาวธัญญา อาสน์สมโภชน์ รหัสประจำตัวนักศึกษา ๑๒๕๗๖๐๗๐๖๐๒๖-๑ นักศึกษาระดับชั้นปริญญาตรี หลักสูตรคหกรรมศาสตรบัณฑิต กำลังดำเนินการทำโครงงานพิเศษ เรื่อง กระเป๋าเนกประสงค์จากเศษผ้ายกเมืองนครโดยเทคนิคการตัดต่อผ้า โดยมีอาจารย์นอร์ ดาวเจริญพร เป็นอาจารย์ที่ปรึกษา

คณะเทคโนโลยีคหกรรมศาสตร์ มหาวิทยาลัยเทคโนโลยีราชมงคลพระนคร พิจารณาพบว่าบุคลากรในหน่วยงานของท่านเป็นผู้มีความสามารถ ความเชี่ยวชาญและคุณสมบัติเหมาะสม จึงขอเชิญผู้เชี่ยวชาญศาสตราจารย์จุฬาลักษณ์ เทพหัสดิน ณ อยุธยา เป็นผู้เชี่ยวชาญพิจารณาเครื่องมือวิจัยให้กับนางสาวอุดมลักษณ์ แก้วสวัสดิ์ และนางสาวธัญญา อาสน์สมโภชน์

จึงเรียนมาเพื่อโปรดให้ความอนุเคราะห์ และขอขอบคุณมา ณ โอกาสนี้

ขอแสดงความนับถือ

(ผู้ช่วยศาสตราจารย์ ดร.ชญาภัทร์ กี่อารีโย)

คณบดีคณะเทคโนโลยีคหกรรมศาสตร์  
มหาวิทยาลัยเทคโนโลยีราชมงคลพระนคร

สาขาวิชาการบริหารธุรกิจคหกรรมศาสตร์ คณะเทคโนโลยีคหกรรมศาสตร์

โทร. ๐๒ ๖๖๕ ๓๗๗๗ ต่อ ๕๖๕๒, ๕๖๕๓

โทรสาร ๐ ๒๖๖๕ ๓๘๐๐

หมายเหตุ ต้องการสอบถามข้อมูลเพิ่มเติมกรุณาติดต่อนักศึกษา หมายเลขโทรศัพท์ ๐๘๐-๖๙๓ ๗๓๓๑

๐๘๙-๘๙๕ ๔๕๗๖

ภาคผนวก ข  
แบบสอบถามผู้เชี่ยวชาญ





## แบบสอบถามผู้เชี่ยวชาญ

เรื่อง กระเป๋อเนกประสงค์จากเศษฝ้ายกนนครศรีธรรมราชโดยเทคนิคการตัดต่อผ้า

### คำชี้แจง

แบบสอบถามนี้เป็นส่วนหนึ่งของโครงการพิเศษ เรื่องกระเป๋อเนกประสงค์จากเศษฝ้ายกนนครศรีธรรมราชโดยเทคนิคการตัดต่อผ้า ประกอบการศึกษาหลักสูตรคหกรรมศาสตรบัณฑิต สาขาการบริหารธุรกิจคหกรรมศาสตร์ มหาวิทยาลัยเทคโนโลยีราชมงคลพระนคร ซึ่งขอความกรุณาจากท่านโปรดตอบแบบสอบถามนี้ให้ครบทุกข้อตามความเห็นของท่าน เพื่อจะได้นำไปใช้ในการศึกษาต่อ ผู้ทำโครงการพิเศษขอรับรองว่าข้อมูลที่ได้ออกทั้งหมดจะถือเป็นความลับ และจะนำเสนอผลงานโครงการพิเศษในภาพรวมเท่านั้น

1. แบบสอบถามนี้ มีทั้งหมด 2 ตอนประกอบด้วย

ตอนที่1 ข้อมูลพื้นฐานของผู้เชี่ยวชาญเป็นแบบสอบถามปลายเปิด

ตอนที่ 2 คำถามการเลือกรูปแบบการออกแบบกระเป๋อเนกประสงค์ เป็นแบบสอบถามแบบเลือกตอบและปลายเปิด

2. ผู้ศึกษาโครงการพิเศษขออนุเคราะห์จากผู้เชี่ยวชาญโปรดตอบแบบสอบถามฉบับนี้ทุกข้อตามเรื่องจริงหรือจะเสนอความคิดเห็นที่เหมาะสมของผู้เชี่ยวชาญเพื่อประโยชน์ของการศึกษาและเป็นแนวทางในการพัฒนาเศษฝ้ายกนนครศรีธรรมราช

ผู้ศึกษาโครงการพิเศษขอขอบพระคุณผู้เชี่ยวชาญที่เสียสละเวลาอันมีค่า และให้ความร่วมมือในการตอบแบบสอบถามครั้งนี้

ขอขอบพระคุณอย่างสูงที่ให้ความร่วมมือ

นางสาวอุตมลักษณ์ แก้วสวัสดิ์

นักศึกษาปริญญาตรีชั้นปีที่ 4 คณะเทคโนโลยีคหกรรมศาสตร์

สาขาการบริหารธุรกิจคหกรรมศาสตร์ มหาวิทยาลัยเทคโนโลยีราชมงคลพระนคร

ตอนที่ 1 คำถามเกี่ยวกับข้อมูลพื้นฐานของผู้ตอบแบบสอบถาม

ชื่อ (นาย/นาง/นางสาว/.....นามสกุล.....

เพศ.....อายุ.....ปี

วุฒิการศึกษา.....

ตำแหน่งงาน.....

ความเชี่ยวชาญ/ความชำนาญ

.....

.....

.....

.....

ตอนที่ 2 คำถามการเลือกรูปแบบการออกแบบกระเป๋อเนกประสงค์

คำชี้แจง โปรดทำเครื่องหมาย  ลงในช่อง  หน้าคำตอบและเติมคำที่ตรงตามความเป็นจริงให้ครบทุกข้อ

1. ท่านคิดว่าการนำเศษผ้ายกนครศรีธรรมราชโดยเทคนิคการตัดต่อ มีความเหมาะสมหรือไม่  
อธิบายเหตุผลประกอบ

เหมาะสม

ไม่เหมาะสม

เหตุผล/ข้อเสนอแนะ

.....

.....

.....

.....

2. ท่านคิดว่ารูปแบบกระเป๋อเนกประสงค์จากเศษผ้ายกนครศรีธรรมราชโดยเทคนิคการตัดต่อผ้า ที่สามารถนำมาใช้งานได้หลากหลายตามความสะดวกในการใช้งาน มีความเหมาะสมหรือไม่  
เหตุผลประกอบอธิบาย

เหมาะสม

ไม่เหมาะสม

เหตุผล/ข้อเสนอแนะ

.....

.....

.....

.....

3. ท่านคิดว่า Sketch design ที่ผู้ศึกษาโครงการพิเศษได้ออกแบบกระเป๋านอกประสงค์ จำนวน 3 รูปแบบ ปรากฏดังภาพที่ 1 ภาพที่ 2 ภาพที่ 3 ในแบบใดเหมาะสมที่สุด พร้อมเหตุผล ประกอบอธิบาย

ภาพที่ 1  เหมาะสม

ภาพที่ 2  เหมาะสม

ภาพที่ 3  เหมาะสม

เหตุผล/ข้อเสนอแนะ

.....

.....

.....

.....

.....

ขอขอบพระคุณที่กรุณาช่วยตอบแบบสอบถาม  
นางสาวอุดมลักษณ์ แก้วสวัสดิ์  
นักศึกษาปริญญาตรีชั้นปีที่ 4 คณะเทคโนโลยีคหกรรมศาสตร์  
สาขาการบริหารธุรกิจคหกรรมศาสตร์ มหาวิทยาลัยเทคโนโลยีราชมงคลพระนคร



ภาคผนวก ค  
แบบสอบถามกลุ่มเป้าหมาย





## แบบสอบถามความพึงพอใจที่มีต่อผลิตภัณฑ์กระเป๋านอกประสงค์จากเศษผ้ายก นครศรีธรรมราชโดยเทคนิคการตัดต่อผ้า

### คำอธิบาย

แบบสอบถามนี้เป็นส่วนหนึ่งของโครงการพิเศษ เรื่องกระเป๋านอกประสงค์จากเศษผ้ายก นครศรีธรรมราชโดยเทคนิคการตัดต่อผ้า ประกอบการศึกษาหลักสูตรคหกรรมศาสตร์บัณฑิต สาขา การบริหารธุรกิจคหกรรมศาสตร์ มหาวิทยาลัยเทคโนโลยีราชมงคลพระนคร ซึ่งขอความกรุณาจากท่าน โปรดตอบแบบสอบถามนี้ให้ครบทุกข้อตามความเห็นของท่าน เพื่อจะได้นำไปใช้ในการศึกษาต่อ ผู้ทำ โครงการพิเศษขอรับรองว่าข้อมูลที่ได้ตอบทั้งหมดจะถือเป็นความลับ และจะนำเสนอผลงานโครงการ พิเศษในภาพรวมเท่านั้น

แบบสอบถามนี้คำตอบเป็นลักษณะแบบเลือกตอบ มีทั้งหมด 2 ตอนประกอบด้วย  
ตอนที่ 1 สถานภาพทั่วไปของผู้ตอบแบบสอบถาม  
ตอนที่ 2 ความพึงพอใจของผู้บริโภคที่มีต่อการออกแบบกระเป๋านอกประสงค์จากเศษผ้ายก นครศรีธรรมราชโดยเทคนิคการตัดต่อผ้า คำถามมีเกณฑ์การให้ระดับความพึงพอใจ ดังนี้

- 5 หมายถึงมีความพึงพอใจในระดับมากที่สุด
- 4 หมายถึงมีความพึงพอใจในระดับมาก
- 3 หมายถึงมีความพึงพอใจในระดับปานกลาง
- 2 หมายถึงมีความพึงพอใจในระดับน้อย
- 1 หมายถึงมีความพึงพอใจน้อยที่สุด

ขอขอบคุณที่สละเวลาตอบแบบสอบถาม

นางสาวอุดมลักษณ์ แก้วสวัสดิ์

นักศึกษาปริญญาตรีชั้นปีที่ 4 คณะเทคโนโลยีคหกรรมศาสตร์

สาขาการบริหารธุรกิจคหกรรมศาสตร์

มหาวิทยาลัยเทคโนโลยีราชมงคลพระนคร

ตอนที่ 1 คำถามเกี่ยวกับสถานภาพทั่วไปของผู้ตอบแบบสอบถาม

คำชี้แจง โปรดทำเครื่องหมาย ✓ ลงใน ( ) ช่องว่างตามความเป็นจริงมากที่สุด

1. เพศ

( ) หญิง

( ) ชาย

2. อายุ

( ) ต่ำกว่า 20 ปี

( ) 20 – 25 ปี

( ) 26 – 30 ปี

( ) 30 ปีขึ้นไป

3. ระดับการศึกษา

( ) ต่ำกว่าปริญญาตรี

( ) ปริญญาตรี

( ) ปริญญาโท

( ) ปริญญาเอก

4. อาชีพ

( ) นักเรียน/นักศึกษา

( ) รับราชการ

( ) พนักงาน

( ) ธุรกิจส่วนตัว

( ) อื่นๆ

5. รายได้ต่อเดือน

( ) ต่ำกว่า 10,000 บาท

( ) 10,000 - 15,000 บาท

( ) 15,001 – 20,000 บาท

( ) 20,001- 25,000 บาท

( ) 25,000 ขึ้นไป



ตอนที่ 2 คำถามเกี่ยวกับความพึงพอใจของผู้บริโภคที่มีต่อการออกแบบกระเป๋อเนกประสงค์จากเศษผ้ายกนครศรีธรรมราชโดยเทคนิคการตัดต่อผ้า

คำชี้แจง โปรดทำเครื่องหมาย ✓ ลงในช่องตรงกับความคิดเห็นของท่านมากที่สุด

ข้อความ	ระดับความพึงพอใจ				
	5	4	3	2	1
1.มีรูปทรงเหมาะสมกับการใช้งาน					
2.ผ้าที่นำมาตัดต่อมีสีกลมกลืนกัน					
3.การเย็บตะเข็บในการต่อผ้าเรียบร้อยตลอดชิ้นงาน					
4.การเย็บผ้ากั้นขอบกระเป๋ารียบร้อย					
5.การเย็บต่อส่วนประกอบของกระเป๋ามีความประณีตสวยงาม					
6.สัดส่วนของกระเป๋ามีความเหมาะสมในการใช้งาน					
7.ตัวกระเป๋าทรงด้านใน ไม่เปราะแข็ง มีรอย					
8.ตัวกระเป๋าทรงด้านนอก ไม่เปราะแข็ง มีรอย					
9.รูปทรงกระเป๋ายู่ง่ายไม่บิดเบี้ยว					
10.ช่องสำหรับใส่สิ่งของในกระเป๋ามีใช้งานได้หลากหลาย					
11.เชือกสำหรับผูกเปิด - ปิดกระเป๋าสอดคล้องการใช้งาน					
12.สามารถนำกระเป๋อเนกประสงค์ไปใช้งานได้จริง					
13.กระเป๋ามีความคงทนแข็งแรงในการใช้งาน					
14.เป็นการนำเศษวัสดุเหลือใช้สร้างผลงานผลิตภัณฑ์ใหม่					
15.เป็นการสร้างมูลค่าให้กับเศษผ้ายกนครศรีธรรมราชที่เหลือใช้					

ข้อคิดเห็นหรือข้อเสนอแนะ

.....

.....

.....

.....

ขอขอบพระคุณในความร่วมมือ

ภาคผนวก ง  
แพทเทิร์นต้นแบบ



แพทเทิร์นกระเป๋านอกประสงค์

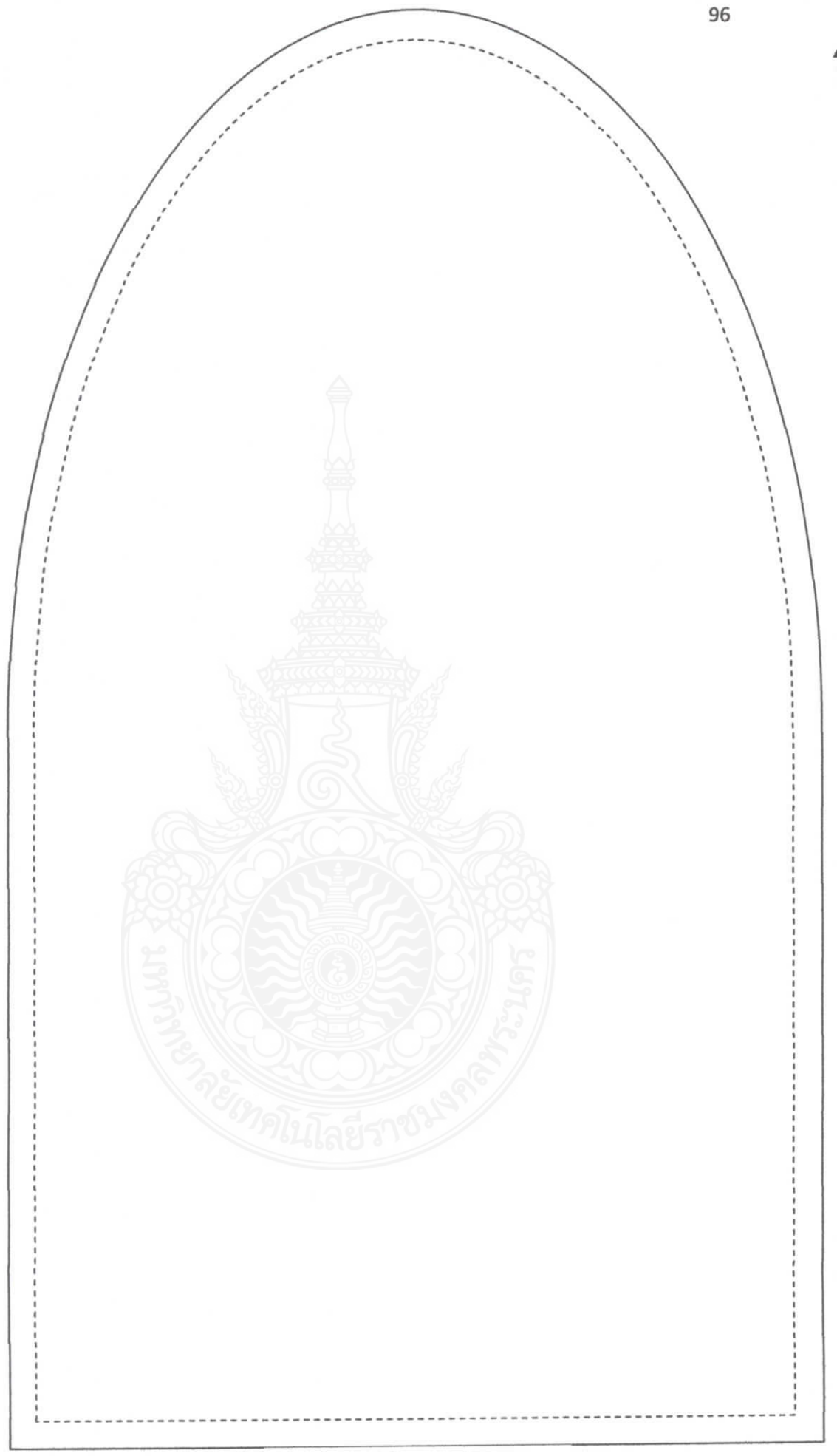

←----- กว้าง 10 นิ้ว เพื่อเย็บ 2 ซม. -----→

ยาว 14 นิ้ว เพื่อเย็บ 2 ซม.

แพทเทิร์นส่วนด้านใน

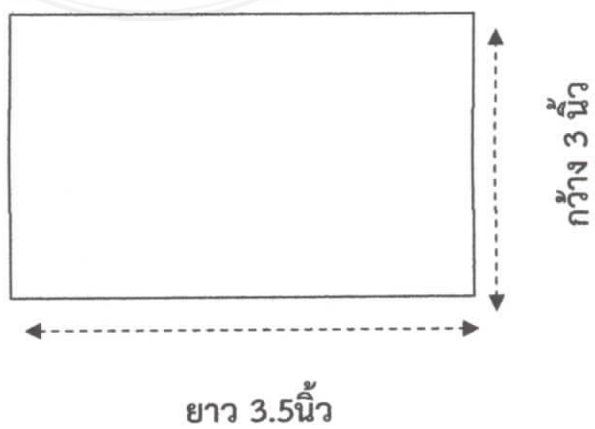
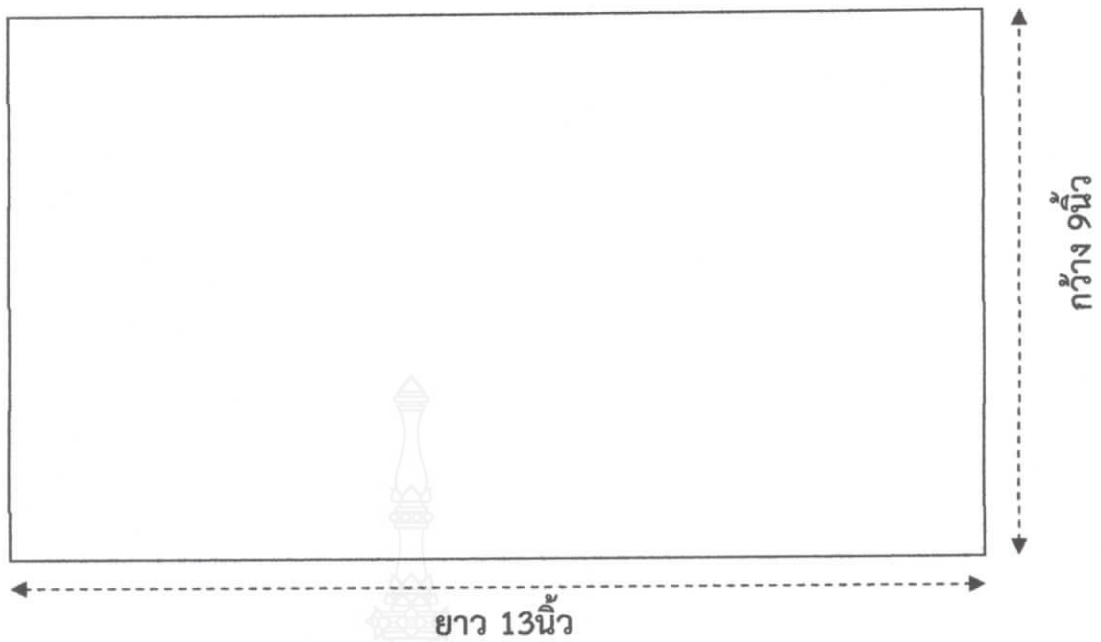

แพทเทิร์นส่วนประกอบ

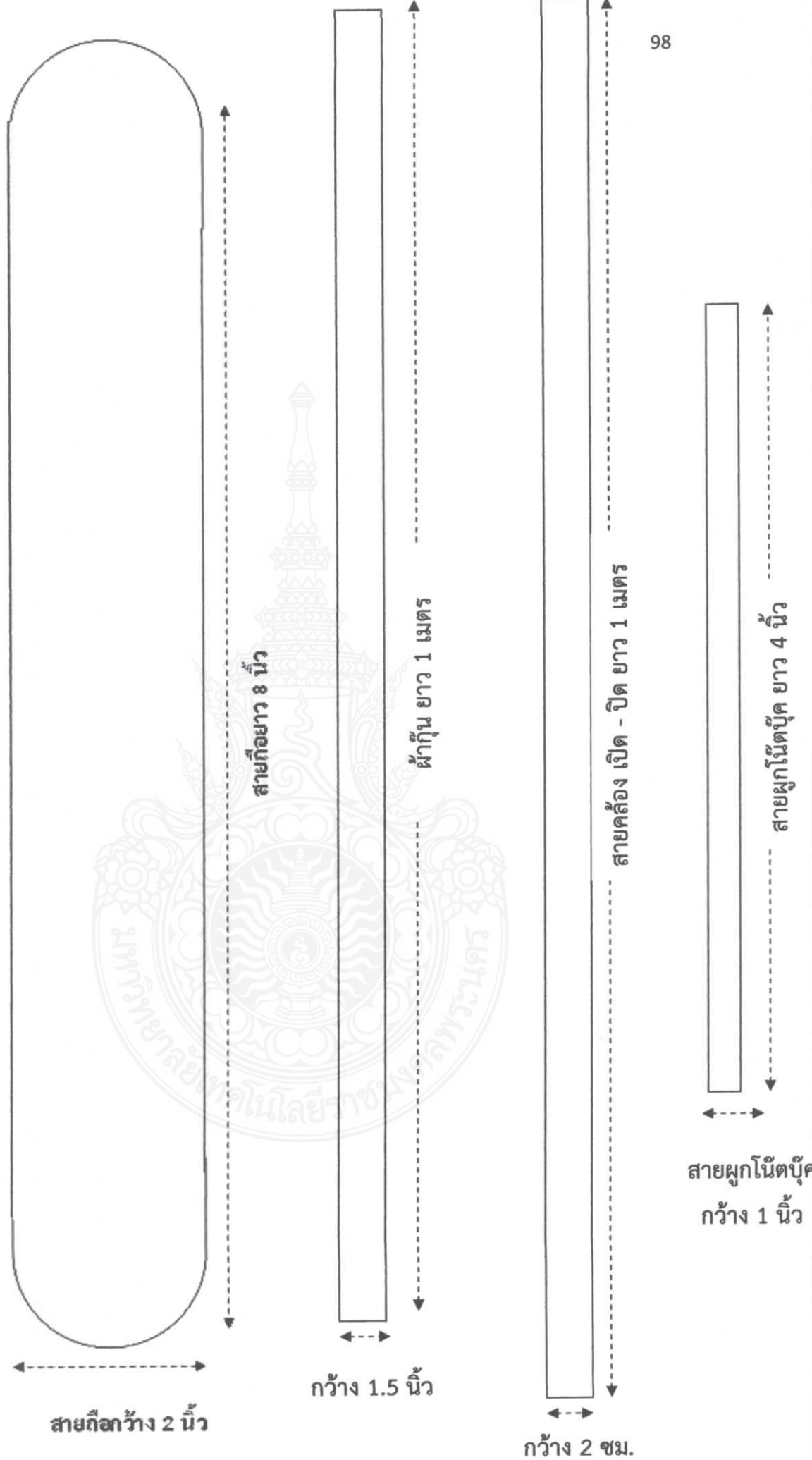



## ประวัติผู้เขียน



ชื่อ-สกุล : นางสาวอุดมลักษณ์ แก้วสวัสดิ์  
 วัน/เดือน/ปี เกิด : 16 ธันวาคม 2536  
 อายุ : 22 ปี  
 ที่อยู่ปัจจุบัน : บ้านเลขที่ 293 ม.7 ต.ควนชุม อ.ร่อนพิบูลย์ จ.นครศรีธรรมราช 80130  
 เบอร์โทรศัพท์ : 080-6937331  
 E-mail : Udomlak.162536@Gmail.com

## ประวัติการศึกษา

วุฒิการศึกษา	สถาบันการศึกษา	ปีที่สำเร็จการศึกษา
ประถมศึกษา	โรงเรียนสามัคยาราม	2548
มัธยมศึกษาตอนต้น	โรงเรียนสามัคยาราม	2551
ปวช.	วิทยาลัยอาชีวศึกษานครศรีธรรมราช	2554
ปวส.	วิทยาลัยอาชีวศึกษานครศรีธรรมราช	2556
ระดับปริญญาตรี	มหาวิทยาลัยเทคโนโลยีราชมงคลพระนคร (สาขาการบริหารธุรกิจคหกรรมศาสตร์)	2558



