



การพัฒนารูปแบบความสัมพันธ์เชิงสาเหตุของปัจจัยที่มีอิทธิพลต่อ  
คุณลักษณะทางจริยธรรมนักศึกษาสื่อสารมวลชนตามกรอบมาตรฐานคุณวุฒิ  
ระดับอุดมศึกษาแห่งประเทศไทย

Development of a Causal Relationship Model of the Factors  
Influencing Ethical Characteristics of Mass Communication  
Students Based-on Thai Qualifications Framework for Higher  
Education

ฉันทนา ปาปัดถา  
Chantana Papattha

งานวิจัยนี้ได้รับทุนสนับสนุนเงินงบประมาณ ประจำปี พ.ศ. 2560  
คณะเทคโนโลยีสื่อสารมวลชน มหาวิทยาลัยเทคโนโลยีราชมงคลพระนคร

การพัฒนาแบบความสัมพันธ์เชิงสาเหตุของปัจจัยที่มีอิทธิพลต่อ  
คุณลักษณะทางจริยธรรมนักศึกษาสื่อสารมวลชนตามกรอบมาตรฐานคุณวุฒิ  
ระดับอุดมศึกษาแห่งประเทศไทย

Development of a Causal Model of the Factors Influencing  
Ethical Characteristics of Mass Communication Students Based-  
on Thai Qualifications Framework for Higher Education



ฉันทนา ปาปัดถา  
Chantana Papattha

งานวิจัยนี้ได้รับทุนสนับสนุนเงินงบประมาณ ประจำปี พ.ศ. 2560  
คณะเทคโนโลยีสื่อสารมวลชน มหาวิทยาลัยเทคโนโลยีราชมงคลพระนคร

- ชื่อเรื่อง** : การพัฒนารูปแบบความสัมพันธ์เชิงสาเหตุของปัจจัยที่มีอิทธิพลต่อคุณลักษณะทางจริยธรรมของนักศึกษาสื่อสารมวลชนตามกรอบมาตรฐานคุณวุฒิระดับอุดมศึกษาแห่งประเทศไทย
- ผู้วิจัย** : ฉันทนา ปาปัดถา
- พ.ศ.** : 2560

### บทคัดย่อ

การวิจัยครั้งนี้มีวัตถุประสงค์เพื่อ 1) ศึกษาคุณลักษณะทางจริยธรรมของนักศึกษาสื่อสารมวลชนในยุคดิจิทัล 2) ศึกษาปัจจัยที่มีอิทธิพลต่อคุณลักษณะทางจริยธรรมของนักศึกษาสื่อสารมวลชน 3) วิเคราะห์องค์ประกอบเชิงยืนยัน และ 4) พัฒนาและตรวจสอบความสอดคล้องของรูปแบบความสัมพันธ์เชิงสาเหตุของปัจจัยที่มีอิทธิพลต่อคุณลักษณะทางจริยธรรมของนักศึกษาสื่อสารมวลชนตามกรอบมาตรฐานคุณวุฒิระดับอุดมศึกษาแห่งประเทศไทย ทำการเก็บรวบรวมข้อมูลจากข้อมูลจากกลุ่มผู้ทรงคุณวุฒิ จำนวน 16 คน และจากนักสื่อสารมวลชนในองค์การสื่อสารมวลชนและอาจารย์ในมหาวิทยาลัยที่เปิดสอนด้านสื่อสารมวลชนและนิเทศศาสตร์ จำนวน 800 คน สถิติที่ใช้ในการวิเคราะห์ข้อมูล ได้แก่ ความถี่ ร้อยละ ค่าเฉลี่ย ส่วนเบี่ยงเบนมาตรฐาน การวิเคราะห์ถดถอยพหุคูณ การวิเคราะห์องค์ประกอบเชิงยืนยัน และการวิเคราะห์เส้นทาง ผลการวิจัยพบว่า

คุณลักษณะทางจริยธรรมของนักศึกษาสื่อสารมวลชนในยุคดิจิทัล มีทั้งหมด 20 คุณลักษณะ ได้แก่ มีความรับผิดชอบต่อตนเองและส่วนรวม มีจิตสำนึกที่ดี มีจิตสำนึกสาธารณะ ตระหนักในบทบาทหน้าที่ของตนเอง มีความเสียสละ รู้จักทำเพื่อคนอื่น ความเข้าใจบริบทสังคม เปิดกว้างยอมรับและเคารพความคิดเห็นของคนอื่น เข้าใจความขัดแย้ง เคารพซึ่งกันและกัน การยอมรับความแตกต่าง เป็นคนดี/รู้ถูกรู้ผิด เคารพสิทธิมนุษยชน การนำเสนอข้อเท็จจริง มีความสุภาพและมีกิริยามารยาท รู้กาลเทศะ จริยธรรมเทคโนโลยีสารสนเทศ และรู้เท่าทันสื่อ

ปัจจัยที่มีอิทธิพลต่อคุณลักษณะทางจริยธรรมของนักศึกษาสื่อสารมวลชนตามกรอบมาตรฐานคุณวุฒิระดับอุดมศึกษาแห่งประเทศไทย มี 16 ปัจจัย ได้แก่ ประสพการณ์ทางสังคม จิตรู้จริยธรรม ทักษะคิด คุณธรรม และค่านิยม พฤติกรรมสุขภาพ จิตสร้างสรรค์ มุ่งอนาคตและควบคุมตนเอง จิตเชี่ยวชาญ จิตรู้สังเคราะห์ ความเชื่ออำนาจในตน สติปัญญา แรงจูงใจใฝ่สัมฤทธิ์ พฤติกรรมการทำงาน พฤติกรรมการขยันเรียนรู้ จิตรู้เคารพ พฤติกรรมพัฒนาสังคม และการอบรมเลี้ยงดู

องค์ประกอบเชิงยืนยันของปัจจัยที่มีอิทธิพลต่อคุณลักษณะทางจริยธรรมของนักศึกษาสื่อสารมวลชนตามกรอบมาตรฐานคุณวุฒิระดับอุดมศึกษาแห่งประเทศไทย มี 20 ปัจจัย มีความถูกต้องและความเหมาะสมที่จะนำไปใช้ในการพัฒนาคุณลักษณะทางจริยธรรมของนักศึกษา

ด้านเทคโนโลยีสื่อสารมวลชน ได้แก่ สติปัญญา ประสบการณ์ทางสังคม สุขภาพจิต เหตุผลทางจริยธรรม มุ่งอนาคตและควบคุมตนเอง ความเชื่ออำนาจในตน แรงจูงใจใฝ่สัมฤทธิ์ ทักษะคติ คุณธรรม และค่านิยม พฤติกรรมพัฒนาสังคม พฤติกรรมของพลเมืองดี พฤติกรรมการทำงาน พฤติกรรมของคนดีและคนเก่ง พฤติกรรมสุขภาพ พฤติกรรมการขยันเรียนรู้ การอบรมเลี้ยงดู จิตเชี่ยวชาญ จิตรู้สังเคราะห์ จิตสร้างสรรค์ จิตรู้เคารพ ความรับผิดชอบต่อตนเองและส่วนรวม ความสามารถในการปรับวิถีชีวิตในความขัดแย้งทางค่านิยม และการพัฒนานิสัยและการปฏิบัติตนตามศีลธรรมทั้งในเรื่องส่วนตัวและสังคม

รูปแบบความสัมพันธ์เชิงสาเหตุของปัจจัยที่มีอิทธิพลต่อคุณลักษณะทางจริยธรรมนักศึกษาสื่อสารมวลชนตามกรอบมาตรฐานคุณวุฒิระดับอุดมศึกษาแห่งประเทศไทยไม่มีความกลมกลืนของข้อมูลเชิงประจักษ์

**คำสำคัญ:** รูปแบบความสัมพันธ์เชิงสาเหตุ ปัจจัยทางจริยธรรม นักศึกษาสื่อสารมวลชน มาตรฐานคุณวุฒิระดับอุดมศึกษาแห่งประเทศไทย

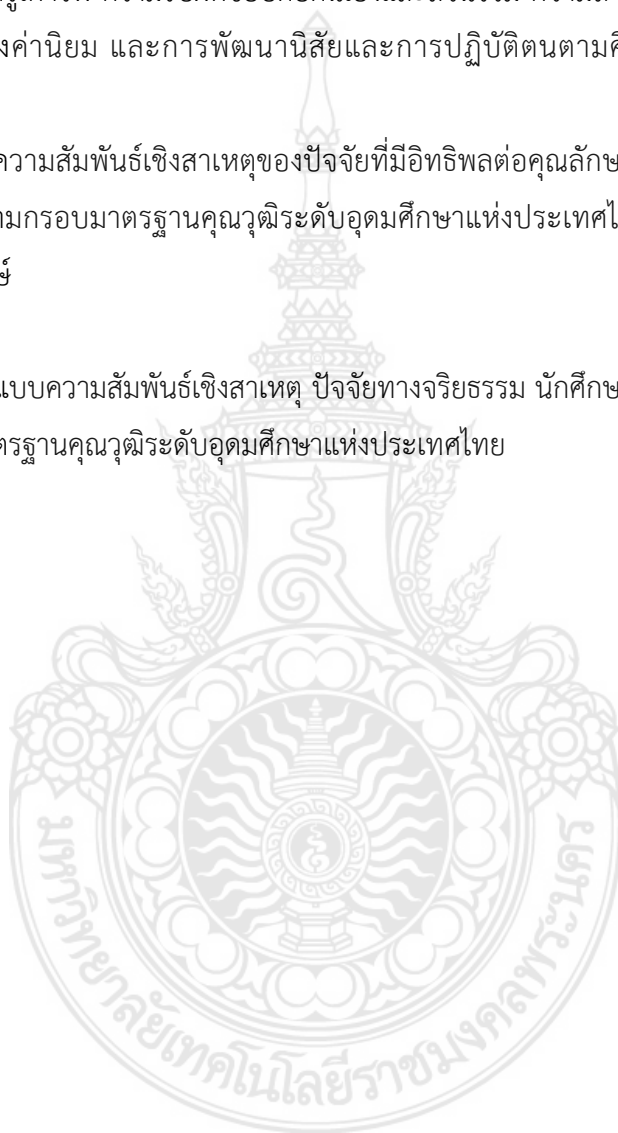

**Title** : Development of a Causal Relationship Model of the Factors  
Influencing Ethical Characteristics of Mass Communication Students  
Based-on Thai Qualifications Framework for Higher Education

**Researcher** : Chantana Papattha

**Year** : 2017

### ABSTRACT

The purposes of the study were 1) to study the ethical characteristics of mass communication students in the digital era, 2) to study factors influenced to ethical characteristics of mass communication students (MCS), 3) to analyze the confirmatory factor analysis (CFA) of ethical characteristics of MCS based-on Thai qualifications framework for higher education (TQF), 4) to develop and empirically validate the causal model of the factors influenced to ethical characteristics of MCS based-on TQF. The data was collected from 16 experts and 800 samples including mass communication officers and mass communication and communication arts instructors. Data was analyzed by frequency, percentage, mean, standard deviation (S.D.), stepwise multiple regression analysis, confirmatory factor analysis, and part analysis. The results showed as follows:

There were 20 qualities to become ethical characteristics of mass communication students in the digital era which were self-responsibility and social responsibility, good consciousness, public consciousness, role of self-awareness, sacrifices, do for the collective, social context understanding, receptive, respect and accept of others' opinions, understanding conflict, respect each other, recognition of differences, good person/right or wrong, respect human rights, respect yourself, present truth, politeness and etiquette, propriety, ethic of information technology, and media literacy.

There were 16 factors affecting to become ethical characteristics of mass communication students in the digital era which were social experience, ethical knowledge, moral attitude and values, health behavior, creative spirit, focus on the future, self-control, psychic expertise, synthetic knowledge, power of belief, intelligence, motivation achievement, working behavior, social development behavior, parenting.

There were factors 20 factors to confirm ethical characteristics of mass communication students in the digital era which were intelligence, social experience, mental health, ethical reason, focus on the future and self-control, power of belief, motivation achievement, moral attitude and values, social development behavior, good behavior, working behavior, behavior of the good and the good, health behavior, parenting, psychic expertise, synthetic Knowledge, creative spirit, self-reliance, the ability to adjust the way of life in a conflict of values, and development of moral habits and practices, both personal and social.

The causal relationship model of the factors influencing ethical characteristics of MCS based-on TQF was no fitted to empirical data.

**Keywords:** Education Management Model, Ethical Factors, Communication Students, Thai Qualifications Framework for Higher Education (TQF)

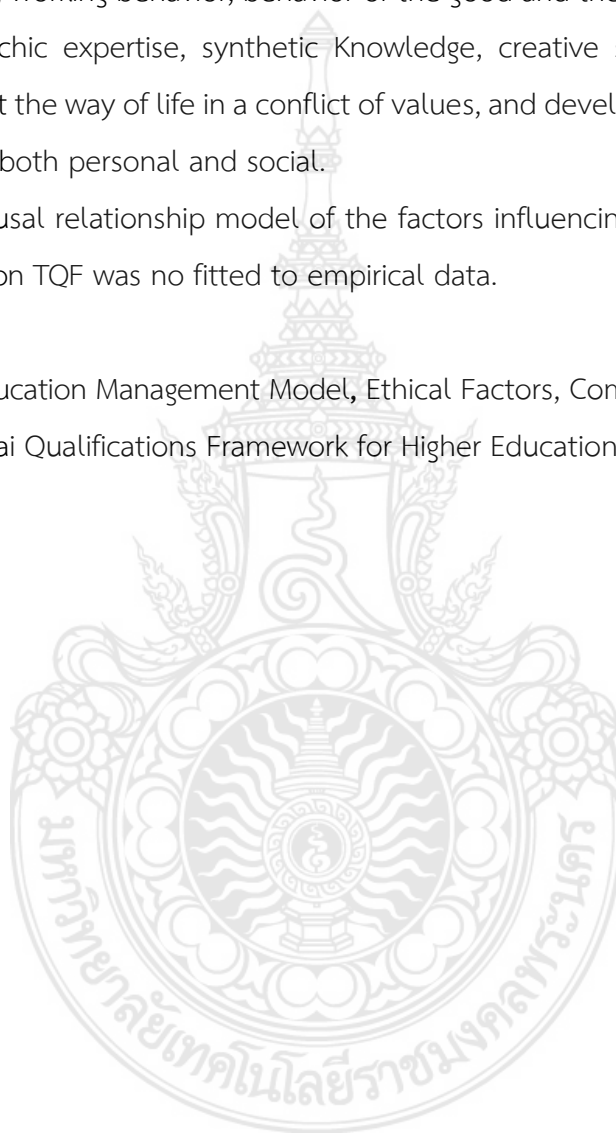

## กิตติกรรมประกาศ

รายงานการวิจัยเรื่อง การพัฒนารูปแบบความสัมพันธ์เชิงสาเหตุของปัจจัยที่มีอิทธิพลต่อคุณลักษณะทางจริยธรรมนักศึกษาสื่อสารมวลชนตามกรอบมาตรฐานคุณวุฒิระดับอุดมศึกษาแห่งประเทศไทย โดยได้รับทุนสนับสนุนทุนวิจัยเงินงบประมาณ ประจำปีงบประมาณ พ.ศ. 2560 คณะเทคโนโลยีสื่อสารมวลชน มหาวิทยาลัยเทคโนโลยีราชมงคลพระนคร การดำเนินการวิจัยครั้งนี้สำเร็จลุล่วงไปด้วยดีจากการให้ความช่วยเหลือของที่ปรึกษาโครงการ อาจารย์ดวงตา พิริยานนท์ ที่ปรึกษาคณะเทคโนโลยีสื่อสารมวลชน มหาวิทยาลัยเทคโนโลยีราชมงคลพระนคร และขอขอบคุณผู้ทรงคุณวุฒิทุกท่านที่ให้ความร่วมมือในการให้ข้อมูลจากการสัมภาษณ์ ผู้วิจัยขอขอบคุณคณะเทคโนโลยีสื่อสารมวลชน มหาวิทยาลัยเทคโนโลยีราชมงคลพระนคร ที่ให้การสนับสนุนทุนวิจัย และบุคลากรทุกท่านที่ความช่วยเหลือจากบุคคลต่างๆ เป็นอย่างดี และขอขอบคุณนักศึกษาทุกคนที่ให้ความร่วมมือในการตอบแบบสอบถาม จึงทำให้งานวิจัยครั้งนี้สำเร็จลุล่วงไปด้วยดี ผู้วิจัยหวังว่าผลงานวิจัยนี้คงเป็นประโยชน์ต่อการนำไปใช้ประโยชน์เพื่อพัฒนาคุณภาพการจัดการศึกษาให้เกิดประโยชน์ต่อไป

ผู้วิจัย



## สารบัญ

	หน้า
บทคัดย่อภาษาไทย	ก
บทคัดย่อภาษาอังกฤษ	ค
กิตติกรรมประกาศ	จ
สารบัญ	ฉ
สารบัญตาราง	ช
สารบัญภาพ	ญ
<b>บทที่ 1 บทนำ</b>	<b>1</b>
1.1 ที่มาและความสำคัญปัญหา	1
1.2 วัตถุประสงค์การวิจัย	2
1.3 ขอบเขตการวิจัย	3
1.4 กรอบแนวคิดการวิจัย	5
1.5 นิยามศัพท์เฉพาะ	8
1.6 ประโยชน์ที่คาดว่าจะได้รับ	11
<b>บทที่ 2 เอกสารและงานวิจัยที่เกี่ยวข้อง</b>	<b>13</b>
2.1 แนวคิดและทฤษฎีเกี่ยวกับจริยธรรม	13
2.2 ทฤษฎีจิต 5 ลักษณะสำหรับอนาคต	16
2.3 บทบาทหน้าที่ของนักสื่อสารมวลชน	20
2.4 คุณลักษณะบัณฑิตที่ถึงประสงค์ตามกรอบมาตรฐานคุณวุฒิ ระดับอุดมศึกษาแห่งประเทศไทย	23
2.5 งานวิจัยที่เกี่ยวข้อง	25
<b>บทที่ 3 วิธีดำเนินการวิจัย</b>	<b>33</b>
3.1 ระเบียบวิธีวิจัย	33
3.2 ประชากรและกลุ่มตัวอย่าง	34
3.3 เครื่องมือที่ใช้ในการวิจัย	35
3.4 การเก็บรวบรวมข้อมูล	36
3.5 สถิติและการวิเคราะห์ข้อมูล	36



## สารบัญ (ต่อ)

	หน้า
<b>บทที่ 4 ผลการศึกษา</b>	<b>42</b>
4.1 สัญลักษณ์ที่ใช้ในการวิเคราะห์ข้อมูล	42
4.2 คุณลักษณะทางจริยธรรมของนักศึกษาสื่อสารมวลชนในยุคดิจิทัล	44
4.3 ปัจจัยที่มีอิทธิพลต่อคุณลักษณะทางจริยธรรมนักศึกษาสื่อสารมวลชนตามกรอบมาตรฐานคุณวุฒิระดับอุดมศึกษาแห่งประเทศไทย	73
4.4 วิเคราะห์องค์ประกอบเชิงยืนยันของปัจจัยที่มีอิทธิพลต่อคุณลักษณะทางจริยธรรมนักศึกษาสื่อสารมวลชนตามกรอบมาตรฐานคุณวุฒิระดับอุดมศึกษาแห่งประเทศไทย	93
4.5 ผลการพัฒนาและตรวจสอบความสอดคล้องของรูปแบบความสัมพันธ์เชิงสาเหตุของปัจจัยที่มีอิทธิพลต่อคุณลักษณะทางจริยธรรมนักศึกษาสื่อสารมวลชนตามกรอบมาตรฐานคุณวุฒิระดับอุดมศึกษาแห่งประเทศไทย	102
<b>บทที่ 5 สรุปผล อภิปรายผล และข้อเสนอแนะ</b>	<b>109</b>
5.1 สรุปผลการวิจัย	109
5.2 อภิปรายผลการวิจัย	117
5.3 ข้อเสนอแนะ	119
<b>รายการอ้างอิง</b>	<b>121</b>
<b>ภาคผนวก</b>	<b>128</b>
รายชื่อผู้ทรงคุณวุฒิ	129
เครื่องมือที่ใช้ในการวิจัย	131

## สารบัญตาราง

ตารางที่		หน้า
3.1	การกำหนดค่าน้ำหนักองค์ประกอบตามขนาดกลุ่มตัวอย่าง	37
4.1	การสังเคราะห์คุณลักษณะทางจริยธรรมของนักศึกษาสื่อสารมวลชนในยุคดิจิทัล	71
4.2	การสังเคราะห์คุณลักษณะที่จำเป็นสำหรับนักศึกษาสื่อสารมวลชนในยุคดิจิทัล	72
4.3	ข้อมูลพื้นฐานของผู้ตอบแบบสอบถาม	73
4.4	ความเหมาะสมของปัจจัยทางจริยธรรมของนักศึกษา	75
4.5	ความเหมาะสมของปัจจัยทางจริยธรรมของนักศึกษา จำแนกตามปัจจัยด้านจิตลักษณะ	76
4.6	ความเหมาะสมของปัจจัยทางจริยธรรมของนักศึกษา จำแนกตามปัจจัยด้านสาเหตุทางจิต	78
4.7	ความเหมาะสมของปัจจัยทางจริยธรรมของนักศึกษา จำแนกตามปัจจัยด้านพฤติกรรมจริยธรรม	81
4.8	ความเหมาะสมของปัจจัยทางจริยธรรมของนักศึกษา จำแนกตามปัจจัยด้านจิต 5 ลักษณะสำหรับอนาคต	85
4.9	คุณลักษณะทางจริยธรรมของนักศึกษาสื่อสารมวลชนตามกรอบมาตรฐานคุณวุฒิแห่งประเทศไทย	87
4.10	สรุปโมเดล (Model Summary-d) ปัจจัยที่มีอิทธิพลต่อคุณลักษณะทางจริยธรรมของนักศึกษาสื่อสารมวลชนตามกรอบมาตรฐานคุณวุฒิแห่งประเทศไทย	89
4.11	ผลการวิเคราะห์ความแปรปรวน (ANOVA-c) ในโมเดลที่ 20 เกี่ยวกับปัจจัยต่างๆ พร้อมค่าคงที่ที่มีอิทธิพลต่อคุณลักษณะทางจริยธรรมของนักศึกษาสื่อสารมวลชนตามกรอบมาตรฐานคุณวุฒิแห่งประเทศไทย	91
4.12	ค่าสัมประสิทธิ์การถดถอย (Coefficients-a) ของโมเดลที่ 20 เกี่ยวกับปัจจัยต่างๆ พร้อมค่าคงที่ที่มีอิทธิพลต่อคุณลักษณะทางจริยธรรมของนักศึกษาสื่อสารมวลชนตามกรอบมาตรฐานคุณวุฒิแห่งประเทศไทย	91

- 4.13 คำนวณน้ำหนักองค์ประกอบเชิงยืนยันของปัจจัยทางจริยธรรมของนักศึกษา  
สื่อสารมวลชน 93

### สารบัญตาราง

ตารางที่	หน้า
4.14 คำนวณน้ำหนักองค์ประกอบเชิงยืนยันของคุณลักษณะทางจริยธรรมนักศึกษา สื่อสารมวลชนตามกรอบมาตรฐานคุณวุฒิระดับอุดมศึกษาแห่งประเทศไทย	96
4.15 คำนวณน้ำหนักองค์ประกอบเชิงยืนยันของปัจจัยที่มีอิทธิพลต่อคุณลักษณะทาง จริยธรรมนักศึกษาสื่อสารมวลชนตามกรอบมาตรฐานคุณวุฒิระดับอุดมศึกษา แห่งประเทศไทย	99
4.16 แสดงค่าสถิติประเมินความกลมกลืนของโมเดลข้อมูลเชิงประจักษ์	104
4.17 ผลการวิเคราะห์โมเดลสมการของปัจจัยที่มีอิทธิพลต่อคุณลักษณะทาง จริยธรรมนักศึกษาสื่อสารมวลชนตามกรอบมาตรฐานคุณวุฒิระดับอุดมศึกษา แห่งประเทศไทย	105
4.18 ผลการวิเคราะห์โมเดลสมการของปัจจัยที่มีอิทธิพลต่อคุณลักษณะทาง จริยธรรมนักศึกษาสื่อสารมวลชนตามกรอบมาตรฐานคุณวุฒิระดับอุดมศึกษา แห่งประเทศไทย	106

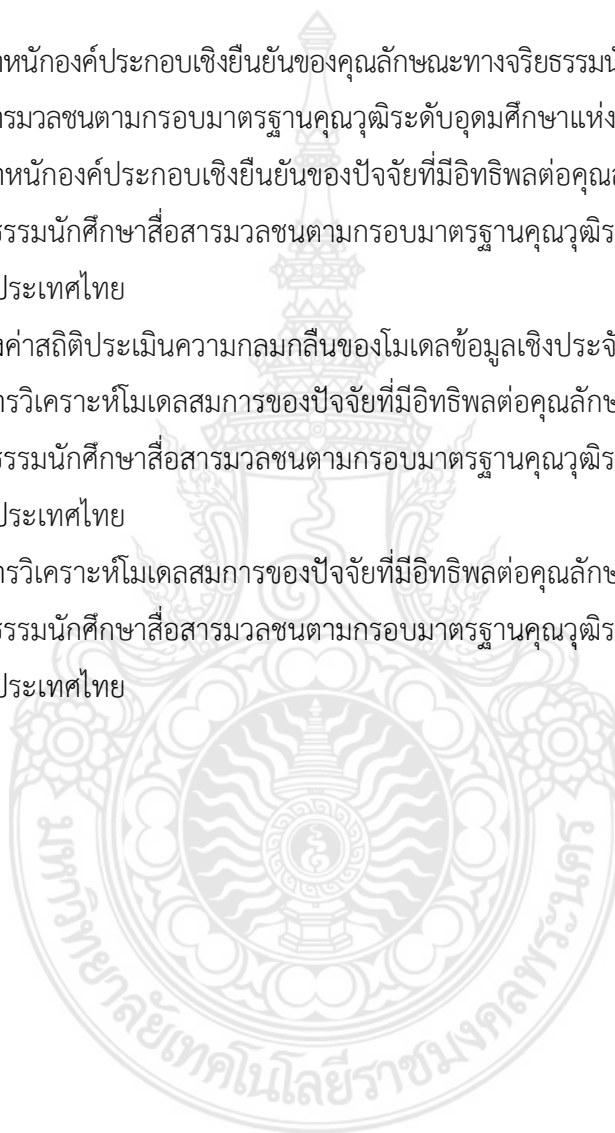

## สารบัญภาพ

ภาพที่	หน้า
1.1 QR-Code สำหรับตอบแบบสอบถามออนไลน์	4
1.2 กรอบแนวคิดการวิจัย	6
1.3 ความสัมพันธ์ของปัจจัยที่มีอิทธิพลต่อคุณลักษณะทางจริยธรรมนักศึกษา สื่อสารมวลชนตามกรอบมาตรฐานคุณวุฒิระดับอุดมศึกษาแห่งประเทศไทย	7
2.1 ทฤษฎีต้นไม้อจริยธรรมสำหรับคนไทย	14
3.1 QR-Code สำหรับตอบแบบสอบถามออนไลน์	34
4.1 ผลวิเคราะห์องค์ประกอบเชิงยืนยันของปัจจัยทางจริยธรรมของนักศึกษา สื่อสารมวลชน	95
4.2 ผลวิเคราะห์องค์ประกอบเชิงยืนยันของคุณลักษณะทางจริยธรรมนักศึกษา สื่อสารมวลชนตามกรอบมาตรฐานคุณวุฒิระดับอุดมศึกษาแห่งประเทศไทย	98
4.3 ผลวิเคราะห์องค์ประกอบเชิงยืนยันของปัจจัยทางจริยธรรมและคุณลักษณะ ทางจริยธรรมนักศึกษาสื่อสารมวลชนตามกรอบมาตรฐานคุณวุฒิ ระดับอุดมศึกษาแห่งประเทศไทย	101
4.4 รูปแบบความสัมพันธ์เชิงสาเหตุของปัจจัยที่มีอิทธิพลต่อคุณลักษณะทาง จริยธรรมนักศึกษาสื่อสารมวลชนตามกรอบมาตรฐานคุณวุฒิระดับอุดมศึกษา แห่งประเทศไทย ระดับที่ 1	102
4.5 รูปแบบความสัมพันธ์เชิงสาเหตุของปัจจัยที่มีอิทธิพลต่อคุณลักษณะทาง จริยธรรมนักศึกษาสื่อสารมวลชนตามกรอบมาตรฐานคุณวุฒิระดับอุดมศึกษา แห่งประเทศไทย ระดับที่ 2	103
4.6 โมเดลตรวจสอบความสัมพันธ์เชิงสาเหตุของปัจจัยที่มีอิทธิพลต่อคุณลักษณะ ทางจริยธรรมนักศึกษาสื่อสารมวลชนตามกรอบมาตรฐานคุณวุฒิ ระดับอุดมศึกษาแห่งประเทศไทย ระดับที่ 1	105
4.7 โมเดลตรวจสอบความสัมพันธ์เชิงสาเหตุของปัจจัยที่มีอิทธิพลต่อคุณลักษณะ ทางจริยธรรมนักศึกษาสื่อสารมวลชนตามกรอบมาตรฐานคุณวุฒิ ระดับอุดมศึกษาแห่งประเทศไทย ระดับที่ 2	108

## สารบัญภาพ (ต่อ)

ภาพที่		หน้า
5.1	ผลวิเคราะห์องค์ประกอบเชิงยืนยันของปัจจัยทางจริยธรรมและคุณลักษณะทางจริยธรรมนักศึกษาสื่อสารมวลชนตามกรอบมาตรฐานคุณวุฒิระดับอุดมศึกษาแห่งประเทศไทย	112
5.2	รูปแบบความสัมพันธ์เชิงสาเหตุของปัจจัยที่มีอิทธิพลต่อคุณลักษณะทางจริยธรรมนักศึกษาสื่อสารมวลชนตามกรอบมาตรฐานคุณวุฒิระดับอุดมศึกษาแห่งประเทศไทย	113
5.3	โมเดลตรวจสอบความสัมพันธ์เชิงสาเหตุของปัจจัยที่มีอิทธิพลต่อคุณลักษณะทางจริยธรรมนักศึกษาสื่อสารมวลชนตามกรอบมาตรฐานคุณวุฒิระดับอุดมศึกษาแห่งประเทศไทย	114
5.4	โมเดลตรวจสอบความสัมพันธ์เชิงสาเหตุของปัจจัยที่มีอิทธิพลต่อคุณลักษณะทางจริยธรรมนักศึกษาสื่อสารมวลชนตามกรอบมาตรฐานคุณวุฒิระดับอุดมศึกษาแห่งประเทศไทย	115

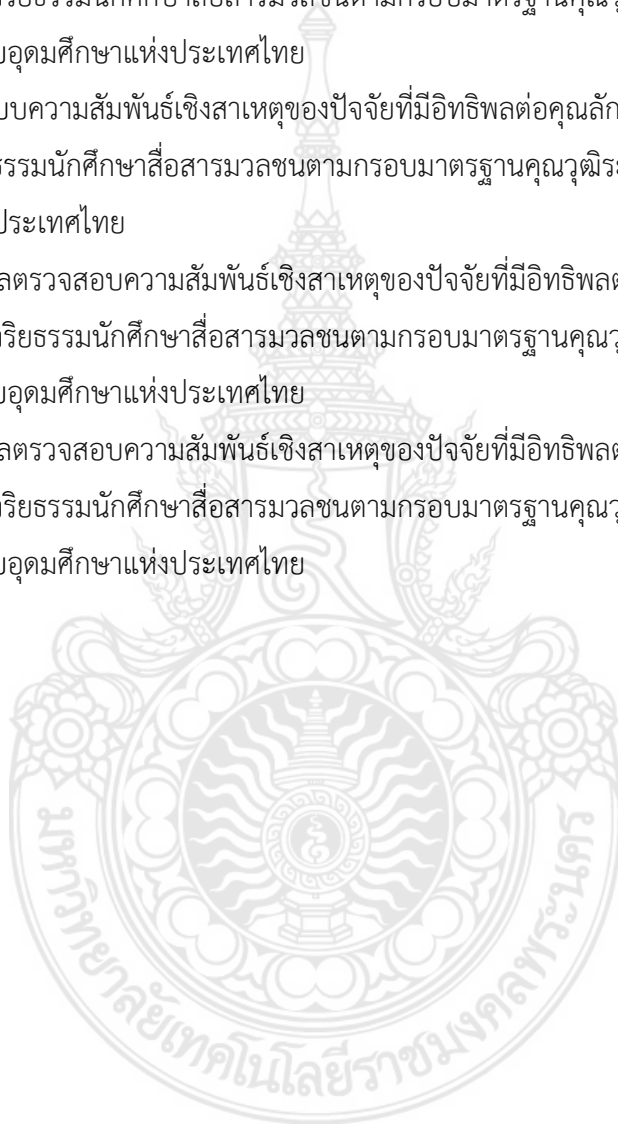

# บทที่ 1

## บทนำ

### 1.1 ที่มาและความสำคัญของปัญหา

สังคมปัจจุบัน เป็นยุคของสังคมสมัยใหม่ (Modern Society) มีการนำเทคโนโลยีต่างๆ ที่มีความสลับซับซ้อนและทันสมัยมาใช้ ยังผลให้มนุษย์เกิดความสะดวกสบายในการดำรงชีวิตมากขึ้น สิ่งที่มาพร้อมกับความสะดวกสบายนั้น มิได้มีเพียงคุณประโยชน์เท่านั้น แต่ยังแฝงไปด้วยโทษเช่นกัน ความก้าวหน้าของเทคโนโลยีที่นับวันมีแต่จะมากขึ้นทำให้จิตใจของมนุษย์เสื่อมโทรมลง เพราะมนุษย์เกิดการแข่งขัน มีค่านิยมทางวัตถุสูง เกิดการบริโภคสัญลักษณ์มากกว่าบริโภคในสิ่งที่มีคุณค่าและเป็นประโยชน์ เกิดการเอาใจเปรียบซึ่งกันและกัน มุ่งแสวงหาผลประโยชน์ให้กับตนเองมากกว่าส่วนรวม ขาดการพัฒนาคุณธรรมจริยธรรมอย่างจริงจังและต่อเนื่อง ทำให้มนุษย์ขาดความสำนึกต่อส่วนรวม ซึ่งเป็นคุณธรรมที่จะทำให้สังคมดำเนินต่อไปได้อย่างปกติสุขและเกิดปัญหาน้อยที่สุด (สุคนธ์ธา เส็งเจริญ, 2556) ในการจัดการศึกษาต้องเป็นไปเพื่อพัฒนาคนไทยให้เป็นมนุษย์ที่สมบูรณ์ ทั้งร่างกาย จิตใจ สติปัญญา ความรู้และคุณธรรมจริยธรรม และวัฒนธรรมในการดำรงชีวิต สามารถอยู่ร่วมกับผู้อื่นได้อย่างมีความสุขความสมบูรณ์ (ราชกิจจานุเบกษา, 2542) ดังนั้น เมื่อประเทศไทยได้ประกาศใช้พระราชบัญญัติการศึกษาแห่งชาติ พ.ศ. 2552 และที่แก้ไขเพิ่มเติม พ.ศ. 2545 นั้น ได้ส่งผลกระทบต่อให้เกิดการปฏิรูปการศึกษาทุกระดับ มีการเน้นหนักให้ปรับปรุงหลักสูตรและปรับเปลี่ยนวิธีการสอนเพื่อพัฒนานักศึกษาให้คิดเป็น แก้ปัญหาเป็น และเห็นคุณค่าทางวัฒนธรรมไทย

เมื่อพิจารณาทิศทางการศึกษาในศตวรรษที่ 21 หรือ 21st-century skills จุดเน้นเพื่อพัฒนาทักษะด้านต่างๆ ของผู้เรียน ได้แก่ ทักษะชีวิตและอาชีพ ทักษะด้านเทคโนโลยีสารสนเทศ และทักษะการเรียนรู้และนวัตกรรม 4Cs ได้แก่ การคิดวิเคราะห์ (Critical Thinking) การสื่อสาร (Communication) การร่วมมือ (Collaboration) และความคิดสร้างสรรค์ (Creativity) (Partnership for 21<sup>st</sup> Century Skills: 2011) ส่วนประเทศไทยได้กำหนดกรอบแนวคิดในการจัดการศึกษาภายใต้บริบทการสอนผู้เรียนต้องเรียนรู้ทักษะที่จำเป็นเพื่อให้ประสบความสำเร็จในโลกทุกวันนี้ ได้แก่ การคิดอย่างมีวิจารณญาณ การแก้ปัญหา การคิดสร้างสรรค์ การสื่อสารและการร่วมมือ โดยเน้นการพัฒนาทักษะการดำเนินชีวิตในศตวรรษที่ 21 ได้แก่ ทักษะด้านการเรียนรู้และนวัตกรรม ทักษะสารสนเทศ สื่อและเทคโนโลยี ทักษะชีวิตและอาชีพ รวมถึงระบบการส่งเสริมการเรียนรู้ในศตวรรษที่ 21 เพื่อการสนับสนุนการเรียนรู้ตลอดชีวิต ดังที่ ประเสริฐ ผลิตผลการพิมพ์ (2554) ได้นำเสนอในส่วนของคำนำไว้ตอนหนึ่งโดยสรุปว่า การปฏิรูปการศึกษาที่แท้จริงควรปฏิรูปกระบวนการด้วย จากกระบวนการที่เดิมที่ครูเป็นผู้มอบความรู้ให้นักเรียนนักศึกษาในสถาบันต่างๆ เปลี่ยนเป็นช่วยกันออกแบบ

กระบวนการเรียนรู้ร่วมกันระหว่างครูกับเด็กและเยาวชนทุกคนในสังคม นั่นคือ “กระบวนการเรียนรู้สำคัญกว่าความรู้” และ “ครูมิใช่ผู้มอบความรู้” แต่เป็น “ผู้ออกแบบกระบวนการเรียนรู้ โดยเรียนรู้ไปพร้อมๆ กันกับเด็กและเยาวชน” ซึ่งเป้าหมายของการเรียนรู้จะไม่ใช้ตัวความรู้อีกต่อไป เพราะตัวความรู้นั้นมีมากมายมหาศาลเกินกว่าที่จะมอบให้นักเรียนแต่ละชั้นปีได้ อีกทั้งนักเรียนในศตวรรษใหม่จะเป็นคนที่ต้องสามารถค้นหาความรู้ด้วยตนเองจากทุกหนทุกแห่งทั้งในสิ่งแวดล้อมและในอินเทอร์เน็ต ดังนั้น กระบวนทัศน์ใหม่ที่จะพัฒนาเด็กและเยาวชนให้เป็นผู้ใฝ่รู้ตลอดชีวิต เด็กและเยาวชนจะเรียนรู้อะไรบ้างขึ้นอยู่กับบริบทของแต่ละคน แต่ที่ทุกคนควรมีคือ ความสามารถในการเรียนรู้ตลอดเวลา ตลอดชีวิต และสามารถพัฒนาตนเองอย่างต่อเนื่อง

ปัญหาที่เกิดขึ้นในกลุ่มเยาวชน ทุกคนต่างลงความเห็นตรงกันว่า เยาวชนไทยของเราขาดการปลูกฝังในด้านคุณธรรมและจริยธรรมอย่างยั่งยืน อาจจะมีอยู่บ้างแต่เป็นแบบฉาบฉวยไม่เกิดผลที่ถาวร ในขณะที่สังคมไทยต้องการเห็นภาพการพัฒนาเยาวชนไทยไปสู่การเป็นบัณฑิตที่มีคุณภาพ มีความสมบูรณ์ทั้งร่างกายและจิตใจ มีสติปัญญา มีความรู้และคุณธรรม มีจริยธรรมและวัฒนธรรมในการดำรงชีวิตสามารถอยู่ร่วมกับผู้อื่นได้อย่างมีความสุข (สุทัศนพงษ์ กุลบุตร, 2550) ดังนั้น การพัฒนาคุณภาพชีวิตของนักศึกษาให้สามารถดำรงชีวิตอยู่ในสังคมได้อย่างมีความสุข โดยผ่านกระบวนการทางการศึกษา ต้องตั้งอยู่บนหลักการที่เป็นการพัฒนาที่สมบูรณ์รอบด้าน ไม่ว่าจะเป็นทางร่างกายจิตใจ สติปัญญาและสังคม พร้อมทั้งเป็นผู้ที่เพียบพร้อมด้วยคุณธรรม จริยธรรม และวัฒนธรรมในการใช้ชีวิตอยู่ร่วมกับผู้อื่นเพราะฉะนั้นบทบาทของการศึกษา จึงไม่เป็นเพียงแค่เครื่องมือในการพัฒนาเท่านั้นแต่จะต้องเป็นทั้งตัวการสำคัญในการพัฒนาโดยตรงและเป็นผลของการพัฒนาอีกด้วย

ดังนั้น ผู้วิจัยจึงสนใจศึกษาเกี่ยวกับการพัฒนารูปแบบความสัมพันธ์เชิงสาเหตุของปัจจัยที่มีอิทธิพลต่อคุณลักษณะทางจริยธรรมของนักศึกษาสื่อสารมวลชนตามกรอบมาตรฐานคุณวุฒิระดับอุดมศึกษาแห่งประเทศไทย เพื่อเป็นแนวทางในการจัดการศึกษาเพื่อพัฒนาจริยธรรมของนักศึกษาที่จะสำเร็จการศึกษาในระดับอุดมศึกษาที่จะเป็นกำลังสำคัญในการพัฒนาประเทศในอนาคต

## 1.2 วัตถุประสงค์การวิจัย

- 1.2.1 เพื่อศึกษาคุณลักษณะทางจริยธรรมของนักศึกษาสื่อสารมวลชนในยุคดิจิทัล
- 1.2.2 เพื่อศึกษาปัจจัยที่มีอิทธิพลต่อคุณลักษณะทางจริยธรรมนักศึกษาสื่อสารมวลชนตามกรอบมาตรฐานคุณวุฒิระดับอุดมศึกษาแห่งประเทศไทย
- 1.2.3 เพื่อวิเคราะห์องค์ประกอบเชิงยืนยันของปัจจัยที่มีอิทธิพลต่อคุณลักษณะทางจริยธรรมนักศึกษาสื่อสารมวลชนตามกรอบมาตรฐานคุณวุฒิระดับอุดมศึกษาแห่งประเทศไทย

1.2.4 เพื่อพัฒนาและตรวจสอบความสอดคล้องของรูปแบบความสัมพันธ์เชิงสาเหตุของปัจจัยมีอิทธิพลต่อคุณลักษณะทางจริยธรรมนักศึกษาสื่อสารมวลชนตามกรอบมาตรฐานคุณวุฒิระดับอุดมศึกษาแห่งประเทศไทย

### 1.3 ขอบเขตการวิจัย

การศึกษาเรื่อง การพัฒนารูปแบบความสัมพันธ์เชิงสาเหตุของปัจจัยที่มีอิทธิพลต่อคุณลักษณะทางจริยธรรมนักศึกษาสื่อสารมวลชนตามกรอบมาตรฐานคุณวุฒิระดับอุดมศึกษาแห่งประเทศไทย ผู้วิจัยได้กำหนดขอบเขตการวิจัย ดังนี้

#### 1.3.1 ด้านเนื้อหา

การศึกษาเอกสารและงานวิจัยที่เกี่ยวข้อง ผู้วิจัยได้ศึกษาแนวคิดและทฤษฎีที่เกี่ยวข้อง ได้แก่ แนวคิดและทฤษฎีที่เกี่ยวกับจริยธรรม ทฤษฎีต้นไม้อจริยธรรม ทฤษฎีจิต 5 ลักษณะสำหรับอนาคต บทบาทหน้าที่ของนักสื่อสารมวลชน และกรอบมาตรฐานคุณวุฒิระดับอุดมศึกษาแห่งประเทศไทย และงานวิจัยที่เกี่ยวข้อง

#### 1.3.2 ด้านประชากรและกลุ่มตัวอย่าง

##### 1. วิจัยเชิงคุณภาพ

กลุ่มตัวอย่างที่ให้ข้อมูลเชิงคุณภาพด้วยการสัมภาษณ์เชิงลึก คือ นักสื่อสารมวลชนที่มีประสบการณ์การทำงานในวงการสื่อสารมวลชนมากกว่า 10 ปี และอาจารย์ในมหาวิทยาลัยของรัฐและเอกชนที่เปิดสอนด้านนิเทศศาสตร์ สื่อสารมวลชน และเทคโนโลยีสื่อสารมวลชน ที่มีประสบการณ์สอนมากกว่า 5 ปี จำนวน 15 คน

##### 2. การวิจัยเชิงปริมาณ

ประชากรที่ใช้ในการศึกษาครั้งนี้ แบ่งออกเป็น 2 กลุ่ม ได้แก่ นักสื่อสารมวลชนในองค์การสื่อสารมวลชน และอาจารย์ในมหาวิทยาลัยของรัฐและเอกชนที่เปิดสอนด้านนิเทศศาสตร์ สื่อสารมวลชน และเทคโนโลยีสื่อสารมวลชน

กลุ่มตัวอย่างที่ใช้ในการศึกษาครั้งนี้ แบ่งออกเป็น 2 กลุ่ม ได้แก่ กลุ่มนักสื่อสารมวลชนในองค์การสื่อสารมวลชน และกลุ่มอาจารย์ในมหาวิทยาลัยของรัฐและเอกชนที่เปิดสอนด้านสื่อสารมวลชนหรือนิเทศศาสตร์ ทำการเก็บรวบรวมข้อมูลด้วยวิธีการสุ่มแบบง่าย (Simple Random Sampling) ด้วยวิธีการแจกแบบสอบถามกับกลุ่มตัวอย่าง และใช้แบบสอบถามออนไลน์ <https://goo.gl/d9xMUX> โดยสามารถเข้าตอบแบบสอบถามโดยใช้ QR Code ดังนี้





ภาพที่ 1.1 QR-Code สำหรับตอบแบบสอบถามออนไลน์

### 1.3.3 ด้านตัวแปร

#### ตัวแปรอิสระ

#### 1. ปัจจัยทางจริยธรรมตามทฤษฎีต้นไม้จริยธรรม ประกอบด้วย

##### 1.1 จิตลักษณะ

- สติปัญญา
- ประสบการณ์สังคม
- สุขภาพจิต

##### 1.2 สาเหตุทางจิตใจ

- เหตุผลเชิงจริยธรรม
- มุ่งอนาคตและควบคุมตนเอง
- ความเชื่ออำนาจในตน
- แรงจูงใจใฝ่สัมฤทธิ์
- ทัศนคติ คุณธรรม และค่านิยม

##### 1.3 พฤติกรรมจริยธรรม

- พฤติกรรมพัฒนาสังคม
- พฤติกรรมของพลเมืองดี
- พฤติกรรมการทำงาน
- พฤติกรรมของคนดีและคนเก่ง
- พฤติกรรมสุขภาพ
- พฤติกรรมการศึกษา
- การอบรมเลี้ยงดู

## 2. ปัจจัยจิต 5 ลักษณะสำหรับอนาคต ประกอบด้วย

- 2.1 จิตเชี่ยวชาญ
- 2.2 จิตรู้สังเคราะห์
- 2.3 จิตสร้างสรรค์
- 2.4 จิตรู้เคารพ
- 2.5 จิตรู้จริยธรรม

### ตัวแปรตาม

- คุณลักษณะทางจริยธรรมของนักศึกษาสื่อสารมวลชนตามกรอบมาตรฐานคุณวุฒิระดับอุดมศึกษาของประเทศไทย

### 1.3.4 ด้านเวลา

ใช้เวลาในการดำเนินการวิจัย 1 ปี (12 เดือน)

โดยดำเนินการระหว่าง ตุลาคม 2559 – กันยายน 2560

## 1.4 กรอบแนวคิดการวิจัย

การกำหนดกรอบแนวคิดการวิจัยและพัฒนาเรื่อง “การพัฒนารูปแบบความสัมพันธ์เชิงสาเหตุของปัจจัยที่มีอิทธิพลต่อคุณลักษณะทางจริยธรรมนักศึกษาสื่อสารมวลชนตามกรอบมาตรฐานคุณวุฒิระดับอุดมศึกษาแห่งประเทศไทย” ผู้วิจัยได้นำทฤษฎีต้นไม้อจริยธรรมของ ดวงเดือน พันธมนาวิน (2543) ซึ่งเป็นทฤษฎีต้นไม้อจริยธรรมสำหรับคนไทยที่สามารถแสดงถึงสาเหตุของพฤติกรรมคนดีและคนเก่งโดยมีสาเหตุทางจิตใจที่จะส่งผลกระทบต่อพฤติกรรมของคน และแนวคิดเกี่ยวกับจิต 5 ลักษณะสำหรับอนาคตของ Howard Gardner (2007) ซึ่งเป็นแนวคิดที่เน้นการปลูกฝังการรู้คิดและความเป็นมนุษย์เพื่ออนาคต มาเป็นตัวแปรปัจจัยเชิงสาเหตุที่จะส่งผลกระทบต่อคุณลักษณะทางจริยธรรมนักศึกษาสื่อสารมวลชนตามกรอบมาตรฐานคุณวุฒิระดับอุดมศึกษาแห่งประเทศไทยของคณะกรรมการการอุดมศึกษา (2552) โดยพัฒนาเครื่องมือให้ครอบคลุมตามด้านต่างๆ ตามกรอบ TQF ได้แก่ ความรับผิดชอบต่อตนเองและส่วนรวม ความสามารถในการปรับวิถีชีวิตในความขัดแย้งทางค่านิยม การพัฒนานิสัย และการปฏิบัติตนตามศีลธรรมทั้งในเรื่องส่วนตัวและสังคม โดยการพัฒนาเครื่องมือทั้งตัวแปรอิสระและตัวแปรตามจะคำนึงถึงหน้าที่ของนักสื่อสารมวลชนตามแนวคิดของ Harold Lesswell; กิติมา สุรสุนธิ (2548) และพิจารณาคุณลักษณะทางจริยธรรมของนักศึกษาตามกรอบ TQF ซึ่งเป็นวิชาชีพที่จะต้องคำนึงถึงผลกระทบที่จะเกิดขึ้นในวงกว้าง จึงสามารถนำเสนอเป็นกรอบแนวคิดของโครงการวิจัยได้ดังนี้



ภาพที่ 1.2 กรอบแนวคิดการวิจัย

จากภาพที่ 1.2 กรอบแนวคิดการวิจัย สามารถนำมาพัฒนากรอบแนวคิดความสัมพันธ์ของปัจจัยที่มีอิทธิพลต่อคุณลักษณะทางจริยธรรมนักศึกษาสื่อสารมวลชนตามกรอบมาตรฐานคุณวุฒิระดับอุดมศึกษาแห่งประเทศไทย ได้ดังนี้



ภาพที่ 1.3 ความสัมพันธ์ของปัจจัยที่มีอิทธิพลต่อคุณลักษณะทางจริยธรรมนักศึกษาสื่อสารมวลชนตามกรอบมาตรฐานคุณวุฒิระดับอุดมศึกษาแห่งประเทศไทย

## 1.5 นิยามศัพท์เฉพาะ

1.5.1 ปัจจัยทางจริยธรรม หมายถึง แนวทางการประพฤติและการปฏิบัติตนให้เป็นคนดี เพื่อประโยชน์ต่อตนเองและสังคมที่ครอบคลุมปัจจัยหลัก 4 ด้าน และปัจจัยย่อย 18 ด้าน ได้แก่

- 1) ด้านจิตลักษณะ ประกอบด้วย ด้านสติปัญญา ด้านประสบการณ์ทางสังคม และด้านสุขภาพจิต
- 2) ด้านสาเหตุทางจิต ประกอบด้วย ด้านเหตุผลทางจริยธรรม ด้านมุ่งอนาคตและควบคุมตนเอง ด้านความเชื่ออำนาจในตน และด้านทัศนคติ คุณธรรม และค่านิยม
- 3) ด้านพฤติกรรมจริยธรรม ประกอบด้วย ด้านพฤติกรรมพัฒนาสังคม ด้านพฤติกรรมของพลเมืองดี ด้านพฤติกรรมการทำงาน ด้านพฤติกรรมสุขภาพ ด้านพฤติกรรมการณ์เรียนรู้ และด้านการอบรมเลี้ยงดู และ 4) ด้านจิต 5 ลักษณะสำหรับอนาคต ประกอบด้วย ด้านจิตเชี่ยวชาญ ด้านจิตรู้สังเคราะห์ ด้านจิตสร้างสรรค์ ด้านจิตรู้เคารพ และด้านจิตรู้จริยธรรม

1.5.2 ทฤษฎีต้นไม้อจริยธรรม หมายถึง ทฤษฎีที่แสดงถึงสาเหตุของพฤติกรรมของคนดีและคนเก่งสำหรับคนไทย ที่พัฒนาขึ้นโดยดวงเดือน พันธุมนาวิน (2543) ประกอบด้วย 3 ส่วน ได้แก่

1. รากของต้นไม้ หมายถึง จิตลักษณะพื้นฐาน 3 ด้าน ได้แก่ สติปัญญา/ความเฉลียวฉลาด สุขภาพจิต และประสบการณ์สังคม เพื่ออธิบายและทำนายพฤติกรรมที่แสดงออกทางจริยธรรม ดังนี้

- 1.1 สติปัญญา หมายถึง การใช้สติปัญญาประกอบการแสดงพฤติกรรมที่เกิดจากการคิดวิเคราะห์ ความฉลาดทางอารมณ์เพื่อพิจารณาหาสาเหตุที่แท้จริงของปัญหา การเผชิญอุปสรรคและความผิดหวัง การเห็นคุณค่าสิ่งต่างๆ การจัดการความรู้สึกสมหวัง ผิดหวัง การให้กำลังใจตนเองและผู้อื่น และความพยายามสู่ความสำเร็จ

- 1.2 ประสบการณ์สังคม หมายถึง การนำประสบการณ์ต่างๆ ในสังคมมาประกอบการใช้ชีวิตและการทำงาน โดยสามารถยอมรับความแตกต่างระหว่างบุคคล สิทธิความเท่าเทียมในสังคม การยอมรับข้อผิดพลาดของตัวเองและผู้อื่น การแสดงความยินดีกับผู้อื่น และความเสียสละ

- 1.3 สุขภาพจิต หมายถึง การใช้สภาวะทางจิตใจควบคุมอารมณ์และการแสดงออก โดยไม่แสดงความทุกข์ร้อนกับเรื่องเล็กๆ น้อยๆ การรู้จักรอคอย การสร้างความสุขให้กับตนเอง ความพอใจกับสิ่งที่มีอยู่ ความพยายามพัฒนาตนเองจากแรงขับภายใน การผ่อนคลายความเครียด ภาวะกดดันด้วยการสร้างกำลังใจตนเองและคนรอบข้าง

2. ลำต้นของต้นไม้ หมายถึง สาเหตุทางจิตที่เกิดจากจิตลักษณะ 5 ด้าน ที่สะท้อนสาเหตุทางจิตใจเกี่ยวกับข้อบกพร่องพฤติกรรมนั้นๆ หรือสถานการณ์นั้นๆ เพื่ออธิบายและทำนายพฤติกรรมที่แสดงออก ดังนี้

2.1 เหตุผลเชิงจริยธรรม หมายถึง การแสดงพฤติกรรมที่เกิดจากการแสดงความน้ำใจที่ผู้อื่นมิให้ การเคารพต่ออายุขัยของผู้อื่นเป็นวัฒนธรรมที่ควรยึดถือปฏิบัติ และยินดีที่รับฟังความทุกข์ของผู้อื่นที่ต้องการความช่วยเหลือ

2.2 มุ่งอนาคตและควบคุมตนเอง หมายถึง การแสดงพฤติกรรมที่เกิดจากความมุ่งมั่นพัฒนาตนเองเพื่อให้บรรลุเป้าหมายที่พอใจ สามารถรับรู้และทำใจยอมรับเหตุการณ์ต่างๆ ทั้งดีและร้าย การรู้จักตนเองด้วยการวิเคราะห์ความสามารถของตนเองและพิจารณางานที่เหมาะสม และการปฏิบัติตนอย่างมีเหตุและผล

2.3 ความเชื่ออำนาจในตน หมายถึง การแสดงพฤติกรรมที่เกิดจากเชื่อมั่นในการตัดสินใจของตัวเอง การรู้จักวางแผนล่วงหน้า และความภูมิใจในตนเองเมื่อได้ทำอย่างเต็มความสามารถ

2.4 แรงจูงใจใฝ่สัมฤทธิ์ หมายถึง การแสดงพฤติกรรมที่เกิดจากการสร้างแรงบันดาลใจให้กับตัวเอง สร้างคุณค่าให้กับตนเองด้วยการศึกษาเรียนรู้และพัฒนาตนเอง และสร้างโอกาสให้กับตัวเองโดยไม่รอคอยวาสนา

2.5 ทศนคติ คุณธรรม และค่านิยม หมายถึง การแสดงพฤติกรรมที่เกิดจากความเสียสละ การรู้จักลำดับความสำคัญ ความยุติธรรมในการประกอบอาชีพ และการแสดงพฤติกรรม ค่านิยมที่ดีที่สังคมยอมรับ และการมุ่งสู่ความสำเร็จ

3. ดอกและผลไม้บนต้น หมายถึง พฤติกรรมการทำดีละเว้นชั่ว และพฤติกรรมการทำงานอย่างขยันขันแข็งเพื่อส่วนรวม เพื่ออธิบายและทำนายพฤติกรรมที่แสดงออก ดังนี้

3.1 พฤติกรรมพัฒนาสังคม หมายถึง การแสดงพฤติกรรมที่เกิดจากการมีส่วนร่วมให้ความช่วยเหลือผู้ด้อยโอกาสในสังคม ไม่สร้างปัญหาให้กับสังคม โดยปฏิบัติตามกฎระเบียบของสังคม รวมถึงให้ความร่วมมือและปฏิบัติตามนโยบายของรัฐ และการร่วมกิจกรรมสร้างสรรค์สังคม

3.2 พฤติกรรมของพลเมืองดี หมายถึง การแสดงพฤติกรรมที่เกิดจากการให้ความเคารพกฎหมาย ปฏิบัติตามกฎหมายระเบียบของสังคม เคารพสิทธิและเสรีภาพของตนเองและบุคคลอื่น ความรับผิดชอบต่อหน้าที่ที่มีต่อครอบครัว โรงเรียน ชุมชน ประเทศชาติ และสังคมโลก การมีเหตุผล ใจกว้าง และรับฟังความคิดเห็นของบุคคลอื่น มีคุณธรรมและจริยธรรมในการดำเนินชีวิตประจำวัน ความกระตือรือร้นที่จะเข้ามามีส่วนร่วมในการป้องกันและแก้ไขปัญหา และการเข้าร่วมกิจกรรมต่างๆ ทางการเมืองการปกครอง

3.3 พฤติกรรมการทำงาน หมายถึง การแสดงพฤติกรรมที่เกิดจากการมีความรู้หลายด้านมากกว่าอาชีพที่ทำ และพัฒนาตัวเองอยู่เสมอ การจัดสรรเวลาอย่างมีประสิทธิภาพ มีสมดุลในชีวิตระหว่างเรื่องงานกับเรื่องส่วนตัว และเต็มที่กับทุกเรื่องที่ทำ การรู้จักลำดับความสำคัญของการทำงาน สามารถแยกแยะเรื่องส่วนตัวกับเรื่องงานได้ การปรับตัวให้เข้ากับบริบทของสังคม

ความสามารถถึงความสามารถของคนในทีมมาใช้ให้เกิดประโยชน์สูงสุด และไม่ยึดติดกับสิ่งต่างๆ รอบตัว

3.4 พฤติกรรมของคนดีและคนเก่ง หมายถึง การแสดงพฤติกรรมที่เกิดจากการรู้ว่าตัวเองมีความสามารถ แต่ไม่เคยเสียเวลาภูมิใจกับความสามารถของตนเอง ไม่อวดความสามารถที่แท้จริง และการสร้างคุณค่า มีศักดิ์ศรี อยู่ร่วมกับสังคมอย่างมีความสุข

3.5 พฤติกรรมสุขภาพ หมายถึง การแสดงพฤติกรรมที่เกิดจากการดูแลสุขภาพให้ร่างกายแข็งแรงและมีคุณภาพชีวิตที่ดี การพัฒนาจิตใจจิตใจมีความสุข และความเข้าใจสิ่งรอบข้างตามความจริง และมีจิตใจเมตตากรุณา

3.6 พฤติกรรมการขยันเรียน หมายถึง การแสดงพฤติกรรมที่เกิดจากการใช้เวลาว่างในการอ่านข้อมูลข่าวสารเพื่อเพิ่มพูนความรู้ การศึกษาเรียนรู้เพิ่มเติมในหัวข้อที่สนใจทุกครั้งเมื่อมีโอกาส และการหาโอกาสแลกเปลี่ยนเรียนรู้กับผู้รู้และมีประสบการณ์มากกว่า

3.7 การอบรมเลี้ยงดู หมายถึง การแสดงพฤติกรรมที่เกิดจากคนในครอบครัวควรช่วยกันแก้ปัญหาและตัดสินใจร่วมกัน การรู้จักบทบาทหน้าที่ของตนเอง และความสามารถในการตัดสินใจ

1.5.6 จิต 5 ลักษณะสำหรับอนาคต หมายถึง ลักษณะทางจริยธรรม 5 ด้านที่เหมาะสมกับการทำงานในศตวรรษที่ 21 ดังนี้

1. จิตเชี่ยวชาญ หมายถึง การแสดงพฤติกรรมที่เกิดจากความรู้ความเชี่ยวชาญในวิชาชีพ ความสามารถในการทำงานให้บรรลุผลสำเร็จตามกำหนดเวลา และความสามารถในการทำงานเพื่อให้เกิดประสิทธิภาพสูงสุด

2. จิตรู้สังเคราะห์ หมายถึง การแสดงพฤติกรรมที่เกิดจากความสามารถในการสืบค้นและค้นหาข้อมูลใหม่ๆ ได้ สามารถคัดแยกข้อมูลได้อย่างถูกต้อง และสามารถทำการประเมินผลติดตาม และปรับปรุงแก้ไขงานถูกต้องและตรงกับความต้องการ

3. จิตสร้างสรรค์ หมายถึง การแสดงพฤติกรรมที่เกิดจากความสามารถค้นหาแนวทางและพัฒนาวิธีการทำงานใหม่ๆ ได้ การเรียนรู้จากข้อผิดพลาดและนำมาปรับปรุงงาน ความสามารถปรับปรุงกระบวนการทำงานให้เหมาะสมกับงาน

4. จิตรู้เคารพ หมายถึง การแสดงพฤติกรรมที่เกิดจากการเปิดใจต้อนรับบุคคลได้หลากหลายกลุ่มโดยไม่มีอคติ การทำความรู้จักบุคคลจากหลากหลายวงการเพื่อการทำงานที่กว้างขึ้น และแสดงความชื่นชมผู้อื่นด้วยความจริงใจ

5. จิตรู้จริยธรรม หมายถึง การแสดงพฤติกรรมที่เกิดจากการยอมรับตัวตนของตนเอง การรับรู้สิทธิและความรับผิดชอบต่อหน้าที่ทั้งต่อตนเองและสังคม และประพฤติตนสอดคล้องกับสิ่งที่ยึดถือปฏิบัติ

1.5.7 คุณลักษณะทางจริยธรรมตามกรอบมาตรฐานคุณวุฒิระดับอุดมศึกษาของประเทศไทย หมายถึง การพัฒนานิสัยเพื่อพัฒนาพฤติกรรมทางจริยธรรมที่นักศึกษาจะต้องได้รับการพัฒนาที่กำหนดไว้ตามกรอบมาตรฐานคุณวุฒิระดับอุดมศึกษาแห่งประเทศไทย คือ การพัฒนานิสัยในการประพฤติอย่างมีคุณธรรม จริยธรรม และด้วยความรับผิดชอบทั้งในส่วนตัว และส่วนรวม ความสามารถในการปรับวิถีชีวิตในความขัดแย้งทางค่านิยม การพัฒนานิสัยและการปฏิบัติตนตามศีลธรรมทั้งในเรื่องส่วนตัวและสังคม

1.5.8 หน้าที่ของนักสื่อสารมวลชน หมายถึง บทบาทหน้าที่และขอบเขตที่นักสื่อสารมวลชนต้องปฏิบัติ ประกอบด้วย 3 ส่วน ได้แก่ หน้าที่ในการสังเกตการณ์และรายงานสภาพแวดล้อมทางสังคม หน้าที่ในการประสานสัมพันธ์ส่วนต่างๆ ของสังคมให้รวมตัวกันอยู่ได้ หน้าที่ในการถ่ายทอดมรดกทางสังคม

## 1.6 ประโยชน์ที่คาดว่าจะได้รับ

### 1.6.1 ประโยชน์ด้านวิชาการ

1. เกิดองค์ความรู้ใหม่ที่เกิดจากกระบวนการวิเคราะห์และสังเคราะห์ข้อมูลในขั้นตอนของการวิจัย
2. ได้นวัตกรรมทางการศึกษาคือ รูปแบบความสัมพันธ์เชิงสาเหตุของปัจจัยที่มีอิทธิพลต่อคุณลักษณะทางจริยธรรมนักศึกษาสื่อสารมวลชนตามกรอบมาตรฐานคุณวุฒิระดับอุดมศึกษาแห่งประเทศไทย
3. สามารถนำไปใช้เป็นข้อมูลสารสนเทศเพื่อการอ้างอิงในการศึกษาวิจัยต่อไป

### 1.6.2 ประโยชน์ด้านนโยบาย

การวิจัยนี้เป็นการวิจัยผสมผสานที่ตอบสนองยุทธศาสตร์ชาติในประเด็น “การวิจัยและพัฒนาแบบร่วมมือรวมพลังเพื่อส่งเสริม และสร้างทักษะและทัศนคติในการทำงาน และการเรียนรู้ตลอดชีวิตเพื่อการพัฒนาคุณภาพชีวิตและการสร้างชุมชนที่เข้มแข็ง” และมีความสอดคล้องกับยุทธศาสตร์ประเทศ “ยุทธศาสตร์ที่ 1 การวิจัยด้านการพัฒนาคุณภาพคนและสังคมไทย” โดยสอดคล้องของโครงการวิจัยกับยุทธศาสตร์ประเทศ “ยุทธศาสตร์ที่ 2 การลดความเหลื่อมล้ำ” ใน “ประเด็นหลัก การพัฒนาคุณภาพการศึกษา” และสอดคล้องของโครงการวิจัยกับนโยบาย/เป้าหมายของรัฐบาลเกี่ยวกับ “การศึกษาและเรียนรู้ การทะนุบำรุงศาสนา ศิลปะและวัฒนธรรม”

### 1.6.3 ประโยชน์ด้านสังคมและชุมชน

การวิจัยนี้เป็นการวิจัยผสมผสานเพื่อพัฒนารูปแบบความสัมพันธ์เชิงสาเหตุของปัจจัยที่มีอิทธิพลต่อคุณลักษณะทางจริยธรรมนักศึกษาสื่อสารมวลชนตามกรอบมาตรฐานคุณวุฒิ



ระดับอุดมศึกษาแห่งประเทศไทย โดยสามารถนำไปเป็นแนวทางในการจัดการศึกษาเพื่อพัฒนา  
จริยธรรมของนักศึกษาที่จะสำเร็จการศึกษาในระดับอุดมศึกษา และเป็นกำลังสำคัญในการพัฒนา  
ประเทศในอนาคต

#### 1.6.4 การเผยแพร่ในวารสาร

การวิจัยนี้จะนำเสนอผลการวิจัยและพัฒนาไปเผยแพร่ด้วยการนำเสนอผลงานในการ  
ประชุมระดับชาติ (National Conference) หรือตีพิมพ์ในวารสารระดับประเทศที่อยู่ในฐาน TCI หรือ  
การนำเสนอในระดับวารสารระดับนานาชาติ (International Conference) หรือการตีพิมพ์ใน  
วารสารระดับนานาชาติ

#### 1.6.5 การจดสิทธิบัตร/ลิขสิทธิ์

การวิจัยนี้จะนำรายงานผลการวิจัยไปจดลิขสิทธิ์ทรัพย์สินทางปัญญาเมื่อเสร็จสิ้น  
โครงการวิจัย



## บทที่ 2

### แนวคิดและทฤษฎีที่เกี่ยวข้อง

การวิจัยแบบผสมผสานเรื่อง การพัฒนารูปแบบความสัมพันธ์เชิงสาเหตุของปัจจัยที่มีอิทธิพลต่อคุณลักษณะทางจริยธรรมนักศึกษาสื่อสารมวลชนตามกรอบมาตรฐานคุณวุฒิระดับอุดมศึกษาแห่งประเทศไทย ผู้วิจัยได้ศึกษาแนวคิดและทฤษฎีที่เกี่ยวข้องดังนี้

- 2.1 แนวคิดและทฤษฎีเกี่ยวกับจริยธรรม
- 2.2 ทฤษฎีจิต 5 ลักษณะสำหรับอนาคต
- 2.3 บทบาทหน้าที่ของนักสื่อสารมวลชน
- 2.4 คุณลักษณะบัณฑิตที่ถึงประสงค์ตามกรอบมาตรฐานคุณวุฒิระดับอุดมศึกษาแห่งประเทศไทย
- 2.5 งานวิจัยที่เกี่ยวข้อง

#### 2.1 แนวคิดและทฤษฎีเกี่ยวกับจริยธรรม

##### 2.1.1 ความหมายของจริยธรรม

จริยธรรมคือ แนวทางที่เป็นเกณฑ์ในการประพฤติปฏิบัติในสิ่งที่ดีงาม ถูกต้องเป็นลักษณะที่สังคมต้องการ เกิดประโยชน์ทั้งต่อตนเองและสังคม ซึ่งได้มีผู้ให้ความหมายไว้หลายท่าน ดังนี้

ราชบัณฑิตยสถาน (2546) ในพจนานุกรมฉบับราชบัณฑิตยสถาน พ.ศ. 2542 ได้ให้ความหมายไว้ว่า จริยธรรม หมายถึง ธรรมที่เป็นข้อประพฤติปฏิบัติ ศีลธรรม กฎศีลธรรม

สุชาติ ประสิทธิ์รัฐสินธุ์ (2539) ให้ความหมายจริยธรรม หมายถึง ความถูกต้องที่ดีงาม สังคมทุกสังคมจะกำหนดกฎเกณฑ์กติกา บรรทัดฐานของตนเองว่า อะไรคือ สิ่งที่ดีงาม อะไรคือ ความถูกต้อง

บุญมี แทนแก้ว (2539) ให้ความหมายจริยธรรม หมายถึง หลักแห่งความประพฤติที่เห็น ว่าดีงามและถูกต้อง

พรนพ พุกกะพันธ์ (2543) กล่าวว่า จริยธรรม หมายถึง สิ่งที่ดีควรประพฤติ และปฏิบัติเหมาะสมในสิ่งที่ถูกต้องซึ่งสังคมยอมรับ เพื่อการอยู่ร่วมกันในสังคมอย่างมีความสุขร่มเย็น

ปราชญา กล้าผจญ (2544) ให้ความหมายจริยธรรม หมายถึง ความประพฤติอันพึงปฏิบัติต่อตนเอง ผู้อื่น และสังคม เพื่อก่อให้เกิดความเจริญรุ่งเรือง เกษมสุขขึ้นในสังคมและสมาชิกของสังคม

พระพรหมคุณาภรณ์ (2546) ได้กล่าวถึง จริยธรรม ไว้ว่า เป็นเรื่องของการดำเนินชีวิตในด้านต่างๆ ดังนี้

1. พฤติกรรมทางกาย วาจา และการใช้อิทธิฤทธิ์ ในการสัมพันธ์กับสิ่งแวดล้อม

2. จิตใจของเรา ซึ่งมีเจตจำนง ความตั้งใจ แรงจูงใจที่จะทำให้เรามีพฤติกรรมสัมพันธ์กับสิ่งแวดล้อมอย่างไร ตามภาวะและคุณสมบัติต่างๆ ของจิตใจนั้นๆ

3. ปัญญา ความรู้ ซึ่งเป็นตัวชี้ทางให้ว่าเราจะสัมพันธ์อย่างไรจึงจะได้ผล และเป็นตัวจำกัดขอบเขตว่าเราจะสัมพันธ์กับอะไร จะใช้พฤติกรรมได้แค่ไหน เรามีปัญญา มีความรู้แค่ไหน เราก็ใช้พฤติกรรมได้ในขอบเขตนั้น ถ้าเราขยายปัญญาความรู้ออกไป เราก็มีพฤติกรรมที่ซับซ้อน และได้ผลดียิ่งขึ้น

### 2.1.2 ทฤษฎีต้นไม้จริยธรรมสำหรับคนไทย

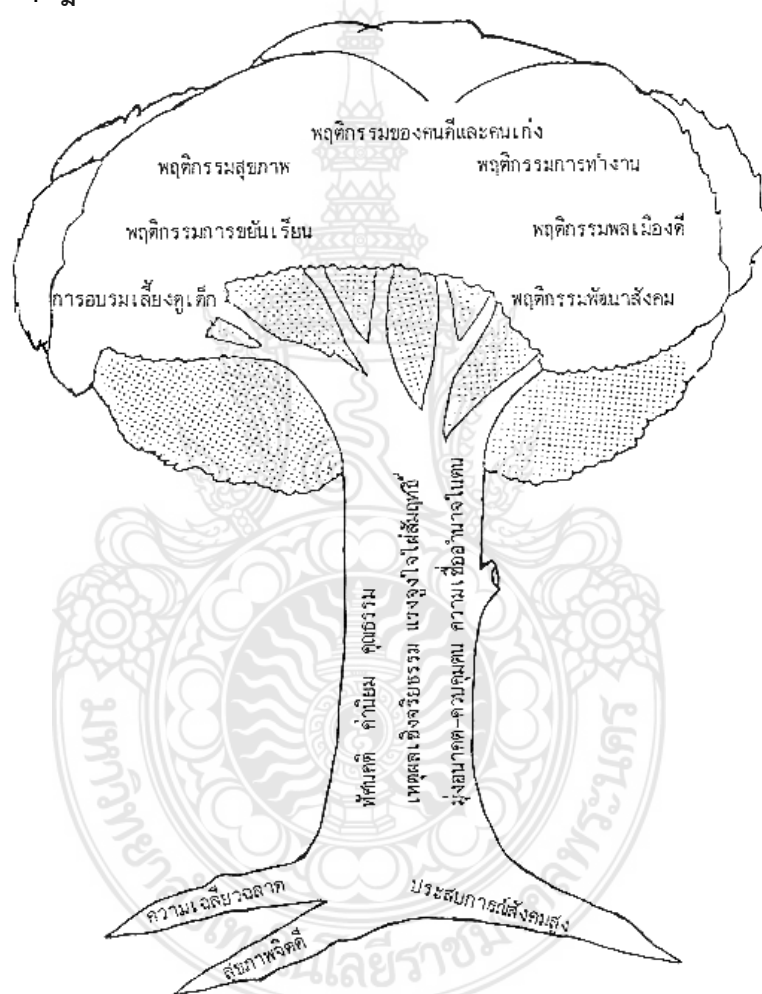

ภาพที่ 2.1 ทฤษฎีต้นไม้จริยธรรมสำหรับคนไทย

ที่มา: ดวงเดือน พันธุนาวิน (2543)

จากภาพที่ 2.1 แสดงองค์ประกอบของทฤษฎีต้นไม้จริยธรรม ประกอบด้วยจิตลักษณะพื้นฐาน และองค์ประกอบทางจิตใจของพฤติกรรมทางจริยธรรม ซึ่งทฤษฎีต้นไม้จริยธรรมสำหรับคนไทย ทฤษฎีต้นไม้จริยธรรมเป็นทฤษฎีที่แสดงถึงสาเหตุของพฤติกรรมของคนดีและคนเก่ง ว่าเป็นทฤษฎีที่สร้างจากผลการวิจัยที่เก็บรวบรวมข้อมูลจากเยาวชนและประชาชนไทยอายุ 6 ถึง 60 ปี

จำนวนรวมหลายพันคน ซึ่งทฤษฎีต้นไม้จริยธรรมประกอบด้วย 3 ส่วน ได้แก่ ส่วนที่เป็นดอกและผลไม้บนต้นไม้ ส่วนที่เป็นลำต้น และส่วนที่เป็นราก

ส่วนแรกคือ ดอกและผลไม้บนต้นไม้ แสดงพฤติกรรมการทำงานดีละเว้นชั่ว และพฤติกรรมการทำงานอย่างขยันขันแข็งเพื่อส่วนรวม ซึ่งเป็นพฤติกรรมประเภทต่างๆ ที่รวมเข้าเป็นพฤติกรรมของพลเมืองดี พฤติกรรมที่เอื้อต่อการพัฒนาประเทศ และพฤติกรรมการทำงานอาชีพอย่างขยันขันแข็ง ผลที่ออกมาเป็นพฤติกรรมต่างๆ มีสาเหตุอยู่ 2 กลุ่ม ได้แก่

กลุ่มแรกคือ ส่วนที่สอง ซึ่งเป็นสาเหตุทางจิตใจที่เป็นส่วนลำต้นของต้นไม้ ประกอบด้วยจิตลักษณะ 5 ด้าน ได้แก่

- 1) เหตุผลเชิงจริยธรรม
- 2) มุ่งอนาคตและควบคุมตนเอง
- 3) ความเชื่ออำนาจในตน
- 4) แรงจูงใจใฝ่สัมฤทธิ์
- 5) ทศนคติ คุณธรรม และค่านิยม (ที่เกี่ยวข้องกับพฤติกรรมหรือสถานการณ์นั้นๆ)

ถ้าต้องการที่จะเข้าใจ อธิบาย ทำนาย และพฤติกรรมชนิดใด จะต้องใช้จิตลักษณะบางด้านหรือทั้ง 5 ด้าน ประกอบกันจึงจะได้ผลดีที่สุด

กลุ่มที่สองคือ ส่วนที่สามของต้นไม้จริยธรรมคือ รากของต้นไม้ ซึ่งเป็นจิตลักษณะของกลุ่มที่สองมี 3 ด้าน ได้แก่

- 1) สติปัญญา
- 2) ประสบการณ์ทางสังคม
- 3) สุขภาพจิต

จิตลักษณะทั้งสาม อาจใช้เป็นสาเหตุของการพัฒนาจิตลักษณะ 5 ประการที่ลำต้นของต้นไม้ กล่าวคือ บุคคลต้องมีลักษณะพื้นฐานทางจิตใจ 3 ด้าน ในปริมาณที่สูงเหมาะสม จึงจะเป็นผู้ที่มีความพร้อมที่จะพัฒนาจิตลักษณะทั้ง 5 ประการที่ลำต้นของต้นไม้ โดยที่จิตลักษณะทั้ง 5 จะพัฒนาไปเองโดยอัตโนมัติ ถ้าบุคคลมีความพร้อมทางจิต 3 ด้านดังกล่าว และอยู่ในสภาพแวดล้อมทางบ้าน โรงเรียน และสังคมที่เหมาะสม

นอกจากนั้นบุคคลยังมีความพร้อมที่จะรับการพัฒนาทางจิตลักษณะบางประการใน 5 ด้าน โดยวิธีการอื่นๆ ด้วย ฉะนั้น จิตลักษณะพื้นฐาน 3 ประการ จึงเป็นสาเหตุของพฤติกรรมของคนดีและคนเก่ง นอกจากนี้ จิตลักษณะพื้นฐาน 3 ประการที่ราก อาจจะเป็นสาเหตุร่วมกับจิตลักษณะ 5 ประการที่ลำต้นเพื่อใช้อธิบายทำนาย ดังนั้น ในการดำเนินการวิจัยครั้งนี้ ผู้วิจัยได้แบ่งคุณลักษณะทางจริยธรรมของนักศึกษาสื่อสารมวลชน ออกเป็น 3 กลุ่มตามทฤษฎีต้นไม้จริยธรรมมาเป็นตัวแปรที่ใช้ในการศึกษาโดยแบ่งออกเป็น 3 ปัจจัย ได้แก่ 1) ปัจจัยด้านจิตลักษณะ ประกอบด้วย ด้านสติปัญญา

ด้านประสบการณ์สังคม และด้านสุขภาพจิต 2) ปัจจัยสาเหตุทางจิต ประกอบด้วย ด้านเหตุผลเชิงจริยธรรม ด้านมุ่งอนาคตและควบคุมตนเอง ด้านความเชื่ออำนาจในตน ด้านแรงจูงใจใฝ่สัมฤทธิ์ และด้านทัศนคติ คุณธรรม และค่านิยม และ 3) ด้านพฤติกรรมจริยธรรม ประกอบด้วย ด้านพฤติกรรมพัฒนาสังคม ด้านพฤติกรรมของพลเมืองดี ด้านพฤติกรรมการทำงาน ด้านพฤติกรรมของคนดีและคนเก่ง ด้านพฤติกรรมสุขภาพ ด้านพฤติกรรมกรขยันเรียน และด้านการอบรมเลี้ยงดู

## 2.2 ทฤษฎีจิต 5 ลักษณะสำหรับอนาคต

ในช่วงต้นของศตวรรษที่ 21 พลังของโลกาภิวัตน์นำการเปลี่ยนแปลงมาสู่ทุกชีวิต โดยเฮาเวิร์ด การ์ดเนอร์ (Howard Gardner อ้างถึงใน วรพจน์ วงศ์กิจรุ่งเรือง และอชิป จิตตฤกษ์, 2554) ได้อธิบายลักษณะของจิตที่ควรปลูกฝังสำหรับอนาคต จิตที่เกี่ยวข้องกับการรู้คิดเป็นหลักมี 3 ลักษณะ ได้แก่ จิตเชี่ยวชาญ (Disciplined Mind) จิตรู้สังเคราะห์ (Synthesizing Mind) และจิตสร้างสรรค์ (Creating Mind) และอีกสองจิตที่เกี่ยวข้องกับความเป็นมนุษย์ คือ จิตรู้เคารพ (Respectful Mind) และจิตรู้จริยธรรม (Ethical Mind) มีรายละเอียดดังนี้

2.2.1 จิตเชี่ยวชาญ (Disciplined mind) ซึ่งเฮาเวิร์ด การ์ดเนอร์ (Howard Gardner) ได้กล่าวถึง จิตเชี่ยวชาญ ในภาษาอังกฤษใช้คำว่า Discipline มีสองความหมายที่ต่างกันชัดเจน เมื่อพูดถึงจิตใจที่เชี่ยวชาญในสาขาวิชา อาทิ ศิลปะ งานช่างฝีมือ งานวิชาชีพ หรืองานวิชาการ หากประเมินคร่าวๆ จะใช้เวลาประมาณ 10 ปี เพื่อการเรียนรู้สาขาวิชาใดๆ ก่อนจะได้ชื่อว่าเป็นผู้เชี่ยวชาญ และโดยส่วนมากจะได้ความเชี่ยวชาญจากการอบรมสั่งสอน และความหมายที่สอง คือ เราฝึกฝนอย่างต่อเนื่องและมีวินัย เพื่อพัฒนาความเชี่ยวชาญให้เป็นเลิศเสมอ และทุกวันนี้ ความเชี่ยวชาญมากกว่าหนึ่งสาขาวิชาเป็นที่ต้องการอย่างมาก และต้องเป็นผู้รู้แบบสหวิทยาการอย่างแท้จริง นอกจากนี้ นักวิชาการศึกษาเรื่องการรับรู้เชื่อกันว่าคนเราต้องใช้เวลาถึง 10 ปีกว่าจะเชี่ยวชาญเรื่องใดเรื่องหนึ่ง แต่ด้วยวิทยาการของการเรียนการสอนโดยใช้คอมพิวเตอร์ เราจึงอาจเกิดความเชี่ยวชาญได้รวดเร็วขึ้น หรือลดเวลาได้ถึงครึ่งหนึ่งเลยทีเดียว (วรพจน์ วงศ์กิจรุ่งเรือง และอชิป จิตตฤกษ์, 2554) ตามราชบัณฑิตยสถาน (2546) ได้ให้ความหมายของคำว่า เชี่ยวชาญ หมายถึง สันทัดชัดเจน ชำชอง มีความชำนาญมาก สำนักงานคณะกรรมการข้าราชการพลเรือน (2552) นำเสนอไว้ในคู่มือสมรรถนะหลักว่า การสั่งสมความเชี่ยวชาญในงานอาชีพรวมทั้งองค์ความรู้ที่เกี่ยวข้องกับงาน ได้แก่ (1) ความรู้เชิงเทคนิค วิชาการหรือการจัดการ (2) แรงจูงใจที่จะเรียนรู้เพิ่มขึ้น (3) ใช้ความรู้ในงาน และ (4) สอนความรู้นั้นๆ ให้กับบุคคลอื่นๆ ด้วย ดังนั้นการสั่งสมความเชี่ยวชาญในงานอาชีพ ได้แก่ การตระหนักด้านกฎหมาย ความรู้ด้านผลิตภัณฑ์ ภาพลักษณ์ของผู้ช่วยเหลือที่เชี่ยวชาญ ทักษะการวินิจฉัย และการยึดมั่นต่อการเรียนรู้ และสามารถอธิบายความเชี่ยวชาญในอาชีพมี 4 มิติ ได้แก่ (1) อธิบายในรูปของระดับวุฒิการศึกษา (2) ระดับของการบริหารจัดการความรู้ เช่น ระดับบุคคล กลุ่มงาน หรือหน่วยงาน เป็นต้น (3) ความพยายามที่จะคงไว้

และได้มาซึ่งความรู้ความเชี่ยวชาญในงานและ (4) ขอบเขตของการเผยแพร่ให้ความรู้กับผู้อื่น เช่น ตอบคำถาม การให้คำปรึกษาและเสนอแนะความรู้กับหน่วยงาน หรือตีพิมพ์ผลงานวิชาการ เป็นต้น จึงสรุปได้ว่า จิตเชี่ยวชาญ คือ ความชำนาญในวิชาชีพที่เกิดจากการสั่งสมความรู้ ประสบการณ์ต่างๆ จนสามารถแสดงออกมาในลักษณะต่างๆ เช่น วุฒิการศึกษา ประสบการณ์ การให้คำปรึกษา ข้อเสนอแนะ และการเผยแพร่ผลงาน เป็นต้น

2.2.2 จิตรู้สังเคราะห์ (Synthesizing Mind) เฮาเวิร์ด การ์ดเนอร์ (Howard Gardner) ได้กล่าวถึง จิตรู้สังเคราะห์ คือจิตที่สำรวจแหล่งข้อมูลอันหลากหลาย รู้ว่าอะไรสำคัญควรค่าแก่ความสนใจ และนำข้อมูลทั้งหมดนั้นมาผสานกันได้อย่างมีเหตุมีผลสำหรับตนเองและผู้อื่น แต่การอุบัติขึ้นของเทคโนโลยีและสื่อชนิดใหม่โดยเฉพาะอย่างยิ่งอินเทอร์เน็ตส่งผลให้ข้อมูลเพิ่มขึ้นมหาศาลจนท่วมท้นตลอดเวลา การรู้จักเลือกข้อมูลอย่างฉลาดจึงเป็นทักษะที่จำเป็นมาก ใครที่รู้จักสังเคราะห์ข้อมูลให้ตัวเองได้เก่งจะกลายเป็นบุคคลแถวหน้า และผู้ที่สามารถสังเคราะห์ข้อมูลให้ผู้อื่นเข้าใจได้ง่ายจะกลายเป็นครู นักการสื่อสาร และผู้นำที่ทรงคุณค่า โดยองค์ประกอบพื้นฐานของขั้นตอนการสังเคราะห์ เริ่มจากการตัดสินใจจะสังเคราะห์ในประเด็นใด และเริ่มต้นจากการสังเคราะห์ที่ดีที่สุดที่เคยทำไว้ คั้นให้เจอ ศึกษาและประเมินการสังเคราะห์นั้น ถ้ายังไม่เคยมีมาก่อนจงหันไปพึ่งบุคคลที่รู้เรื่องนั้นดีที่สุด และขอข้อมูลเบื้องต้นที่จำเป็นสำหรับการสังเคราะห์ และต้องพิจารณาว่าข้อมูลใดที่เพียงพอแล้ว ข้อมูลสำคัญส่วนใดที่ต้องหาเพิ่มเติม ในขณะที่เดียวกันต้องตัดสินใจเลือกรูปแบบการนำเสนอบทสรุปการสังเคราะห์ เช่น เขียนบรรยาย นำเสนอปากเปล่า ตั้งสถานการณ์สมมติ ใช้แผนภูมิและกราฟ แสดงเป็นสมการ แผนที่ความคิด หรือแจกแจงข้อดีข้อเสีย จะนำไปสู่การตัดสินใจขั้นสุดท้าย การสังเคราะห์จะเข้าสู่กระบวนการที่จริงจังมากขึ้น ต้องค้นหาข้อมูลใหม่ๆ สำรวจ ประเมิน ติดตาม หรือคัดแยกข้อมูลที่ได้มาเพิ่ม และปรับปรุงแก้ไขข้อมูลใหม่ให้เข้ากับการสังเคราะห์เบื้องต้นนั้น ทบทวนและปรับแก้อยู่เสมอ ดังนั้น ผู้สังเคราะห์ต้องเข้าใจรูปแบบของการสังเคราะห์ เตรียมพร้อมที่จะแก้ไขถ้าเป็นไปได้ แต่ก็พร้อมจะตัดสินใจขั้นสุดท้ายได้เช่นกันเมื่อถึงกำหนด ผู้สังเคราะห์ต้องเห็นภาพรวม และต้องให้ความสำคัญ กับรายละเอียดและรู้จักใช้ให้เกิดประโยชน์ (วรพจน์ วงศ์กิจรุ่งเรือง และอชิป จิตตฤกษ์, 2554) ในขณะที่ เกรียงศักดิ์ เจริญวงศ์ศักดิ์ (2554) ได้ให้ความหมายการคิดสังเคราะห์ คือ ความสามารถในการคิดที่ตั้งองค์ประกอบต่างๆ มาหลอมรวมหรือถักทอภายใต้โครงร่างใหม่อย่างมีเหมาะสมตรงตามวัตถุประสงค์ที่ตั้งไว้ ส่วน สุวิทย์ มูลคำ (2549) กล่าวถึงการสังเคราะห์ว่า ตรงกันข้ามกับการคิดวิเคราะห์ หมายถึง การใคร่ครวญ ตรึกตรอง อย่างละเอียดรอบคอบ แยกเป็นส่วน และฉันท ธาตุทอง (2554) กล่าวว่า การคิดสังเคราะห์คือ ความสามารถในการรวบรวมส่วนประกอบย่อยต่างๆ ของวัตถุสิ่งของหรือความคิดมาหลอมรวมหรือถักทอได้อย่างผสมผสานกลมกลืนจนกลายเป็นสิ่งใหม่ หรือแนวคิดใหม่ภายใต้โครงสร้างใหม่อย่างเหมาะสมตรงตามวัตถุประสงค์ที่ตั้งไว้ ดังนั้นสรุปได้ว่า จิตรู้สังเคราะห์คือ การรู้จักเลือกข้อมูลอย่างฉลาดด้วยการค้นหาข้อมูลใหม่ๆ

สำรวจ ประเมิน ติดตาม หรือคัดแยกข้อมูลที่ได้มาเพิ่ม และปรับปรุงแก้ไขข้อมูลใหม่ให้เข้าสู่กระบวนการสังเคราะห์

2.2.3 จิตสร้างสรรค์ (Creating Mind) เฮาเวิร์ด การ์ดเนอร์ (Howard Gardner) ได้กล่าวถึงจิตสร้างสรรค์ว่า ผู้ที่มีจิตสร้างสรรค์จะต่างจากผู้เชี่ยวชาญทั่วไปตรงที่รู้จักแผ้วถางหนทางใหม่ขึ้นมา นักสร้างคือ ผู้คิดนอกกรอบเผ้าค้นหาแนวคิดและแนวปฏิบัติใหม่ๆ อย่างต่อเนื่อง เรียนรู้จากความผิดพลาด นอกจากนี้ โดยหลักการแล้ว การสร้างคือผลงานของการรับรู้คือ ต้องอาศัยความรู้ที่จำเป็นและกระบวนการในการรับรู้ที่เหมาะสม นอกจากนี้ บุคลิกภาพและนิสัยใจคอก็สำคัญสำหรับผู้ที่อยากเป็นนักสร้าง คนที่ปรารถนางานที่ล้ำเลิศจะต้องมีบุคลิกภาพและวุฒิภาวะทางอารมณ์ที่แกร่ง (วรพจน์ วงศ์กิจรุ่งเรือง และอชิป จิตตฤกษ์, 2554) ตามที่ราชบัณฑิตยสถาน (2546) ได้ให้ความหมายของคำว่า สร้างสรรค์ หมายถึง สร้างให้มี ให้เป็นขึ้น เช่น สร้างสรรค์ความสุขเจริญให้แก่สังคม เป็นต้น และมีลักษณะริเริ่มในทางดี เช่น ความคิดสร้างสรรค์ ศิลปะสร้างสรรค์ เป็นต้น ในขณะที่ ไชย ญ พล อัครศุภเศรษฐ์ (2550) กล่าวว่า การสร้างสรรค์คือ การสรรสร้างคุณค่าใหม่ๆ ด้วยสิ่งใหม่หรือในสิ่งเดิมที่มีอยู่ โดยรังสรรค์ เลิศในสัตย์ (2551) กล่าวว่า ความคิดสร้างสรรค์ คือการยืดหยุ่นรับรู้ปัญหาทำการผสมผสานกลุ่มข่าวสารข้อมูลที่มีความแตกต่างหลากหลายให้รวมกันเป็นหนึ่งเดียว แล้วทำการแก้ไข และสร้างให้เกิดคุณค่าใหม่ๆ ไม่ว่าจะในระดับสังคมหรือแต่ละบุคคล ในขณะที่ พงษ์ยุทธ กล้ายุทธ (2554) กล่าวว่า ความคิดสร้างสรรค์เป็นกระบวนการคิดของสมอง ซึ่งมีความสามารถในการคิดได้หลากหลายและแปลกใหม่ โดยสามารถนำไปประยุกต์กับทฤษฎี จนนำไปสู่การคิดค้น และสร้างสิ่งประดิษฐ์ที่แปลกใหม่หรือรูปแบบความคิดใหม่ๆ ส่วนสุทธิพงษ์ พงษ์วร (2555) กล่าวว่า ความคิดสร้างสรรค์ คือการคิดสิ่งใหม่ที่แตกต่างและใช้ประโยชน์ได้ดีกว่าเดิม จึงสรุปได้ว่า จิตสร้างสรรค์ คือผู้คิดนอกกรอบ เผ้าค้นหาแนวคิดและแนวปฏิบัติใหม่ๆ อย่างต่อเนื่อง คิดสร้างสิ่งใหม่ที่แตกต่างและใช้ประโยชน์ได้ดีกว่าเดิมจากการต่อยอดทางความคิด หรือการคิดสิ่งใหม่ๆ ที่ยังไม่เคยมีผู้ใดคิดมาก่อน และต้องสามารถนำไปใช้ประโยชน์ได้จริง

2.2.4 จิตรู้เคารพ (Respectful Mind) เฮาเวิร์ด การ์ดเนอร์ (Howard Gardner) ได้กล่าวถึงจิตรู้เคารพว่า การรู้จักเคารพผู้อื่นเป็นสิ่งที่ต้องสั่งสมมาตั้งแต่เด็ก ผู้มีจิตรู้เคารพสามารถเปิดใจต้อนรับบุคคลและกลุ่มที่หลากหลาย อยากรู้อยากเห็น ทำความรู้จัก และชื่นชอบผู้คนจากแดนไกล บุคคลผู้มีความเป็นสากลนิยมอย่างแท้จริงจะเชื่อในคุณงามความดีของผู้อื่น มอบความไว้วางใจเบื้องต้นพยายามเชื่อมสัมพันธ์ และไม่ด่วนตัดสินใคร แน่ใจว่าทำที่ให้เกิดประโยชน์ใช้ว่าจะเกิดขึ้นเองหรือเป็นไปโดยอัตโนมัติ บางคนอาจหมดความเคารพต่อกัน หรือถึงขั้นหมดความเชื่อถือหรือเกิดความชิงชังกันก็เป็นไปได้ แต่คนที่มีความรู้เคารพจะเชื่อไว้ก่อนว่าความหลากหลายเป็นสิ่งที่ดี และโลกจะน่าอยู่ขึ้นหากรู้จักเคารพซึ่งกันและกัน ในขณะที่สิ่งที่บ่อนทำลายการให้เกียรติกันคือความลำเอียงและการขาดขันติธรรม (วรพจน์ วงศ์กิจรุ่งเรือง และอชิป จิตตฤกษ์, 2554) ตามพจนานุกรมฉบับราชบัณฑิตยสถาน พ.ศ. 2522

(ราชบัณฑิตยสถาน, 2546) ได้ให้ความหมายของคำว่า เคารพ หมายถึง แสดงอาการนับถือ เช่น เคารพผู้ใหญ่ เคารพชาติ ไม่ล่วงเกิน ไม่ล่วงละเมิด อาทิ เคารพสิทธิของผู้อื่น ด้วยมงคลชีวิต 38 ประการ มงคลที่ 22 ความเคารพคือ ความตระหนัก ซาบซึ้ง รู้ถึงคุณความดีที่มีอยู่จริงของบุคคลอื่น ยอมรับนับถือความดีของเขาด้วยใจจริง แล้วแสดงความนับถือต่อผู้นั้นด้วยการแสดงความอ่อนน้อม อ่อนโยนอย่างเหมาะสม ทั้งต่อหน้าและลับหลัง ดังนั้นสรุปได้ว่า จิตรู้เคารพ คือ ความตระหนัก ซาบซึ้ง รู้ถึงคุณความดีที่มีอยู่จริงของบุคคลอื่น ยอมรับนับถือความดีของเขาด้วยใจจริง สามารถเปิดใจต้อนรับบุคคลและกลุ่มที่หลากหลาย อยากพบพาน ทำความรู้จัก และชื่นชอบผู้คนจากแดนไกล บุคคลผู้มีความเป็นสากลนิยมอย่างแท้จริงจะเชื่อในคุณงามความดีของผู้อื่น

2.2.5 จิตรู้จริยธรรม (Ethical Mind) ซึ่ง เฮาเวิร์ด การ์ดเนอร์ (Howard Gardner) ได้กล่าวถึง จิตรู้จริยธรรม ว่า เป็นจุดยืนทางจริยธรรมนั้นไม่ขัดแย้งกับแนวคิดเรื่องความเคารพ ทว่าเป็นจุดยืนที่ซับซ้อนสำหรับบุคคลและกลุ่มต่างๆ มากกว่า ผู้ที่มีจิตรู้จริยธรรมสามารถนึกถึงตนเองในเชิงนามธรรม และถามตัวเองได้ว่า “ฉันจะเป็นคนงานแบบไหน ฉันอยากเป็นพลเมืองแบบไหน” นอกจากตั้งคำถามนี้แล้ว ผู้มีจิตรู้จริยธรรมยังนึกถึงตนเองในบริบทที่เป็นสากล มโนทัศน์เช่นนี้เป็นผลจากการรับรู้สิทธิและความรับผิดชอบในแต่ละหน้าที่ที่สำคัญคือ ผู้มีจริยธรรมต้องประพฤติให้สอดคล้องกับสิ่งที่ตนยึดมั่น แม้ว่าพฤติกรรมดังกล่าวจะขัดแย้งกับผลประโยชน์ส่วนตนก็ตาม (วรพจน์วงศ์กิจรุ่งเรือง และอริป จิตตฤกษ์, 2554) ตามพจนานุกรมฉบับราชบัณฑิตยสถาน พ.ศ. 2542 (ราชบัณฑิตยสถาน, 2542) ได้ให้ความหมายคำว่า จริยธรรม หมายถึงธรรมที่เป็นข้อประพฤติปฏิบัติ ศีลธรรม กฎศีลธรรม ดังนั้นจริยธรรมจึงเป็นข้อควรประพฤติหรือกิจการที่ควรประพฤติที่สอดคล้องกับหลักธรรมชาติหรือสอดคล้องกับความถูกต้องดีงาม (สำนักงานเลขาธิการสภาผู้แทนราษฎร, 2550) และอรดี คงสมบูรณ์ (2556) กล่าวว่า จริยธรรม หมายถึง สิ่งที่พึงประพฤติปฏิบัติ มีพฤติกรรมที่ดีงามต้องประสงค์ของสังคมเป็นหลักหรือกรอบที่ทุกคนกำหนดไว้เป็นแนวทางปฏิบัติสำหรับสังคม เพื่อให้เกิดความเป็นระเบียบเรียบร้อย สวยงาม เกิดความสงบร่มเย็นเป็นสุข เกิดความรักสามัคคี เกิดความอบอุ่นมั่นคงและปลอดภัยในการดำรงชีวิต เช่น ศีลธรรม กฎหมาย ธรรมเนียม เป็นต้น สรุปได้ว่า จิตรู้จริยธรรมคือ การรับรู้สิทธิและความรับผิดชอบในแต่ละหน้าที่ที่สำคัญความมีจริยธรรมต้องประพฤติปฏิบัติในสิ่งที่ดีงาม เป็นข้อควรประพฤติหรือกิจการที่ควรประพฤติที่สอดคล้องกับหลักธรรมชาติหรือสอดคล้องกับความถูกต้องดีงามในตัวบุคคล

จากคุณลักษณะของจิต 5 ลักษณะ สามารถสรุปความสัมพันธ์ระหว่างลักษณะจิตเชี่ยวชาญ จิตรู้สังเคราะห์ และจิตสร้างสรรค์ที่เป็นจิตเกี่ยวกับการรู้คิดเป็นหลักมีสามลักษณะ เห็นได้ชัดว่าการสังเคราะห์ไม่อาจเกิดขึ้นได้โดยปราศจากความเชี่ยวชาญในสาขาวิชาที่เกี่ยวข้องแต่อาจรวมถึงศาสตร์เรื่องการสังเคราะห์ที่ค่อนข้างแตกต่างจากวิชาที่มีมานานอย่างคณิตศาสตร์ ดนตรีหรือการบริหารจัดการ ความสร้างสรรค์เองก็ยากที่จะเกิดขึ้นหากไร้ซึ่งความเป็นเลิศในบางสาขารวมถึงความสามารถ



ในการสังเคราะห์ กล่าวคือคนจะคิดนอกกรอบได้ก็ต่อเมื่อมีกรอบและสามารถสรุปลักษณะของจิต ทั้งสามอย่างกระชับได้ว่า จิตเชี่ยวชาญเป็นเรื่องของความลึก จิตรู้สังเคราะห์เป็นเรื่องของความกว้าง และจิตสร้างสรรค์เป็นเรื่องของการแผ่ขยาย ในขณะที่สองจิตที่เกี่ยวข้องกับความเป็นมนุษย์คือ จิตรู้เคารพเป็นสิ่งที่สั่งสมมาตั้งแต่เด็ก และจิตรู้จริยธรรมคือ ความสามารถนึกถึงตนเองในเชิงนามธรรมที่ต้องอาศัยทัศนคติเชิงนามธรรม ดังนั้น ในการวิจัยครั้งนี้ ผู้วิจัยได้นำแนวคิดจิต 5 ลักษณะสำหรับอนาคต มาเป็นอีก 1 ตัวแปรเพื่อหาปัจจัยทางจริยธรรมที่เหมาะสมในการพัฒนา นักศึกษาสื่อสารมวลชนในศตวรรษที่ 21 ซึ่งปัจจัยจิต 5 ลักษณะประกอบด้วย ด้านจิตเชี่ยวชาญ ด้านจิตรู้สังเคราะห์ ด้านจิตรู้สร้างสรรค์ ด้านจิตรู้เคารพ และด้านจิตรู้จริยธรรม

### 2.3 บทบาทหน้าที่ของนักสื่อสารมวลชน

ฮาโรลด์ ลาสเวลล์ (Harold Lasswell) นักรัฐศาสตร์ชาวอเมริกัน ได้กล่าวถึงหน้าที่ของนักสื่อสารมวลชนในหนังสือ “The Structure and Function of Communication” มีอยู่ 3 ประการ คือ (กิติมา สุรสนธิ, 2548)

1. หน้าที่ในการสังเกตการณ์และรายงานสภาพแวดล้อมทางสังคม (Surveillance of the Environment) คือการสอดส่องและการติดตามเก็บรวบรวมข้อมูลข่าวสารต่างๆ ที่อาจมีผลกระทบต่อสมาชิกในสังคมมารายงานให้สมาชิกในสังคมได้ทราบ หน้าที่นี้ตรงกับหน้าที่ของการสื่อสารโดยทั่วไป คือ การแจ้งให้ทราบ (To inform) กล่าวคือ นักสื่อสารมวลชนจะคอยเฝ้าดูว่ามีเหตุการณ์หรือเรื่องราวใดที่เกิดขึ้นภายในสังคม ที่ผู้รับสารควรรับทราบ นักสื่อสารมวลชนก็จะเลือกนำมาเสนอ ลักษณะของการกลั่นกรองข่าวสารก่อนถึงมือผู้รับ โดยเรียกบทบาทนี้ว่า ผู้เฝ้าประตู (Gate Keeper)
2. หน้าที่ในการประสานสัมพันธ์ส่วนต่างๆ ของสังคมให้รวมตัวกันอยู่ได้ (Correlation of the Different part of Society in Responding to Environment) หมายถึง หน้าที่ในการติดตามศึกษาเรื่องราวหรือเหตุการณ์ต่างๆ ที่เกิดขึ้นในสังคมอย่างถูกต้องถี่ถ้วน แล้วนำมาชี้แจงเพื่อช่วยปรับให้สมาชิกกลุ่มต่างๆ มีความเข้าใจซึ่งกันและกัน อยู่ร่วมกันในสังคมเดียวกันได้ด้วยความสงบเรียบร้อย หน้าที่ในการประสานสัมพันธ์ส่วนต่างๆ ของนักสื่อสารมวลชนนี้จะตรงกับหน้าที่ในการวิพากษ์วิจารณ์ (Critical Function) สิ่งหรือเหตุการณ์ต่างๆ ที่สำคัญๆ ที่เกิดขึ้นในสังคมพร้อมทั้งเสนอแนะวิธีการแก้ไขหรือทางออกให้เกิดผลดีต่อสังคม อาจหมายถึงหน้าที่ในการชักจูง โน้มน้าวใจ (Persuasion Function) ในการสื่อสารนั่นเอง
3. หน้าที่ในการถ่ายทอดมรดกทางสังคม (Transmission of Social Heritage from One Generation to the Next) หมายถึง หน้าที่ในการเผยแพร่ถ่ายทอดหรือสืบทอดความรู้ ค่านิยม ทัศนคติ และบรรทัดฐานของสังคมจากยุคสมัยหนึ่งไปสู่อีกยุคสมัยหนึ่ง เพื่อให้วิทยาการศิลปวัฒนธรรม

และประเพณีของสังคมนั้นๆ คงอยู่ตลอดไป หน้าที่นี้ตรงกับหน้าที่ในการให้การศึกษาของนักสื่อสารมวลชน (Education Function)

นอกจากนี้ ภาระหน้าที่หลักของนักสื่อสารมวลชน คือ การยึดมั่นกับหลักทางวิชาชีพอย่างรับผิดชอบด้วยการนำเสนอความคิดเห็น เสนอข้อเท็จจริง ทำความจริงให้ปรากฏต่อสาธารณชนเพื่อประโยชน์สาธารณะอย่างแท้จริง การบรรลุเป้าหมายดังกล่าวได้ในระดับใดขึ้นอยู่กับความรับผิดชอบที่เป็นมาตรฐานสำคัญของคุณภาพนักสื่อสารมวลชน ส่วนหน้าที่ของนักสื่อสารมวลชนในระบอบประชาธิปไตย มีดังนี้ (มาลี บุญศิริพันธ์, 2556)

1. รายงานข่าวสารความเคลื่อนไหวในสังคม (To inform) ถือเป็นหน้าที่หลักในการเฝ้าติดตามเหตุการณ์ความเคลื่อนไหวที่เกิดขึ้นในสังคม เพื่อนำมารายงานให้ผู้อ่านได้รับรู้ เหตุการณ์ที่นำมารายงานนั้นจะต้องผ่านการพิจารณาถึงคุณค่าที่เป็นประโยชน์หรือมีผลกระทบต่อผู้อ่านในรูปแบบของข่าว การรายงานข่าวเท่ากับการนำเรื่องราวที่ผู้อ่านไม่สามารถเห็นด้วยตนเอง สามารถรับรู้จากการรายงานของนักข่าว

2. เสนอความคิดเห็นเกี่ยวกับสถานการณ์ในสังคม (To give opinion) เป็นหน้าที่โดยตรงในการศึกษา สืบสวน วิเคราะห์เหตุการณ์/เรื่องราวอย่างรอบคอบ สามารถแสดงความคิดเห็นในเรื่องนั้นๆ ให้ผู้อ่านได้รับรู้ได้อย่างมีเหตุและผลเป็นธรรม นำรับฟังพอที่ผู้อ่านสามารถนำมาวินิจฉัยตัดสินใจเกี่ยวกับแนวโน้มของเหตุการณ์เหล่านั้นได้มากขึ้น

3. ให้ความผ่อนคลายด้านสาระบันเทิงแก่ผู้อ่าน (To entertain) เป็นการทำหน้าที่ช่วยผ่อนคลายความตึงเครียดจากความเร่งรีบในชีวิตประจำวัน หน้าที่ในการให้ความบันเทิงไม่ได้ หมายถึงการนำเสนอเรื่องเร้าอารมณ์ นวนิยายหรือเรื่องราวจินตนาการต่างๆ แต่เป็นลักษณะการให้ความผ่อนคลายที่จะได้รับ เนื้อหาที่อยู่ในภาระหน้าที่ของนักวารสารศาสตร์ต้องเป็นเรื่องจริงมีข้อเท็จจริงที่สัมผัสได้ การนำเสนอควรต้องเป็นไปอย่างมีสาระ และเป็นกลางพอที่จะสร้างความน่าเชื่อถือให้แก่ผู้อ่านได้

4. เป็นสื่อกลางโฆษณาสินค้าให้ผู้บริโภคมีทางเลือก (To advertise) เป็นหน้าที่ของหนังสือพิมพ์ในสังคมระบบทุนนิยมแบบเสรีประชาธิปไตยคือ หนังสือพิมพ์เป็นนักสื่อสารมวลชนปลอดจากการควบคุมสั่งการโดยรัฐหรือบุคคลใดโดยเฉพาะ จึงต้องบริหารงานในลักษณะของธุรกิจที่ต้องลงทุนและแสวงหากำไร การขายพื้นที่โฆษณาเป็นวิธีที่สร้างรายได้จุนเจือธุรกิจให้อยู่รอดเป็นการลดต้นทุนที่ช่วยให้ประชาชนสามารถซื้อหนังสือพิมพ์ได้ในราคาไม่แพง และยังเอื้อให้ผู้บริโภคมีโอกาสทราบความเคลื่อนไหวเกี่ยวกับสินค้า เปิดโอกาสให้ผู้บริโภคมีทางเลือกและตัดสินใจซื้อสินค้าในราคาที่เป็นธรรม

สมควร กวียะ (2539) ได้นำเสนอเกี่ยวกับบทบาทหน้าที่ของนักสื่อสารมวลชนที่พึงประสงค์ ตามทัศนะของนักวิชาชีพหรือผู้ปฏิบัติงานด้านการสื่อสารมวลชน ดังนี้

1. การจัดเสนอข่าวสาร ได้แก่ (1) รวบรวมข่าวสารที่ผู้รับสารเกี่ยวข้องหรืออาจสนใจ (2) เลือกรประมวล (Processing) และเผยแพร่ข่าวสารเหล่านั้นและ (3) ให้ความรู้และการศึกษาแก่สาธารณชนทั่วไป

2. การแปลความหมาย ได้แก่ (1) แสดงออกซึ่งความคิดเห็นของฝ่ายบรรณาธิการ (2) ให้ข่าวสารที่เป็นภูมิหลังและข้อวิพากษ์วิจารณ์ (3) ทำหน้าที่เป็นผู้คอยติชมหรือคอยเฝ้าดู (Watchdog) ผู้มีอำนาจหน้าที่ในบ้านเมืองและ (4) สะท้อนหรือแสดงออกซึ่งสาธารณมติเป็นเวทีแสดงออกและแลกเปลี่ยนทัศนคติที่แตกต่างกัน

3. การแสดงออกทางวัฒนธรรมอย่างต่อเนื่อง ได้แก่ 1) สะท้อนและแสดงออกซึ่งวัฒนธรรมและค่านิยมหลักระดับชาติ ระดับภูมิภาคและระดับท้องถิ่น และ 2) เป็นปากเสียงให้วัฒนธรรมและค่านิยมของกลุ่มต่างๆ (Subgroups) ในสังคม

4. การบันเทิงเรีงรมย์ ได้แก่ สร้างความพึงพอใจให้แก่ผู้รับสารด้วยการละเล่นสนุกสนาน ความเพลิดเพลิน เป็นต้น

5. การระดมสรรพกำลัง ได้แก่ (1) โฆษณาสินค้าหรือโฆษณาชวนเชื่อให้ผู้ใช้บริการที่เป็นลูกค้า (2) ผนวกรงค์เพื่อหลักการอย่างใดอย่างหนึ่งและ (3) เพิ่มปริมาณผู้รับสารและจัดหาวิธีการใช้สื่อแบบใหม่ๆ ในการรับสาร

นอกจากนี้ สมควร กวียะ (2539) ได้เสนอเกี่ยวกับบทบาทหน้าที่ของสื่อสารมวลชนที่มาจากเจตจำนงของผู้รับสารหลายประการ สรุปโดยการเปรียบเทียบเกี่ยวกับบทบาทหน้าที่ที่พึงประสงค์ของฝ่ายต่างๆ ดังนี้

1. เกี่ยวกับข่าวสาร ได้แก่ (1) ทำให้รู้เหตุการณ์และสภาพการณ์ครอบครัวรอบสังคมและรอบโลก (2) ให้คำแนะนำปรึกษาเกี่ยวกับการปฏิบัติตน ความคิดเห็นและการเลือกตัดสินใจ (3) สนองตอบความอยากรู้อยากเห็นและความสนใจในเรื่องต่างๆ (4) ช่วยกระบวนกรเรียนรู้และศึกษาด้วยตนเองของผู้รับสารและ (5) ให้ความรู้ที่ทำให้เกิดความรู้สึกปลอดภัย

2. เกี่ยวกับเอกลักษณ์ของบุคคล (Personal identity) ได้แก่ (1) ทำให้มั่นใจในค่านิยมของบุคคล (2) ให้แบบอย่างของการประพฤติตน (Models of behavior) (3) ทำให้สามารถเปรียบเทียบตนเองกับบุคคลอื่นที่นักสื่อสารมวลชนประเมินค่าแล้วและ (4) ทำให้รู้จักตนเองลึกซึ้งมากขึ้น

3. เกี่ยวกับการเข้าสังคมและอันตรกิริยาทางสังคม (Social interaction) ได้แก่ (1) ทำให้เรียนรู้ซึ่งในสถานการณ์ของผู้อื่น หรือที่เรียกว่าจิตสัมผัส (Social empathy) (2) ทำให้มีเรื่องเกี่ยวกับผู้อื่นได้และเกิดความรู้สึกเป็นพวกเดียวกัน (3) ทำให้มีเรื่องราวที่จะสนทนากัน และเกิดการตอบสนองกันทางสังคม (4) ช่วยทำหน้าที่แทนเพื่อนในชีวิตจริง (5) ช่วยทำให้บทบาททางสังคมบรรลุตามเป้าประสงค์และ (6) ทำให้บุคคลสามารถติดต่อกับครอบครัว เพื่อนฝูงและสังคม

4. เกี่ยวกับการบันเทิงเริงรมย์ ได้แก่ (1) ช่วยให้หนีหรือหลีกเลี่ยงจากปัญหาต่างๆ (Escape from problems) (2) พักผ่อนหย่อนอารมณ์ (3) ทำให้ชื่นชมกับความงามของศิลปะและวัฒนธรรม (4) ช่วยฆ่าเวลาและ (5) ช่วยกระตุ้นความสนใจทางเพศ

กล่าวโดยสรุป แนวคิดเกี่ยวกับบทบาทหน้าที่ของนักสื่อสารมวลชนคือ ภาระหน้าที่ที่นักสื่อสารมวลชนจะต้องปฏิบัติด้วยความรับผิดชอบทั้งต่อตนเองและสังคม ซึ่งเป็นอีกหนึ่งฐานันดรที่มีบทบาทสำคัญต่อสังคมตั้งแต่อดีตจนถึงปัจจุบัน แต่ด้วยบริบทของสังคมที่เปลี่ยนแปลงไป รวมถึงความเจริญก้าวหน้าทางเทคโนโลยี ทำให้มีผลต่อบทบาทหน้าที่และความรับผิดชอบของผู้ที่ประกอบอาชีพนักสื่อสารมวลชนต้องเปลี่ยนแปลงไป ซึ่งความรับผิดชอบที่มีต่อบทบาทหน้าที่ที่ต้องมีมากขึ้น เนื่องจากในปัจจุบัน ผู้รับสารสามารถเปลี่ยนบทบาทมาเป็นผู้ส่งสารได้ ดังนั้น จึงต้องนำบทบาทหน้าที่เป็นแนวคิดที่สำคัญในการพัฒนาคุณลักษณะทางจริยธรรมของนักสื่อสารมวลชน โดยพิจารณาร่วมกับตัวแปรอื่นๆ ที่เกี่ยวข้อง แต่จะไม่นำมาพัฒนาเป็นตัวแปรที่ใช้ในการศึกษาครั้งนี้

## 2.4 คุณลักษณะบัณฑิตที่พึงประสงค์ตามกรอบมาตรฐานคุณวุฒิระดับอุดมศึกษาแห่งประเทศไทย

คุณลักษณะบัณฑิตที่พึงประสงค์ระดับปริญญาตรีตามกรอบ TQF (คณะกรรมการการอุดมศึกษา, 2552) ของสำนักงานคณะกรรมการการอุดมศึกษา (สกอ.) ผู้สำเร็จการศึกษาระดับปริญญาตรี โดยทั่วไปจะมีความรู้ความสามารถอย่างน้อยต่อไปนี้

1. มีความรู้ที่ครอบคลุม สอดคล้อง และเป็นระบบในสาขา/สาขาวิชาที่ศึกษา ตลอดจนถึงความเข้าใจในทฤษฎีและหลักการที่เกี่ยวข้อง
2. ความสามารถที่จะตรวจสอบปัญหาที่ซับซ้อนและพัฒนาแนวทางในการแก้ปัญหาได้อย่างสร้างสรรค์จากความเข้าใจที่ลึกซึ้งของตนเอง และความรู้จากสาขาวิชาอื่นที่เกี่ยวข้องโดยอาศัยคำแนะนำแต่เพียงเล็กน้อย
3. ความสามารถในการค้นหา การใช้เทคนิคทางคณิตศาสตร์และสถิติที่เหมาะสมในการวิเคราะห์ การแก้ปัญหาที่ซับซ้อน ตลอดจนถึงกลไกที่เหมาะสมในการสื่อสารผลการวิเคราะห์ต่อผู้รับข้อมูลข่าวสารกลุ่มต่างๆ
4. ในกรณีของหลักสูตรวิชาชีพสิ่งสำคัญคือ ความรู้และทักษะที่จำเป็นต่อการปฏิบัติงานอย่างมีประสิทธิภาพในวิชาชีพนั้นๆ
5. ในกรณีของหลักสูตรวิชาการที่มุ่งเน้นการปฏิบัติงานในวิชาชีพ สิ่งสำคัญคือ ความรู้ความเข้าใจอย่างลึกซึ้งในผลงานวิจัยต่างๆ ในสาขา/สาขาวิชานั้นๆ ความสามารถในการแปลความหมายการวิเคราะห์ และการประเมินความสำคัญของการวิจัยในการขยายองค์ความรู้ในสาขา/สาขาวิชา

คุณลักษณะของบัณฑิตที่พึงประสงค์ เป็นลักษณะที่คาดหวังในตัวผู้จบการศึกษาที่หล่อหลอมจากการเรียนรู้ตามที่กำหนดไว้ในมาตรฐานคุณวุฒิสาขาวิชา จึงต้องครอบคลุมลักษณะที่คาดหวังจากผลการเรียนรู้ทั้ง 5 ด้านเป็นอย่างน้อย ดังนี้

1. มีความคิดริเริ่มในการแก้ปัญหาและหาข้อโต้แย้งทั้งในสถานการณ์ส่วนบุคคลและของกลุ่ม โดยการแสดงออกซึ่งภาวะผู้นำในการแสวงหาทางเลือกใหม่ที่เหมาะสมไปปฏิบัติได้

2. สามารถประยุกต์ความเข้าใจอันถ่องแท้ในทฤษฎีและระเบียบวิธีการศึกษาค้นคว้าในสาขาวิชาของตนเพื่อใช้ในการแก้ปัญหาและข้อโต้แย้งในสถานการณ์อื่นๆ

3. สามารถพิจารณาแสวงหาและเสนอแนวทางในการแก้ปัญหาทางวิชาการหรือวิชาชีพ โดยยอมรับข้อกำหนดของธรรมชาติของความรู้ในสาขาวิชาของตน

4. มีส่วนร่วมในการติดตามพัฒนาการในศาสตร์ของตนให้ทันสมัย และเพิ่มพูนความรู้และความเข้าใจของตนอยู่เสมอ

5. มีจริยธรรมและความรับผิดชอบสูงทั้งในบริบททางวิชาการ วิชาชีพ และชุมชนอย่างสม่ำเสมอ การเรียนรู้และมาตรฐานผลการเรียนรู้ตามกรอบมาตรฐานคุณวุฒิระดับอุดมศึกษาของประเทศไทย (คณะกรรมการการอุดมศึกษา, 2552) ซึ่ง การเรียนรู้ หมายถึง การเปลี่ยนแปลงพฤติกรรมที่นักศึกษาพัฒนาขึ้นในตนเอง จากประสบการณ์ ได้รับระหว่างการศึกษากรอบมาตรฐานคุณวุฒิระดับอุดมศึกษาแห่งชาติกำหนดผลการเรียนรู้ที่คาดหวังให้บัณฑิตมีอย่างน้อย 5 ด้าน ดังนี้

1. ด้านคุณธรรมและจริยธรรม (Ethics and Moral) หมายถึง การพัฒนานิสัยในการประพฤติอย่างมีคุณธรรม จริยธรรม และด้วยความรับผิดชอบทั้งในส่วนตนและส่วนรวม ความสามารถในการปรับวิถีชีวิตในความขัดแย้งทางค่านิยม การพัฒนานิสัยและการปฏิบัติตนตามศีลธรรมทั้งในเรื่องส่วนตัวและสังคม

2. ด้านความรู้ (Knowledge) หมายถึง ความสามารถในการเข้าใจ การนึกคิดและการนำเสนอข้อมูล การวิเคราะห์และจำแนกข้อเท็จจริงในหลักการทฤษฎีตลอดจนกระบวนการต่างๆ และสามารถเรียนรู้ด้วยตนเองได้

3. ด้านทักษะทางปัญญา (Cognitive Skills) หมายถึง ความสามารถในการวิเคราะห์สถานการณ์และใช้ความรู้ความเข้าใจในแนวคิด หลักการ ทฤษฎีและกระบวนการต่างๆ ในการคิดวิเคราะห์ และการแก้ปัญหา เมื่อต้องเผชิญกับสถานการณ์ใหม่ๆ ที่ไม่ได้คาดคิดมาก่อน

4. ด้านทักษะความสัมพันธ์ระหว่างบุคคลและความรับผิดชอบ (Interpersonal Skills and Responsibility) หมายถึง ความสามารถในการทำงานเป็นกลุ่มการแสดงถึงภาวะผู้นำความรับผิดชอบต่อตนเองและสังคม ความสามารถในการวางแผนและความรับผิดชอบในการเรียนรู้ของตนเอง

5. ด้านทักษะการวิเคราะห์เชิงตัวเลข การสื่อสาร และการใช้เทคโนโลยีสารสนเทศ (Numerical Analysis, Communication and Information Technology Skills) หมายถึง ความสามารถในการ

การวิเคราะห์เชิงตัวเลข ความสามารถในการใช้เทคนิคทางคณิตศาสตร์ และสถิติ ความสามารถในการสื่อสารทั้งการพูด การเขียน และการใช้เทคโนโลยีสารสนเทศ

จากการศึกษาคุณลักษณะบัณฑิตที่พึงประสงค์ระดับปริญญาตรีตามกรอบ TQF สามารถสรุปได้เป็นคุณลักษณะทางจริยธรรมได้ 3 ด้าน ได้แก่ ด้านความรับผิดชอบต่อตนเองและส่วนรวม ด้านความสามารถในการปรับวิถีชีวิตในความขัดแย้งทางค่านิยม และด้านการพัฒนานิสัยและการปฏิบัติตนตามศีลธรรมทั้งในเรื่องส่วนตัวและสังคม

## 2.5 งานวิจัยที่เกี่ยวข้อง

จรัญ ศรีบัวนา (2550) ได้ศึกษาวิจัยเรื่อง การพัฒนาโมเดลเชิงสาเหตุของปัจจัยที่มีอิทธิพลต่อคุณธรรมของนักเรียนมัธยมศึกษาตอนต้นในกรุงเทพมหานคร ผลการวิจัยพบว่า 1) นักเรียนมัธยมศึกษาตอนต้นในกรุงเทพมหานครมีระดับคุณธรรมอยู่ในระดับมากทุกด้าน และมีระดับเหตุผลเชิงจริยธรรม อยู่ในระดับการยึดอุดมคติสากล (ระดับที่ 6) ทุกด้าน ยกเว้นความมีระเบียบวินัยมีระดับเหตุผลเชิงจริยธรรมอยู่ในระดับการทำหน้าที่ทางสังคม (ระดับที่ 4) 2) โมเดลเชิงสาเหตุของปัจจัยที่มีอิทธิพลต่อคุณธรรมของนักเรียนมัธยมศึกษาตอนต้นในกรุงเทพมหานครประกอบด้วย 6 ด้าน ได้แก่ คุณลักษณะส่วนตัวของนักเรียน สิ่งแวดล้อมภายในบ้าน สิ่งแวดล้อมภายในโรงเรียน การปฏิบัติทางศาสนา สิ่งแวดล้อมภายในชุมชน และการรับรู้สื่อ 3) โมเดลเชิงสาเหตุของปัจจัยที่มีอิทธิพลต่อคุณธรรมของนักเรียนมัธยมศึกษาตอนต้นในกรุงเทพมหานคร มีความสอดคล้องกับข้อมูลเชิงประจักษ์ (ค่าไค-สแควร์ = 188.07, df = 189, p = 0.50550, RMSEA = 0.000, RMR = 0.024, GFI = 0.983, AGFI = 0.966) ตัวแปรในโมเดลสามารถอธิบายความแปรปรวนของระดับคุณธรรมของนักเรียนมัธยมศึกษาตอนต้นในกรุงเทพมหานครได้ ร้อยละ 51

เจษฎา หนูรุ่น (2551) ได้ศึกษาวิจัยเรื่อง ปัจจัยจิตลักษณะที่ส่งผลต่อจิตสาธารณะของนักเรียนช่วงชั้นที่ 3 โรงเรียนสาธิตในสังกัดมหาวิทยาลัยศรีนครินทรวิโรฒ ค่าสัมประสิทธิ์การถดถอยระหว่างปัจจัยจิตลักษณะรายด้านกับจิตสาธารณะ โดยรวมมีค่าเท่ากับ .572 สามารถอธิบายร่วมกันได้ 32.7% โดยปัจจัยจิตลักษณะที่ส่งผลทางบวก อย่างมีนัยสำคัญทางสถิติที่ระดับ .01 ได้แก่ ลักษณะมุ่งอนาคต สุขภาพจิต ค่านิยมความเป็นไทย และแรงจูงใจใฝ่สัมฤทธิ์ มีค่าน้ำหนักความสำคัญเท่ากับ .213, .203, .178 และ .148 ตามลำดับ

ส่วนสติปัญญาและความเชื่ออำนาจในตนส่งผลทางบวก อย่างมีนัยสำคัญทางสถิติที่ระดับ .05 มีค่าน้ำหนักความสำคัญเท่ากับ .108 และ .107 เมื่อพิจารณาจิตสาธารณะรายด้าน พบว่าค่าสัมประสิทธิ์การถดถอยระหว่างปัจจัยจิตลักษณะกับจิตสาธารณะ 3 ด้าน มีค่าวิคัลส์แลมบ์ดา ( $\Lambda$ ) เท่ากับ .609 และค่าสหสัมพันธ์พหุคูณระหว่างปัจจัยจิตลักษณะรายด้านกับจิตสาธารณะด้านการใช้

ด้านการถือเป็นหน้าที่ และด้านการเคารพสิทธิมีค่าสัมประสิทธิ์สหสัมพันธ์พหุคูณเท่ากับ .478, .504 และ .540 ตามลำดับ ซึ่งทุกด้านมีนัยสำคัญทางสถิติที่ระดับ .01

จรีพร กาญจนการุณ (2552) ได้ศึกษาวิจัยเรื่อง คุณธรรม จริยธรรม และการใช้เหตุผลเชิงจริยธรรมของนักศึกษา มหาวิทยาลัยเทคโนโลยีพระจอมเกล้าธนบุรี (มจธ.) ผลการวิจัยพบว่า นักศึกษา มจธ. มีการใช้เหตุผลเชิงจริยธรรมอยู่ในระดับเหนือกฎเกณฑ์สังคม ( $\bar{x}=4.56$ ) และมีการรับรู้เกี่ยวกับสังคมอยู่เย็นเป็นสุขอยู่ในระดับค่อนข้างสูง ( $\bar{x}=3.74$ ) ตัวแปรการใช้เหตุผลเชิงจริยธรรมและการรับรู้เกี่ยวกับสังคมอยู่เย็นเป็นสุข มีความสัมพันธ์กันในทางบวก อย่างมีนัยสำคัญทางสถิติ .001 โดย  $r=.756$  นั่นคือ นักศึกษามีการใช้เหตุผลเชิงจริยธรรมสูง จะมีการรับรู้เกี่ยวกับสังคมอยู่เย็นเป็นสุขสูงด้วย นอกจากนี้ยังพบว่า นักศึกษา มจธ. มีการให้ความหมายของคุณธรรม จริยธรรมทั้งส่วนที่เป็นนามธรรม และส่วนที่เป็นรูปธรรม ในแง่ประโยชน์ของคุณธรรมจริยธรรมนั้น กลุ่มนักศึกษาเห็นว่ามิประโยชน์เกิดขึ้นได้ทั้งส่วนตน และส่วนรวม ส่วนวิธีการสร้างให้เกิดสังคมคุณธรรมจริยธรรมนั้น นักศึกษาเห็นว่ามิทั้งวิธีปฏิบัติตนด้วยการแบ่งปัน และวิธีนำหลักคุณธรรมจริยธรรมมาใช้เป็นพื้นฐานในการจัดกิจกรรมโครงการทางสังคม

อารททิพย์ สมบัติบริบูรณ์ (2554) ได้ศึกษาวิจัยเรื่อง การศึกษาปัจจัยทางจิตสังคมที่ส่งผลต่อจิตบุญกุศลของนิสิตสาขาวิชาชีวิตและความตาย หลักสูตรพุทธศาสตรมหาบัณฑิตมหาวิทยาลัยมหาจุฬาลงกรณราชวิทยาลัย ผลการศึกษาพบว่า

1. ปัจจัยทางจิตสังคมของนิสิตสาขาวิชาชีวิตและความตาย หลักสูตรพุทธศาสตรมหาบัณฑิตมหาวิทยาลัยมหาจุฬาลงกรณราชวิทยาลัย โดยรวมอยู่ในระดับมาก ปัจจัยทางจิต ได้แก่ ด้านเหตุผลเชิงจริยธรรม และด้านลักษณะมุ่งอนาคต อยู่ในระดับมาก ส่วนด้านสุขภาพจิต อยู่ในระดับปานกลาง และปัจจัยทางสังคมทุกด้าน ได้แก่ การรับรู้ปทัสถานทางสังคม การเห็นแบบอย่าง และการสนับสนุนจากคนรอบข้าง อยู่ในระดับมาก

2. จิตบุญกุศลของนิสิตสาขาวิชาชีวิตและความตาย หลักสูตรพุทธศาสตรมหาบัณฑิตมหาวิทยาลัยมหาจุฬาลงกรณราชวิทยาลัย โดยรวมอยู่ในระดับมาก หมวดทานและหมวดศีลทุกด้าน อยู่ในระดับมาก ส่วนหมวดภาวนา เกือบทุกด้านอยู่ในระดับมาก โดยเฉพาะด้านธัมมัสสวนมัย อยู่ในระดับมากที่สุด

3. ปัจจัยทางจิตสังคมที่ส่งผลต่อจิตบุญกุศลโดยรวม ของนิสิตสาขาวิชาชีวิตและความตาย หลักสูตรพุทธศาสตรมหาบัณฑิต มหาวิทยาลัยมหาจุฬาลงกรณราชวิทยาลัยประกอบด้วย การรับรู้ปทัสถานทางสังคม และการเห็นแบบอย่าง

3.1 ปัจจัยทางจิตสังคมที่ส่งผลต่อจิตบุญกุศล หมวดทาน ของนิสิตสาขาวิชาชีวิตและความตาย หลักสูตรพุทธศาสตรมหาบัณฑิต มหาวิทยาลัยมหาจุฬาลงกรณราชวิทยาลัย คือ การเห็นแบบอย่าง

3.2 ปัจจัยทางจิตสังคมที่ส่งผลต่อจิตบุณกุศล หมวดศีล ของนิสิตสาขาวิชาชีวิตและความตาย หลักสูตรพุทธศาสตรมหาบัณฑิต มหาวิทยาลัยมหาจุฬาลงกรณราชวิทยาลัยคือ การเห็นแบบอย่าง

3.3 ปัจจัยทางจิตสังคมที่ส่งผลต่อจิตบุณกุศล หมวดภาวนา ของนิสิตสาขาวิชาชีวิตและความตาย หลักสูตรพุทธศาสตรมหาบัณฑิต มหาวิทยาลัยมหาจุฬาลงกรณราชวิทยาลัย ประกอบด้วย การเห็นแบบอย่าง และลักษณะมุ่งอนาคต

ฉัตรชัย เสนสาย (2554) ได้ศึกษาวิจัยเรื่อง อิทธิพลกัลยาณมิตร โยนิโสมนสิการ ความเชื่อในกุศลกรรมบถ 10 และปัจจัยทางจิตที่มีต่อพฤติกรรมนักเรียนที่พึงประสงค์ ผลการศึกษาพบว่า โมเดลความสัมพันธ์โครงสร้างเชิงเส้นมีความกลมกลืนกับข้อมูลเชิงประจักษ์หลังจากการปรับโมเดล พบขนาดอิทธิพลที่สำคัญในโมเดล ดังนี้ 1) พฤติกรรมนักเรียนที่พึงประสงค์ ได้รับอิทธิพลทางตรงจากตัวแปรโยนิโสมนสิการสูงสุด 2) พฤติกรรมนักเรียนที่พึงประสงค์ ได้รับอิทธิพลทางอ้อมจากตัวแปรกัลยาณมิตรสูงสุด โดยมีอิทธิพลทางอ้อมผ่าน 3 เส้นทาง คือ โยนิโสมนสิการ ความเชื่อในกุศลกรรมบถ 10 และลักษณะมุ่งอนาคต - ควบคุมตน

พัชรี ฤงแก้ว และฉันทนา กล่อมจิตร (2554) ได้ศึกษาวิจัยเรื่อง ปัจจัยเชิงเหตุด้านจิตลักษณะที่ส่งผลต่อพฤติกรรมเชิงจริยธรรมของนักเรียนชั้นมัธยมศึกษาตอนต้น ผลการวิจัยพบว่า

1. ปัจจัยเชิงเหตุด้านจิตลักษณะ ได้แก่ สติปัญญา ประสบการณ์ทางสังคม และสุขภาพจิต มีความสัมพันธ์ทางบวกกับพฤติกรรมเชิงจริยธรรมของนักเรียน อย่างมีนัยสำคัญทางสถิติที่ระดับ .01

2. ปัจจัยเชิงเหตุด้านจิตลักษณะที่สามารถร่วมกันพยากรณ์พฤติกรรมเชิงจริยธรรมของนักเรียนอย่างมีนัยสำคัญทางสถิติที่ระดับ .05 ได้แก่ สติปัญญา ประสบการณ์ทางสังคม และสุขภาพจิต โดยสามารถร่วมกันทำนายพฤติกรรมเชิงจริยธรรมของนักเรียนได้ 14.49%

ชุตินา ไชยสิทธิ์ (2555) ได้ศึกษาวิจัยเรื่อง การพัฒนาโมเดลเชิงสาเหตุของความรับผิดชอบต่อสังคมของนักเรียนมัธยมศึกษาตอนปลาย ผลการวิจัยพบว่า ความรับผิดชอบต่อสังคมของนักเรียนมัธยมศึกษาตอนปลาย มี 4 องค์ประกอบ คือความรับผิดชอบต่อครอบครัว ความรับผิดชอบต่อเพื่อน ความรับผิดชอบต่อโรงเรียน และความรับผิดชอบต่อชุมชน นักเรียนในเมืองและนักเรียนนอกเมือง มี ระดับความรับผิดชอบต่อสังคมไม่แตกต่างกัน อย่างมีนัยสำคัญทางสถิติที่ระดับ .05 โมเดลเชิงสาเหตุของความรับผิดชอบต่อสังคม ของนักเรียนมัธยมศึกษาตอนปลายที่พัฒนาขึ้นมีความสอดคล้องกับข้อมูลเชิงประจักษ์ ( $\chi^2 = 42.54$  df = 51 p = .79 GFI = 99 AGFI = 98 RMSEA = .000 RMR = .004) ตัวแปรในโมเดลอธิบายความแปรปรวนของตัวแปรความรับผิดชอบต่อสังคมได้ร้อยละ 82 ปัจจัยที่มีอิทธิพลทางตรงต่อความรับผิดชอบต่อสังคมมากที่สุดคือ ปัจจัยด้านนักเรียนมีขนาดอิทธิพลเท่ากับ .80 ส่วนปัจจัยด้าน สังคมและสื่อมวลชนมีอิทธิพลทางอ้อมต่อความรับผิดชอบต่อสังคมโดยส่งผ่านปัจจัยด้านนักเรียนด้วยขนาดอิทธิพล .48



จุมพล รามล (2556) ได้ศึกษาวิจัยเรื่อง รูปแบบความสัมพันธ์เชิงสาเหตุของปัจจัยที่มีอิทธิพล ต่อแบรนด์โรงเรียนเอกชน ผลการวิจัยพบว่า 1) องค์ประกอบของการสร้างแบรนด์ และยุทธศาสตร์ การสื่อสารการตลาด มีอิทธิพลทั้งทางตรง และทางอ้อมต่อแบรนด์โรงเรียนเอกชน 2) รูปแบบที่ สร้างขึ้นมีความสอดคล้องกับข้อมูลเชิงประจักษ์ ตัวแปรที่อยู่ในตัวแบบสมการโครงสร้างอธิบาย ความแปรปรวนได้ร้อยละ 62 โดยองค์ประกอบของการสร้างแบรนด์และยุทธศาสตร์การสื่อสาร การตลาดมีอิทธิพลส่งผ่านซึ่งกันและกัน ซึ่งองค์ประกอบของการสร้างแบรนด์ มีอิทธิพลอย่างมาก โดย มิยุทธศาสตร์การสื่อสารการตลาดมีอิทธิพลช่วยในการทำให้แบรนด์โรงเรียนเอกชนมีภาพลักษณ์ของ แบรนด์และสินทรัพย์ของแบรนด์เกิดผลสำเร็จ

วิไล หนูนา และศิริชัย ชินะตั้งกูร (2556) ได้ศึกษาวิจัยเรื่อง ปัจจัยที่มีผลต่อคุณลักษณะ อันพึงประสงค์ด้านคุณธรรมของนักเรียนในโรงเรียนมัธยมศึกษา เขตภาคใต้ฝั่งอันดามัน ผลการศึกษา พบว่า 1) ระดับคุณลักษณะอันพึงประสงค์ด้านคุณธรรมของนักเรียน ความมีวินัย มีค่าเฉลี่ยสูงที่สุด เท่ากับ 3.98 รองลงมาคือ คุณธรรมของนักเรียนด้านมีจิตสาธารณะ มุ่งมั่นในการทำงาน การอยู่ อย่างพอเพียง และรักความเป็นไทย ซึ่งมีค่าเฉลี่ยเท่ากับ 3.94, 3.91, 3.79 และ 3.79 ตามลำดับ 2) จิตลักษณะส่วนบุคคล มีอิทธิพลทางตรงต่อคุณลักษณะอันพึงประสงค์ด้านคุณธรรมของนักเรียน อย่างมีนัยสำคัญทางสถิติที่ระดับ .05 ปัจจัยสถานการณ์ มีอิทธิพลทางตรงต่อจิตลักษณะส่วนบุคคล และมีอิทธิพลทางอ้อมส่งผ่านไปยังคุณลักษณะอันพึงประสงค์ด้านคุณธรรมของนักเรียน อย่างมี นัยสำคัญทางสถิติที่ระดับ .05 การมีส่วนร่วมของผู้ปกครองมีอิทธิพลทางตรงต่อคุณลักษณะอันพึง ประสงค์ด้านคุณธรรมของนักเรียน อย่างมีนัยสำคัญทางสถิติที่ระดับ .05 ในกลุ่มนักเรียนหญิงสูงกว่า นักเรียนชาย ปัจจัยภาวะผู้นำของผู้บริหาร มีอิทธิพลทางตรงต่อสถานการณ์ และมีอิทธิพลทางอ้อม ส่งผ่านไปยังคุณลักษณะอันพึงประสงค์ด้านคุณธรรมของนักเรียน อย่างมีนัยสำคัญทางสถิติที่ระดับ .05 โดยในระดับโรงเรียนกลุ่มนักเรียนหญิงมีคุณลักษณะอันพึงประสงค์ด้านคุณธรรมสูงกว่านักเรียน ชายและปัจจัยภาวะผู้นำของผู้บริหารมีอิทธิพลทางตรงต่อการมีส่วนร่วมของผู้ปกครอง และยังมี อิทธิพลทางอ้อมส่งผ่านไปยังคุณลักษณะอันพึงประสงค์ด้านคุณธรรมของนักเรียน อย่างมีนัยสำคัญ ทางสถิติที่ระดับ .05 ในระดับโรงเรียน นอกจากนี้ยังพบว่า ตัวแปรสังเกตได้ของตัวแปรแฝงทุกตัวมี ความสัมพันธ์กันทางบวกอย่างมีนัยสำคัญทางสถิติที่ระดับ .05 ในระดับปานกลางถึงสูง ยกเว้นตัวแปร การจัดการตามสถานการณ์กับสติปัญญา มีความสัมพันธ์กันน้อยมาก และตัวแปรการมีส่วนร่วมของ ผู้ปกครองกับสติปัญญา ไม่มีความสัมพันธ์กัน และผลการวิจัยยังพบอีกว่า ตัวแปรด้านศาสนา ที่ตั้งของโรงเรียน และขนาดของโรงเรียนไม่มีความสัมพันธ์กัน ดังนั้นตัวแปรด้านศาสนาของนักเรียน ที่ตั้งและขนาดของโรงเรียนจึงไม่มีอิทธิพลต่อคุณลักษณะอันพึงประสงค์ด้านคุณธรรมของนักเรียน

พระทองเหลือ แยมศิริ ปกรณ์ ประจัญบาน และอ้อมธจิต แป้นศร (2556) ได้ศึกษาวิจัยเรื่อง การพัฒนารูปแบบความสัมพันธ์เชิงสาเหตุของปัจจัยที่ส่งผลต่อความมีวินัยในตนเองของนักศึกษา

ระดับปริญญาตรีในเขตภาคเหนือตอนล่าง ผลการวิจัยพบว่า รูปแบบความสัมพันธ์เชิงสาเหตุของปัจจัยที่ส่งผลต่อความมีวินัยในตนเองมีความสอดคล้องกับข้อมูลเชิงประจักษ์ตัวแปรที่ส่งผลต่อความมีวินัยในตนเอง ได้แก่ ปัจจัยด้านจิตลักษณะ และปัจจัยด้านสิ่งแวดล้อม ตัวแปรที่ส่งผลทางตรงต่อความมีวินัยในตนเอง ได้แก่ ปัจจัยด้านจิตลักษณะ ตัวแปรที่ส่งผลทางอ้อมต่อความมีวินัยในตนเอง ได้แก่ ปัจจัยด้านสิ่งแวดล้อม

สุคนธ์ธา เส็งเจริญ (2556) ได้ศึกษาวิจัยเรื่อง การวิเคราะห์โครงสร้างความสัมพันธ์เชิงสาเหตุของปัจจัยที่มีอิทธิพลต่อจิตสำนึกสาธารณะในนิสิตระดับปริญญาตรี มหาวิทยาลัยศรีนครินทรวิโรฒ ผลการวิจัยพบว่า องค์ประกอบของปัจจัยทุกตัวมีความสัมพันธ์ทางบวกกับจิตสำนึกสาธารณะอย่างมีนัยสำคัญทางสถิติที่ระดับ .01 และ .05 โดยมีค่าสัมประสิทธิ์สหสัมพันธ์ อยู่ระหว่าง 0.10-0.77 และรูปแบบโครงสร้างความสัมพันธ์ที่ผู้วิจัยสร้างขึ้นตามทฤษฎีนั้น มีความสอดคล้องกับข้อมูลเชิงประจักษ์โดยตัวแปรเชิงสาเหตุอธิบายจิตสำนึกสาธารณะได้ร้อยละ 55.00 ตัวแปรที่มีอิทธิพลรวมต่อจิตสำนึกสาธารณะมากที่สุด ได้แก่ ลักษณะ มุ่งอนาคต-ควบคุมตน รองลงมา คือ การสนับสนุนทางสังคมจากครอบครัว การรับรู้ความสามารถของตน เจตคติต่อ จิตสำนึกสาธารณะ และการสนับสนุนทางสังคมจากมหาวิทยาลัย อย่างมีนัยสำคัญทางสถิติที่ระดับ .01 โดยมีค่าน้ำหนัก ความสำคัญ เท่ากับ 0.47, 0.42, 0.33, 0.29 และ 0.18 ตามลำดับ สำหรับตัวแปรที่มีอิทธิพลทางตรงต่อจิตสำนึกสาธารณะมากที่สุด ได้แก่ การรับรู้ความสามารถของตน รองลงมา คือ เจตคติต่อจิตสำนึกสาธารณะ การสนับสนุนทางสังคมจากมหาวิทยาลัย อย่างมีนัยสำคัญทางสถิติที่ระดับ .01 และลักษณะมุ่งอนาคต-ควบคุมตน อย่างมีนัยสำคัญทางสถิติที่ระดับ .05 โดยมีค่าน้ำหนักความสำคัญ เท่ากับ 0.33, 0.29, 0.15 และ 0.13 ตามลำดับ ส่วนการสนับสนุนทางสังคมจากเพื่อนและการสนับสนุนทางสังคมจากครอบครัวไม่มีอิทธิพลทางตรงต่อจิตสำนึกสาธารณะ สำหรับตัวแปรที่มี อิทธิพลทางอ้อมต่อจิตสำนึกสาธารณะมากที่สุด ได้แก่ การสนับสนุนทางสังคมจากครอบครัว รองลงมา คือ ลักษณะมุ่งอนาคต-ควบคุมตน อย่างมีนัยสำคัญทางสถิติที่ระดับ .01 โดยมีค่าน้ำหนักความสำคัญ เท่ากับ 0.51 และ 0.34 ตามลำดับ ส่วนการสนับสนุนทางสังคมจากมหาวิทยาลัยไม่มีอิทธิพลทางอ้อมต่อจิตสำนึกสาธารณะ

นงนภัส พันธุ์พลกฤต และ ฉัตรชัย ศิริกุลพันธ์ (2558) ได้ศึกษาวิจัยเรื่อง การพัฒนารูปแบบจิตจริยธรรมในการดำเนินชีวิตของนักศึกษาอาชีวศึกษาในจังหวัดเชียงใหม่ องค์ประกอบของจิตจริยธรรมตามทฤษฎี สอดคล้องกับข้อมูลเชิงประจักษ์ และมีค่าการทดสอบความสอดคล้องอยู่ในเกณฑ์ยอมรับได้ทุกค่า กล่าวคือ ค่าไค-สแควร์ ( $\chi^2$ ) มีค่า = 9.96 องศาอิสระ (df) = 10 ระดับนัยสำคัญ (p - value) = 0.44 ค่าดัชนีวัดระดับความกลมกลืน (GFI) = 0.96 ค่าดัชนีวัดระดับความกลมกลืนที่ปรับแก้ (AGFI) = 0.98 ค่าดัชนีรากกำลังสองเฉลี่ยของเศษเหลือ (SRMR) = 0.03 ค่ารากของค่าเฉลี่ยกำลังสองของความคลาดเคลื่อน โดยประมาณ (RMSEA) = 0.00 และ องค์ประกอบด้าน

มุ่งอนาคต ควบคุม มีค่าน้ำหนักองค์ประกอบสูงที่สุด (0.83) ซึ่งเป็นตัวแปรที่มีความสำคัญที่สุดต่อตัวแปรจิตจริยธรรม

ภูมิพิพัฒน์ รักพรหมงคล (2558) ได้ศึกษาวิจัยเรื่อง ปัจจัยเชิงสาเหตุที่ส่งผลต่อพฤติกรรมจิตสาธารณะของนักศึกษามหาวิทยาลัยราชภัฏในประเทศไทย ผลการวิจัยพบว่า ผลการวิเคราะห์ความสัมพันธ์โครงสร้างเชิงเส้นปัจจัยที่ส่งผลต่อพฤติกรรมจิตสาธารณะของนักศึกษา พบว่า ตัวแปรที่ส่งผลทางบวกสูงสุดต่อพฤติกรรมจิตสาธารณะ ของนักศึกษามากที่สุดคือ ปัจจัยด้านนักศึกษา รองลงมา คือปัจจัยสังคม/ชุมชน และปัจจัยสื่อ/เทคโนโลยี ตามลำดับ และร่วมกันทำนายพฤติกรรมจิตสาธารณะ ของนักศึกษาได้ร้อยละ 54 อย่างมีนัยสำคัญทางสถิติ ที่ระดับ .01 ทั้งนี้ปัจจัยด้านนักศึกษาส่งผลทางบวก และทางตรงต่อพฤติกรรมจิตสาธารณะของนักศึกษา ปัจจัยด้านเพื่อนส่งผลทางตรงต่อพฤติกรรมจิตสาธารณะ และส่งผลทางอ้อมโดยผ่านปัจจัยด้านนักศึกษา ปัจจัยด้านครอบครัวส่งผลทางตรงต่อพฤติกรรมจิตสาธารณะส่งผลทางตรงต่อปัจจัยด้านคณาจารย์และส่งผลทางอ้อมโดยผ่านปัจจัยด้านเพื่อนและปัจจัยด้านนักศึกษา ปัจจัยด้านคณาจารย์ส่งผลทางตรงและทางอ้อมต่อพฤติกรรมจิตสาธารณะของนักศึกษา โดยส่งผ่านปัจจัยด้านเพื่อนและปัจจัยด้านนักศึกษา ปัจจัยด้านสื่อ/เทคโนโลยีส่งผลทางตรงและทางอ้อมต่อพฤติกรรม จิตสาธารณะส่งผลทางตรงต่อปัจจัยด้านครอบครัว และส่งผลทางตรงและทางอ้อมโดยผ่านปัจจัยด้านคณาจารย์ ปัจจัยด้านเพื่อนและปัจจัยด้านนักศึกษา ปัจจัยด้านสังคม/ชุมชนส่งผลทางตรงและทางอ้อมต่อพฤติกรรม จิตสาธารณะส่งผลทางตรงต่อปัจจัยด้านครอบครัวส่งผลทางตรงและทางอ้อมโดยผ่านปัจจัยด้านคณาจารย์ ปัจจัยด้านเพื่อนและปัจจัยด้านนักศึกษา อย่างมีนัยสำคัญทางสถิติที่ระดับ .01 ในการวิเคราะห์กลุ่มพหุ พบว่า นักศึกษาเพศชายมีพฤติกรรมจิตสาธารณะมากกว่าเพศหญิง และนักศึกษาที่มีครอบครัวสถานภาพทางเศรษฐกิจฐานะไม่ดีมีพฤติกรรมจิตสาธารณะมากกว่านักศึกษาครอบครัวที่มีสถานภาพทางเศรษฐกิจฐานะดี และได้รูปแบบความสัมพันธ์โครงสร้างเชิงเส้น ปัจจัยเชิงสาเหตุที่ส่งผลต่อพฤติกรรมจิตสาธารณะของนักศึกษาที่มีความสอดคล้องกับข้อมูลเชิงประจักษ์เป็นที่น่าเชื่อถือและยอมรับได้

อนันต์ แยมเขื่อน (2559) ได้ศึกษาวิจัยเรื่อง โมเดลความสัมพันธ์เชิงสาเหตุของการปรับตัวเพื่อเข้าสู่ประชาคมเศรษฐกิจอาเซียนของนักศึกษามหาวิทยาลัยราชภัฏเขตภาคเหนือตอนล่าง มีวัตถุประสงค์ เพื่อตรวจสอบความสอดคล้องของโมเดลความสัมพันธ์เชิงสาเหตุของการปรับตัวเพื่อเข้าสู่ประชาคมเศรษฐกิจอาเซียนของนักศึกษามหาวิทยาลัยราชภัฏเขตภาคเหนือตอนล่าง และเพื่อศึกษาขนาดของอิทธิพลของปัจจัยเชิงสาเหตุที่มีต่อการปรับตัวเพื่อเข้าสู่ประชาคมเศรษฐกิจอาเซียนของนักศึกษามหาวิทยาลัยราชภัฏเขตภาคเหนือตอนล่าง โดยมีกลุ่มตัวอย่างที่ได้จากการสุ่มตัวอย่างแบบหลายขั้นตอนกำหนดโควตา (Multistage Quota Random Sampling) จำนวน 450 คน โมเดลตามสมมติฐาน ประกอบด้วยตัวแปรแฝง 4 ตัว ที่วัดค่ามาจากตัวแปรสังเกตได้ 8 ตัว

โดยตัวแปรแฝงประกอบด้วย ตัวแปรแฝงภายนอก ได้แก่ สถานการณ์ และจิตลักษณะเดิม ตัวแปรแฝงภายใน ได้แก่ จิตลักษณะตามสถานการณ์ และการปรับตัวเพื่อเข้าสู่ประชาคมเศรษฐกิจอาเซียน เครื่องมือที่ใช้เป็นแบบวัดแบบมาตรประเมินค่า 6 ระดับ วิเคราะห์ข้อมูลด้วยโมเดลลิสเรล (LISREL model : Linear Structure Relationship) โมเดลความสัมพันธ์เชิงสาเหตุตามสมมติฐานมีความสอดคล้องกับข้อมูลเชิงประจักษ์โดยมีค่า  $\chi^2 = 11.71$   $df=8$   $p\text{-value}$  0.16  $GFI=0.99$   $CFI=1.00$   $NFI=0.99$   $IFI=1.00$   $RMSEA=0.032$   $SRMR=0.020$  และปัจจัยที่มีอิทธิพลทางตรงต่อการปรับตัวเพื่อเข้าสู่ประชาคมเศรษฐกิจอาเซียน คือ จิตลักษณะเดิม สถานการณ์ และจิตลักษณะตามสถานการณ์ โดยมีค่าอิทธิพลเท่ากับ 0.12 0.10 และ 0.58 ตามลำดับ ส่วนปัจจัยที่มีอิทธิพลทางอ้อมต่อการปรับตัวเพื่อเข้าสู่ประชาคมเศรษฐกิจอาเซียนคือสถานการณ์ โดยมีค่าอิทธิพล 0.07 ตัวแปรจิตลักษณะเดิม สถานการณ์ และจิตลักษณะตามสถานการณ์ร่วมกันอธิบายความแปรปรวนของการปรับตัวเพื่อเข้าสู่ประชาคมเศรษฐกิจอาเซียนได้ร้อยละ 38

สมนึก การีเวท และคณะ (2559) ได้ศึกษาวิจัยเรื่อง รูปแบบความสัมพันธ์เชิงสาเหตุของปัจจัยที่ส่งผลต่อประสิทธิผลการจัดการศึกษาของโรงเรียนประถมศึกษาเอกชนในกรุงเทพมหานคร ผลการวิจัยพบว่า ประสิทธิผลการจัดการศึกษาของโรงเรียนอยู่ในระดับมาก ปัจจัยที่ส่งผลอย่างมีนัยสำคัญทางสถิติที่ระดับ .05 ต่อประสิทธิผลการจัดการศึกษาของโรงเรียนมีสามปัจจัยเรียงตามขนาดค่าอิทธิพลจากมากไปน้อยคือ ภาวะผู้นำ บรรยากาศโรงเรียน และการบริหารแบบมีส่วนร่วม ตามลำดับ ส่วนบรรยากาศโรงเรียนไม่ส่งผลทางตรงต่อประสิทธิผล โรงเรียน และรูปแบบของปัจจัยที่ส่งผลต่อประสิทธิผลการจัดการศึกษาของโรงเรียนมีความสอดคล้อง กับข้อมูลเชิงประจักษ์อยู่ในเกณฑ์ดี ( $\chi^2=137.27$ ,  $df = 153$ ,  $\chi^2/df=0.90$ ,  $GFI=0.98$ ,  $AGFI=0.97$ , Standardized RMR = 0.034, RMSEA = 0.00) โดยรูปแบบของปัจจัยนี้อธิบายความแปรปรวนของ ประสิทธิผลการจัดการศึกษาได้ร้อยละ 61

วรทัศน์ วัฒนชีวโนปกรณ์ (2555) ได้ศึกษาเกี่ยวกับ ปัจจัยเชิงเหตุทางจิตและสังคมที่เกี่ยวข้องกับพฤติกรรมใฝ่รู้ใฝ่ดีของนักศึกษาระดับปริญญาตรี ผลการวิจัยพบว่า ผลการวิจัยพบว่า ตัวแปรทั้ง 10 ตัว สามารถทำนายพฤติกรรมใฝ่รู้ใฝ่ดีรายด้านทั้งในกลุ่มรวมและกลุ่มย่อยได้ดังนี้

1. ทำนายพฤติกรรมการยอมรับ นวัตกรรมด้านวิชาการ ชุดตัวทำนายลำดับที่ 1 สามารถทำนายได้ ระหว่างร้อยละ 6.3 ถึงร้อยละ 37.9 ทำนายได้สูงสุดในกลุ่มนักศึกษา ที่เคยเข้ารับการอบรมเสริมความรู้และทักษะ พบตัวทำนายที่สำคัญคือ การเห็นแบบอย่างจากสื่อมวลชน และการมีแบบอย่างที่ดีจากผู้ปกครอง ตามลำดับ และเมื่อนำชุดตัวทำนายลำดับที่ 2 เข้าร่วม สามารถทำนายได้เพิ่มขึ้นอย่างมีนัยสำคัญในกลุ่มรวมและในทุกกลุ่มย่อย โดยเพิ่มขึ้นระหว่างร้อยละ 5.8 ถึง ร้อยละ 21.8 ทำนายได้สูงสุดในกลุ่มนักศึกษาชั้นปีที่ 3 มีตัวทำนายที่สำคัญคือ การเห็นแบบอย่างจาก

สื่อมวลชน ความชอบเสียงน้อย และลักษณะมุ่งอนาคต-การควบคุมตน ตามลำดับ และเมื่อนำชุดตัวทำนายลำดับที่ 3 เข้าร่วมทำนาย สามารถทำนายได้เพิ่มขึ้นอย่างมีนัยสำคัญในกลุ่มรวมและในกลุ่มย่อย โดยทำนายได้เพิ่มขึ้นอยู่ระหว่างร้อยละ 6.4 ถึง ร้อยละ 19.2 ทำนายได้เพิ่มขึ้นสูงสุดในกลุ่มนักศึกษาที่มีผลการเรียนต่ำ มีตัวทำนายที่สำคัญคือ การมีเจตคติที่ดีต่อพฤติกรรมใฝ่รู้ใฝ่ดี สติสัมปชัญญะ แรงจูงใจใฝ่สัมฤทธิ์ ลักษณะมุ่งอนาคต-การควบคุมตน และความชอบเสียงน้อย ตามลำดับ 2) ทำนายพฤติกรรมการใช้เทคโนโลยีอย่างเหมาะสม ชุดตัวทำนาย ลำดับที่ 1 สามารถทำนายได้ระหว่างร้อยละ 7.8 ถึงร้อยละ 35.2 และทำนายได้สูงสุดในกลุ่มนักศึกษาที่เคยเข้ารับการอบรมเสริม ความรู้และทักษะ โดยการมีแบบอย่างที่ดีจากผู้ปกครองเป็นตัวทำนายที่สำคัญ และเมื่อนำชุดตัวทำนายลำดับที่ 2 เข้าร่วมทำนาย สามารถทำนายได้เพิ่มขึ้นอย่างมีนัยสำคัญในกลุ่มรวมและในทุกกลุ่มย่อย โดยเพิ่มขึ้นระหว่างร้อยละ 8.8 ถึงร้อยละ 40.2 ทำนาย ได้เพิ่มขึ้นสูงสุดในกลุ่มนักศึกษาที่มีประสบการณ์เข้ารับการอบรม เสริมความรู้และทักษะ มีตัวทำนายที่สำคัญ คือ สติสัมปชัญญะ และลักษณะมุ่งอนาคต-การควบคุมตน ตามลำดับ เมื่อนำชุดตัวทำนาย ลำดับที่ 3 เข้าร่วมทำนายสามารถทำนายได้เพิ่มขึ้นอย่างมีนัยสำคัญในกลุ่มรวมและกลุ่มย่อยเพิ่มขึ้นอยู่ระหว่างร้อยละ 1.6 ถึง ร้อยละ 7.9 ทำนายได้เพิ่มขึ้นสูงสุดในกลุ่มนักศึกษาชายมีตัวทำนายที่สำคัญ คือ ความชอบเสียงน้อย การมีแบบอย่างที่ดีจากผู้ปกครอง สติสัมปชัญญะ และการรับรู้คุณค่าชีวิตตามลำดับสนับสนุนเพื่อนให้ใฝ่รู้ใฝ่ดี ชุดตัวทำนายลำดับที่ 1 สามารถทำนายได้ระหว่างร้อยละ 12.0 ถึงร้อยละ 57.2 ทำนายได้สูงสุดในกลุ่มนักศึกษาที่เคย เข้ารับการอบรมเสริมความรู้และทักษะ มีตัวทำนายที่สำคัญคือ การเห็นแบบอย่างจากสื่อมวลชน และการมีแบบอย่างที่ดีจากผู้ ปกครองตามลำดับ และเมื่อนำชุดตัวทำนายลำดับที่ 2 เข้าร่วม ทำนาย สามารถทำนายได้เพิ่มขึ้นอยู่ระหว่างร้อยละ 6.5 ถึง ร้อย ละ 20.6 และทำนายได้เพิ่มขึ้นสูงสุดในกลุ่มนักศึกษาเพศชาย มีตัว ทำนายที่สำคัญคือ แรงจูงใจใฝ่สัมฤทธิ์ ความชอบเสียงน้อย การเห็นแบบอย่างจากสื่อมวลชน และลักษณะมุ่งอนาคต-การควบคุมตน ตามลำดับ และตัวทำนายลำดับที่ 3 เข้าร่วมทำนาย สามารถ ทำนายได้เพิ่มขึ้นอยู่ระหว่างร้อยละ 4.4 ถึง ร้อยละ 13.8 ทำนาย ได้เพิ่มขึ้นสูงสุดในกลุ่มนักศึกษาชั้นปีที่ 3 มีตัวทำนายที่สำคัญคือ การเห็นแบบอย่างจากสื่อมวลชน การมีเจตคติที่ดีต่อพฤติกรรม ใฝ่รู้ใฝ่ดี ความชอบเสียงน้อย และการรับรู้คุณค่าชีวิต ตามลำดับ ผลส่วนนี้สนับสนุนสมมติฐานที่กำหนดขึ้นบนพื้นฐานของรูปแบบทฤษฎีปฏิสัมพันธ์นิยม

## บทที่ 3

### ระเบียบวิธีวิจัย

การวิจัยเรื่อง ปัจจัยเชิงสาเหตุที่มีอิทธิพลต่อการคุณลักษณะทางจริยธรรมนักศึกษา สื่อสารมวลชนตามกรอบมาตรฐานคุณวุฒิระดับอุดมศึกษาแห่งประเทศไทย ผู้วิจัยดำเนินการวิจัย แนวคิดและทฤษฎีที่เกี่ยวข้อง จากนั้นนำมากำหนดเป็นแนวทางในการดำเนินการวิจัย ดังนี้

- 3.1 ระเบียบวิธีวิจัย
- 3.2 ประชากรและกลุ่มตัวอย่าง
- 3.3 เครื่องมือที่ใช้ในการวิจัย
- 3.4 การเก็บรวบรวมข้อมูล
- 3.5 สถิติและการวิเคราะห์ข้อมูล

#### 3.1 ระเบียบวิธีวิจัย

การวิจัยเรื่อง ปัจจัยเชิงสาเหตุที่มีอิทธิพลต่อการคุณลักษณะทางจริยธรรมนักศึกษา สื่อสารมวลชนตามกรอบมาตรฐานคุณวุฒิระดับอุดมศึกษาแห่งประเทศไทย เป็นการวิจัยแบบผสมผสาน (Mixed Method) (Creswell, 2007; Pole, 2007; รัตนะ บัวสนธ์, 2556) ที่ใช้ระเบียบวิธีวิจัย 2 แบบ ได้แก่

**3.1.1 การวิจัยเชิงคุณภาพ (Qualitative Research)** ที่ดำเนินการ 2 ส่วน ได้แก่ การทบทวนแนวคิดและทฤษฎีที่เกี่ยวข้องเพื่อสร้างกรอบแนวคิดการวิจัยเบื้องต้น และการเก็บรวบรวมข้อมูลด้วยวิธีการสัมภาษณ์เชิงลึก (In-depth Interview) แบบมีโครงสร้าง โดยใช้คำถามนำ การสัมภาษณ์จากผู้ทรงคุณวุฒิที่มีความรอบรู้และมีประสบการณ์ ให้ครอบคลุมทุกประเด็นที่ต้องการ และนำมาสังเคราะห์คุณลักษณะทางจริยธรรมของนักศึกษาสื่อสารมวลชน และนำไปสร้างเป็นแบบสอบถามต่อไป

**3.1.2 การวิจัยเชิงปริมาณ (Quantitative Research)** ดำเนินการรวบรวมข้อมูลโดยใช้แบบสอบถามที่พัฒนาขึ้นตามกรอบแนวคิดการวิจัย และนำไปวิเคราะห์ทางสถิติเพื่อทำการวิเคราะห์ข้อมูลตามวัตถุประสงค์การวิจัย และตรวจสอบความสอดคล้องของรูปแบบเชิงสมมติฐานของข้อมูลเชิงประจักษ์ด้วยโปรแกรมทางสถิติ

## 3.2 ประชากรและกลุ่มตัวอย่าง

การกำหนดประชากรและกลุ่มตัวอย่าง แบ่งออกเป็นตามขั้นตอนการดำเนินการวิจัย ดังนี้

### 3.2.1 การวิจัยเชิงคุณภาพ

กลุ่มตัวอย่างที่ใช้ในการวิจัยเชิงคุณภาพ ได้แก่ ผู้ทรงคุณวุฒิที่มีความรอบรู้และมีประสบการณ์ด้านสื่อสารมวลชน ทั้งที่เป็นผู้บริหาร หัวหน้างาน ผู้ประกอบวิชาชีพอิสระ และบุคลากรทางการศึกษา โดยพิจารณาคัดเลือกผู้ทรงคุณวุฒิแบบเจาะจง โดยพิจารณาจากผู้ทรงคุณวุฒิที่มีประสบการณ์ทำงานทางสื่อสารมวลชนมากกว่า 10 ปีขึ้นไป จำนวน 16 คน เพื่อทำการเก็บรวบรวมข้อมูลด้วยด้วยวิธีการสัมภาษณ์เชิงลึก (In-depth Interview)

### 3.2.2 การวิจัยเชิงปริมาณ

ประชากรที่ใช้ในการศึกษาครั้งนี้ คือ ผู้ที่ทำงานเกี่ยวข้องกับวงการสื่อสารมวลชน แบ่งออกเป็น 2 กลุ่ม ได้แก่ นักสื่อสารมวลชนในองค์การสื่อสารมวลชน และอาจารย์ในมหาวิทยาลัยของรัฐและเอกชนที่เปิดสอนด้านนิเทศศาสตร์ สื่อสารมวลชน และเทคโนโลยีสื่อสารมวลชน

กลุ่มตัวอย่างที่ใช้ในการศึกษาครั้งนี้ คือ ผู้ที่ทำงานเกี่ยวข้องกับวงการสื่อสารมวลชน แบ่งออกเป็น 2 กลุ่ม ได้แก่ 2) กลุ่มนักสื่อสารมวลชนในองค์การสื่อสารมวลชน และ 1) กลุ่มอาจารย์ในมหาวิทยาลัยของรัฐและเอกชนที่เปิดสอนด้านสื่อสารมวลชนหรือนิเทศศาสตร์ จำนวน 800 คน ทำการเก็บรวบรวมข้อมูลด้วยวิธีการสุ่มแบบง่าย (Simple Random Sampling) ทำการเก็บรวบรวมข้อมูลให้ได้ในสัดส่วนที่กำหนดไว้ ด้วยวิธีการแจกแบบสอบถามกับกลุ่มตัวอย่าง และใช้แบบสอบถามออนไลน์ <https://goo.gl/d9xMUX> โดยสามารถเข้าตอบแบบสอบถามโดยใช้ QR Code ดังนี้

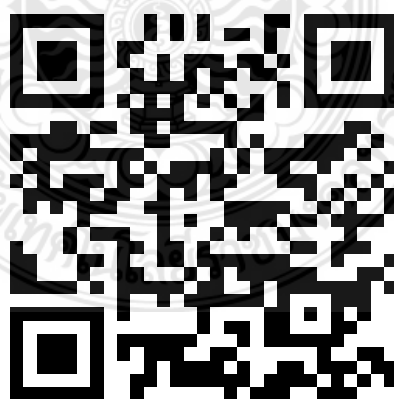

ภาพที่ 3.1 QR Code สำหรับตอบแบบสอบถามออนไลน์

### 3.3 เครื่องมือที่ใช้ในการวิจัย

#### 3.3.1 ลักษณะของเครื่องมือ

เครื่องมือที่ใช้ในการวิจัยครั้งนี้ แบ่งออกเป็น 2 ส่วน ได้แก่

1. การวิจัยเชิงคุณภาพ โดยใช้การสัมภาษณ์แบบมีโครงสร้าง ในประเด็นเกี่ยวกับจริยธรรมของนักสื่อสารมวลชน และคุณลักษณะทางจริยธรรมของนักศึกษานักสื่อสารมวลชนในยุคดิจิทัล ที่สถาบันการศึกษาจะต้องดำเนินการจัดการเรียนการสอนให้สอดคล้องกับกรอบมาตรฐานคุณวุฒิระดับอุดมศึกษาแห่งประเทศไทย

2. การวิจัยเชิงปริมาณ โดยใช้แบบสอบถามเกี่ยวกับปัจจัยที่มีอิทธิพลต่อคุณลักษณะทางจริยธรรมของนักศึกษานักสื่อสารมวลชนตามกรอบมาตรฐานคุณวุฒิระดับอุดมศึกษาแห่งประเทศไทย แบ่งออกเป็น 3 ตอน ได้แก่

ตอนที่ 1 ข้อมูลพื้นฐานของผู้ตอบแบบสอบถาม

ตอนที่ 2 ปัจจัยที่มีอิทธิพลต่อคุณลักษณะทางจริยธรรมของนักศึกษานักสื่อสารมวลชนตามกรอบมาตรฐานคุณวุฒิแห่งประเทศไทย

ตอนที่ 3 คุณลักษณะทางจริยธรรมของนักศึกษานักสื่อสารมวลชนตามกรอบมาตรฐานคุณวุฒิแห่งประเทศไทย

เมื่อทำการพัฒนาแบบสอบถามเรียบร้อยแล้ว นำไปทดสอบความเชื่อมั่น

#### 3.3.2 ขั้นตอนการดำเนินการวิจัย แบ่งเป็น 3 ขั้นตอน ดังนี้

ขั้นตอนที่ 1 การศึกษาคุณลักษณะทางจริยธรรมของนักศึกษานักสื่อสารมวลชนในยุคดิจิทัลตามมุมมองของผู้ทรงคุณวุฒิ ด้วยวิธีการสัมภาษณ์เชิงลึก จากผู้ทรงคุณวุฒิที่มีความรอบรู้และมีประสบการณ์ด้านสื่อสารมวลชน ทั้งที่เป็นผู้บริหาร หัวหน้างาน ผู้ประกอบวิชาชีพอิสระ และบุคลากรทางการศึกษา ซึ่งเป็นผู้ให้ข้อมูลด้วยความสมัครใจและคัดเลือกมาอย่างเฉพาะเจาะจง (สุชาติ ปริสิทธิ์รัฐสินธุ์, 2555) แล้วนำมาสังเคราะห์คุณลักษณะคุณลักษณะทางจริยธรรมของนักศึกษานักสื่อสารมวลชนในยุคดิจิทัล แล้วนำเสนอข้อมูลในรูปแบบพรรณนาประกอบตาราง

ขั้นตอนที่ 2 ออกแบบแบบสอบถามเพื่อศึกษาปัจจัยที่มีอิทธิพลต่อคุณลักษณะทางจริยธรรมของนักศึกษานักสื่อสารมวลชนตามกรอบมาตรฐานคุณวุฒิระดับอุดมศึกษาแห่งประเทศไทย

ขั้นตอนที่ 3 วิเคราะห์องค์ประกอบเชิงยืนยันของปัจจัยที่มีอิทธิพลต่อคุณลักษณะทางจริยธรรมของนักศึกษานักสื่อสารมวลชนตามกรอบมาตรฐานคุณวุฒิระดับอุดมศึกษาแห่งประเทศไทย

ขั้นตอนที่ 4 พัฒนารูปแบบความสัมพันธ์เชิงสาเหตุของปัจจัยที่มีอิทธิพลต่อคุณลักษณะทางจริยธรรมของนักศึกษานักสื่อสารมวลชนตามกรอบมาตรฐานคุณวุฒิระดับอุดมศึกษาแห่งประเทศไทย



ขั้นตอนที่ 5 ตรวจสอบความสอดคล้องของรูปแบบความสัมพันธ์เชิงสาเหตุของปัจจัยที่มีอิทธิพลต่อคุณลักษณะทางจริยธรรมนักศึกษาสื่อสารมวลชนตามกรอบมาตรฐานคุณวุฒิระดับอุดมศึกษาแห่งประเทศไทย

### 3.4 การเก็บรวบรวมข้อมูล

การเก็บรวบรวมข้อมูลในการวิจัยครั้งนี้แบ่งออกเป็น 2 ระยะตามระเบียบวิธีวิจัย ดังนี้

#### 3.4.1 การวิจัยเชิงคุณภาพ

ดำเนินการเก็บรวบรวมข้อมูลจากผู้ทรงคุณวุฒิ จำนวน 16 คน ด้วยการสัมภาษณ์แบบมีโครงสร้าง ผู้วิจัยทำการคัดเลือกผู้ทรงคุณวุฒิแบบเจาะจง โดยพิจารณาจากผู้ทรงคุณวุฒิที่มีประสบการณ์ทำงานทางสื่อสารมวลชนมากกว่า 10 ปีขึ้นไป

#### 3.4.2 การวิจัยเชิงปริมาณ

ดำเนินการเก็บรวบรวมข้อมูลด้วยวิธีการแจกแบบสอบถามจากกลุ่มตัวอย่าง จำนวน 800 คน จาก 2 กลุ่ม ได้แก่ อาจารย์และนักสื่อสารมวลชน แบ่งเป็น (1) อาจารย์ในสถาบันการศึกษาที่เปิดสอนด้าน นิเทศศาสตร์ สื่อสารมวลชน และเทคโนโลยีสื่อสารมวลชน และนักสื่อสารมวลชนในองค์การสื่อสารมวลชน เนื่องจากกลุ่มตัวอย่างมีลักษณะที่แตกต่างกันตามลักษณะวิชาชีพที่เป็นนักวิชาการและนักวิชาชีพ ได้มาด้วยวิธีการแจกแบบสอบถาม และแบบสอบถามออนไลน์

### 3.5 สถิติและการวิเคราะห์ข้อมูล

การวิเคราะห์ข้อมูลและการกำหนดสถิติที่ใช้ในการวิเคราะห์ข้อมูล จะดำเนินการตามระเบียบวิธีวิจัย ดังนี้

#### 3.5.1 การวิจัยเชิงคุณภาพ

1. วิเคราะห์ข้อมูลจากบทสัมภาษณ์ผู้ทรงคุณวุฒิในประเด็นต่างๆ ที่เกี่ยวข้องกับจริยธรรมของนักสื่อสารมวลชน และคุณลักษณะทางจริยธรรมนักศึกษาสื่อสารมวลชนในยุคดิจิทัล ที่สถาบันการศึกษาจะต้องดำเนินการจัดการเรียนการสอนให้สอดคล้องกับกรอบมาตรฐานคุณวุฒิระดับอุดมศึกษาแห่งประเทศไทย โดยนำเสนอข้อมูลในรูปแบบตารางการสังเคราะห์องค์ประกอบ

2. สังเคราะห์ข้อมูลจากการสัมภาษณ์เพื่อหาคุณลักษณะทางจริยธรรมของนักศึกษาสื่อสารมวลชนในยุคดิจิทัล โดยนำเสนอในรูปแบบพรรณนาประกอบตารางสังเคราะห์ข้อมูล

#### 3.5.2 การวิจัยเชิงปริมาณ

1. วิเคราะห์ปัจจัยที่มีอิทธิพลต่อคุณลักษณะทางจริยธรรมนักศึกษาสื่อสารมวลชนตามกรอบมาตรฐานคุณวุฒิระดับอุดมศึกษาแห่งประเทศไทย โดยใช้สถิติการแจกแจงความถี่ ร้อยละ

ค่าเฉลี่ย ส่วนเบี่ยงเบนมาตรฐาน และวิเคราะห์การถดถอยพหุคูณแบบขั้นตอน (Stepwise Multiple Regression Analysis) เพื่อหาสมการทำนายปัจจัยที่มีอิทธิพลต่อคุณลักษณะทางจริยธรรมนักศึกษา สื่อสารมวลชนตามกรอบมาตรฐานคุณวุฒิระดับอุดมศึกษาแห่งประเทศไทย

2. การวิเคราะห์องค์ประกอบเชิงยืนยันของปัจจัยที่มีอิทธิพลต่อคุณลักษณะทางจริยธรรมนักศึกษา สื่อสารมวลชนตามกรอบมาตรฐานคุณวุฒิระดับอุดมศึกษาแห่งประเทศไทย ด้วยวิธีการวิเคราะห์องค์ประกอบเชิงยืนยัน (Confirmatory Factor Analysis: CFA) เพื่อตรวจสอบความสัมพันธ์ของตัวแปรที่ศึกษา โดยกำหนดค่าความสัมพันธ์ระหว่างตัวแปรเพื่อเลือกตัวแปรที่มีความสัมพันธ์ระหว่างตัวแปรในระดับสูงไปวิเคราะห์องค์ประกอบ โดยจะต้องกำหนดค่าน้ำหนักองค์ประกอบ (Factor Loading) โดยมีหลักเกณฑ์การกำหนดค่าน้ำหนักองค์ประกอบโดยพิจารณาตามขนาดของกลุ่มตัวอย่างตามที่ Hair, et al. (2010) ได้นำเสนอไว้ดังนี้

ตารางที่ 3.1 การกำหนดค่าน้ำหนักองค์ประกอบตามขนาดกลุ่มตัวอย่าง

Factor Loading	Sample Size Needed for Significance
.30	350
.35	250
.40	200
.45	150
.50	120
.55	100
.60	85
.65	70
.70	60
.75	50

\* Significance is based on a .05 significance level ( $\alpha$ ), a power level of 80 percent, and standard errors assumed to be twice those of conventional correlation coefficients.

Sources: Computations made with SOLO Power Analysis, BMDP Statistical Software, Inc., 1993

ที่มา : Hair, et al. (2010)

ดังนั้น ในการวิเคราะห์องค์ประกอบเชิงยืนยันของปัจจัยที่มีอิทธิพลต่อคุณลักษณะทางจริยธรรมนักศึกษา สื่อสารมวลชนตามกรอบมาตรฐานคุณวุฒิระดับอุดมศึกษาแห่งประเทศไทย ได้กำหนดค่าน้ำหนักขององค์ประกอบต่ำสุดที่ .50 เนื่องจากกลุ่มตัวอย่างที่จำแนกตามสื่อมีขนาดกลุ่มตัวอย่างต่ำสุดคือ 120 คนตามตารางการกำหนดค่าน้ำหนักองค์ประกอบตามขนาดกลุ่มตัวอย่าง

ของ Hair, et al. (2010) และมีขั้นตอนการวิเคราะห์เชิงยืนยันทั้งหมด 4 ขั้นตอน ดังนี้ (ยุทธ ไกยวรรณ์, 2556; กัลยา วณิชย์บัญชา, 2557)

ขั้นที่ 1 การระบุโครงสร้างของปัจจัยแฝง ผู้วิจัยจะต้องระบุโครงสร้างของตัวแปรแฝง แต่ละตัวโดยศึกษาจากแนวคิดและทฤษฎีที่เกี่ยวข้อง หรือจากการทบทวนวรรณกรรมของงานวิจัยที่เกี่ยวข้อง

ขั้นที่ 2 การพัฒนาโมเดลการวัด จากขั้นที่ 1 เมื่อสามารถระบุจำนวนตัวแปรแฝงและตัวแปรสังเกตได้ในแต่ละปัจจัยแฝงแล้ว ผู้วิจัยจะต้องเขียนแผนภาพไดอะแกรมแสดงโมเดล เพื่อให้สามารถทดสอบโดยการยืนยันว่าตัวแปรสังเกตได้ในกลุ่มเดียวกันมีความสัมพันธ์และสามารถวัดปัจจัยแฝงได้หรือไม่

ขั้นที่ 3 การออกแบบเพื่อศึกษาข้อมูลเชิงประจักษ์ สำหรับการออกแบบเพื่อศึกษาข้อมูลเชิงประจักษ์ที่เก็บได้

ขั้นที่ 4 การตรวจสอบความสอดคล้องของโมเดลการวัดข้อมูลเชิงประจักษ์ เป็นการตรวจสอบโมเดลการวัดที่ผู้วิจัยคาดว่าข้อมูลเชิงประจักษ์ว่ามีความสอดคล้องกันหรือไม่

ในการวิเคราะห์ผู้วิจัยทำการกำหนดลักษณะและการแทนค่าตัวแปรเพื่อการวิเคราะห์ข้อมูลปัจจัยทางจริยธรรมทั้ง 4 ด้าน ดังนี้

ตัวแปรแฝง (Latent Variable)

- ปัจจัยด้านจิตลักษณะ (SM/ASM)
- ปัจจัยด้านสาเหตุทางจิต (SC/ASC)
- ปัจจัยด้านพฤติกรรมจริยธรรม (SB/ASB)
- ปัจจัยด้านจิต 5 ลักษณะสำหรับอนาคต (SF/ASF)

ตัวแปรสังเกต (Observed Variable)

- ด้านสติปัญญา (SM1)
- ด้านประสบการณ์ทางสังคม (SM2)
- ด้านสุขภาพจิต (SM3)
- ด้านเหตุผลทางจริยธรรม (SC1)
- ด้านมุ่งอนาคตและควบคุมตนเอง (SC2)
- ด้านความเชื่ออำนาจในตน (SC3)
- ด้านแรงจูงใจใฝ่สัมฤทธิ์ (SC4)
- ด้านทัศนคติ คุณธรรม และค่านิยม (SC5)
- ด้านพฤติกรรมพัฒนาสังคม (SB1)
- ด้านพฤติกรรมของพลเมืองดี (SB2)

- ด้านพฤติกรรมการทำงาน (SB3)
- ด้านพฤติกรรมของคนดีและคนเก่ง (SB4)
- ด้านพฤติกรรมสุขภาพ (SB5)
- ด้านพฤติกรรมการขยันเรียนรู้ (SB6)
- ด้านการอบรมเลี้ยงดู (SB7)
- ด้านจิตเชี่ยวชาญ (SF1)
- ด้านจิตรู้สังเคราะห์ (SF1)
- ด้านจิตสร้างสรรค์ (SF1)
- ด้านจิตรู้เคารพ (SF1)
- ด้านจิตรู้จริยธรรม (SF1)

ส่วนการวิเคราะห์ผู้วิจัยทำการกำหนดลักษณะและการแทนค่าตัวแปรเพื่อการวิเคราะห์ข้อมูลคุณลักษณะทางจริยธรรมนักศึกษาสื่อสารมวลชนตามกรอบมาตรฐานคุณวุฒิระดับอุดมศึกษาแห่งประเทศไทย ดังนี้

ตัวแปรแฝง (Latent Variable)

- ด้านความรับผิดชอบต่อตนเองและส่วนรวม (TQF1)
- ด้านความสามารถในการปรับวิถีชีวิตในความขัดแย้งทางค่านิยม (TQF2)
- ด้านการพัฒนานิสัยและการปฏิบัติตนตามศีลธรรมทั้งในเรื่องส่วนตัวและสังคม (TQF3)

ตัวแปรสังเกต (Observed Variable)

- ควรมีความซื่อสัตย์สุจริตทั้งต่อตนเองและผู้อื่น (TQF1.1)
- ควรมีความประพฤติดีและมีความรับผิดชอบ (TQF1.2)
- ควรปฏิบัติตามกฎระเบียบและวินัย (TQF1.3)
- ควรมีความรับผิดชอบต่อการกระทำของตนเองและรับผิดชอบต่อการกระทำของตนเองและรับผิดชอบต่องานที่ได้รับมอบหมาย (TQF1.4)
- สามารถปรับวิถีชีวิตให้เข้ากับสถานการณ์ได้อย่างเหมาะสมท่ามกลางความขัดแย้งทางค่านิยม (TQF2.1)
- ควรมีความเสียสละ ไม่เห็นแก่ตัว (TQF2.1)
- ควรรู้จักประหยัดทั้งส่วนตัวและส่วนรวม (TQF2.2)
- ควรเคารพในคุณค่าและศักดิ์ศรีของความเป็นมนุษย์ (TQF2.3)
- ควรแสดงออกถึงความซื่อสัตย์สุจริตต่อตนเองและจรรยาบรรณวิชาชีพ (TQF2.4)
- ควรมีความเมตตา กรุณา และช่วยเหลือผู้อื่น (TQF2.1)

- พิจารณาสິงต่างๆ ด้วยความยุติธรรมถูกต้อง (TQF2.2)
- ควรมีความตรงต่อเวลา (TQF2.3)
- ควรประพฤติตนตามหลักศาสนาและจริยธรรม (TQF2.4)
- ควรเป็นแบบอย่างที่ดีต่อผู้อื่นทั้งในการดำรงตนและการปฏิบัติงาน (TQF2.5)

การวิเคราะห์องค์ประกอบเชิงยืนยัน มีเป้าหมายคือตรวจสอบว่าตัวแปรสังเกตได้สามารถวัดปัจจัยแฝงได้หรือไม่ ซึ่งเป็นการตรวจสอบความสำคัญของปัจจัยที่มีอิทธิพลต่อคุณลักษณะทางจริยธรรมนักศึกษาสื่อสารมวลชนตามกรอบมาตรฐานคุณวุฒิระดับอุดมศึกษาแห่งประเทศไทย โดยพิจารณาจากค่าน้ำหนักขององค์ประกอบของตัวบ่งชี้จะต้องมีค่าน้ำหนักขององค์ประกอบที่ .50 ขึ้นไป

เมื่อทำการตรวจสอบองค์ประกอบเชิงยืนยันเรียบร้อยแล้ว ทำการตรวจสอบความสัมพันธ์ของโมเดล โดยการนำตัวแปรทั้งหมดสร้างเป็นโมเดลร่วมกัน ผู้วิจัยทำการกำหนดลักษณะและการแทนค่าตัวแปรเพื่อการวิเคราะห์ข้อมูลปัจจัยทางจริยธรรม และคุณลักษณะทางจริยธรรมนักศึกษาสื่อสารมวลชนตามกรอบมาตรฐานคุณวุฒิระดับอุดมศึกษาแห่งประเทศไทย ดังนี้

ตัวแปรแฝง (Latent Variable)

- ปัจจัยด้านจิตลักษณะ (SM/ASM)
- ปัจจัยด้านสาเหตุทางจิต (SC/ASC)
- ปัจจัยด้านพฤติกรรมจริยธรรม (SB/ASB)
- ปัจจัยด้านจิต 5 ลักษณะสำหรับอนาคต (SF/ASF)
- คุณลักษณะทางจริยธรรมนักศึกษาสื่อสารมวลชนตามกรอบมาตรฐานคุณวุฒิระดับ

อุดมศึกษาแห่งประเทศไทย (TQF/STQF)

ตัวแปรสังเกต (Observed Variable)

- ด้านสติปัญญา (SM1)
- ด้านประสบการณ์ทางสังคม (SM2)
- ด้านสุขภาพจิต (SM3)
- ด้านเหตุผลทางจริยธรรม (SC1)
- ด้านมุ่งอนาคตและควบคุมตนเอง (SC2)
- ด้านความเชื่ออำนาจในตน (SC3)
- ด้านแรงจูงใจใฝ่สัมฤทธิ์ (SC4)
- ด้านทัศนคติ คุณธรรม และค่านิยม (SC5)
- ด้านพฤติกรรมพัฒนาสังคม (SB1)
- ด้านพฤติกรรมของพลเมืองดี (SB2)

- ด้านพฤติกรรมการทำงาน (SB3)
- ด้านพฤติกรรมของคนดีและคนเก่ง (SB4)
- ด้านพฤติกรรมสุขภาพ (SB5)
- ด้านพฤติกรรมการเรียนรู้ (SB6)
- ด้านการอบรมเลี้ยงดู (SB7)
- ด้านจิตเชี่ยวชาญ (SF1)
- ด้านจิตรู้สังเคราะห์ (SF1)
- ด้านจิตสร้างสรรค์ (SF1)
- ด้านจิตรู้เคารพ (SF1)
- ด้านจิตรู้จริยธรรม (SF1)
- ด้านความรับผิดชอบต่อตนเองและส่วนรวม (TQF1)
- ด้านความสามารถในการปรับวิถีชีวิตในความขัดแย้งทางค่านิยม (TQF2)
- ด้านการพัฒนานิสัยและการปฏิบัติตนตามศีลธรรมทั้งในเรื่องส่วนตัวและสังคม (TQF3)

2. พัฒนาและตรวจสอบความสอดคล้องรูปแบบความสัมพันธ์เชิงสาเหตุของปัจจัยมีอิทธิพลต่อคุณลักษณะทางจริยธรรมนักศึกษาสื่อสารมวลชนตามกรอบมาตรฐานคุณวุฒิระดับอุดมศึกษาแห่งประเทศไทย ด้วยเทคนิคการวิเคราะห์เส้นทาง (Part Analysis)



## บทที่ 4

### ผลการวิเคราะห์ข้อมูล

การวิจัยเรื่อง ปัจจัยเชิงสาเหตุที่มีอิทธิพลต่อการคุณลักษณะทางจริยธรรมนักศึกษา สื่อสารมวลชนตามกรอบมาตรฐานคุณวุฒิระดับอุดมศึกษาแห่งประเทศไทย ผู้วิจัยดำเนินการวิจัยตามระเบียบวิธีวิจัยที่กำหนดไว้ และสามารถนำเสนอผลการวิจัยตามวัตถุประสงค์การวิจัย ดังนี้

- 4.1 สัญลักษณ์ที่ใช้ในการวิเคราะห์ข้อมูล
- 4.2 คุณลักษณะทางจริยธรรมของนักศึกษาสื่อสารมวลชนในยุคดิจิทัล
- 4.3 ปัจจัยที่มีอิทธิพลต่อคุณลักษณะทางจริยธรรมนักศึกษาสื่อสารมวลชนตามกรอบมาตรฐานคุณวุฒิระดับอุดมศึกษาแห่งประเทศไทย
- 4.4 วิเคราะห์องค์ประกอบเชิงยืนยันของปัจจัยที่มีอิทธิพลต่อคุณลักษณะทางจริยธรรมนักศึกษาสื่อสารมวลชนตามกรอบมาตรฐานคุณวุฒิระดับอุดมศึกษาแห่งประเทศไทย
- 4.5 ผลการพัฒนาและตรวจสอบความสอดคล้องของรูปแบบความสัมพันธ์เชิงสาเหตุของปัจจัยที่มีอิทธิพลต่อคุณลักษณะทางจริยธรรมนักศึกษาสื่อสารมวลชนตามกรอบมาตรฐานคุณวุฒิระดับอุดมศึกษาแห่งประเทศไทย

#### 4.1 สัญลักษณ์ที่ใช้ในการวิเคราะห์ข้อมูล

ในการเสนอผลการวิเคราะห์ข้อมูล ผู้วิจัยได้กำหนดสัญลักษณ์ที่ใช้ในการวิเคราะห์ข้อมูล ดังนี้

X̄	แทน	ค่าเฉลี่ย
S.D.	แทน	ส่วนเบี่ยงเบนมาตรฐาน
SM/ASM	แทน	ปัจจัยด้านลักษณะทางจิต
SM1	แทน	ด้านสติปัญญา
SM2	แทน	ด้านประสบการณ์ทางสังคม
SM3	แทน	ด้านสุขภาพจิต
SC/ASC	แทน	ปัจจัยด้านสาเหตุทางจิต
SC1	แทน	ด้านเหตุผลทางจริยธรรม
SC2	แทน	ด้านมุ่งอนาคตและควบคุมตนเอง
SC3	แทน	ด้านความเชื่ออำนาจในตน
SC4	แทน	ด้านแรงจูงใจใฝ่สัมฤทธิ์
SC5	แทน	ด้านทัศนคติ คุณธรรม และค่านิยม

SB/ASB	แทน	ปัจจัยด้านพฤติกรรมจริยธรรม
SB1	แทน	ด้านพฤติกรรมพัฒนาสังคม
SB2	แทน	ด้านพฤติกรรมของพลเมืองดี
SB3	แทน	ด้านพฤติกรรมการทำงาน
SB4	แทน	ด้านพฤติกรรมของคนดีและคนเก่ง
SB5	แทน	ด้านพฤติกรรมสุขภาพ
SB6	แทน	ด้านพฤติกรรมการขยันเรียนรู้
SB7	แทน	ด้านการอบรมเลี้ยงดู
SF/ASF	แทน	ปัจจัยด้านจิต 5 ลักษณะสำหรับอนาคต
SF1	แทน	ด้านจิตเชี่ยวชาญ
SF2	แทน	ด้านจิตรู้สังเคราะห์
SF3	แทน	ด้านจิตสร้างสรรค์
SF4	แทน	ด้านจิตรู้เคารพ
SF5	แทน	ด้านจิตรู้จริยธรรม
TQF/STQF	แทน	คุณลักษณะทางจริยธรรมนักศึกษาสื่อสารมวลชนตามกรอบมาตรฐานคุณวุฒิระดับอุดมศึกษาแห่งประเทศไทย
TQF1	แทน	ด้านความรับผิดชอบต่อตนเองและส่วนรวม
TQF2	แทน	ด้านความสามารถในการปรับวิถีชีวิตในความขัดแย้งทางค่านิยม
TQF3	แทน	ด้านการพัฒนานิสัยและการปฏิบัติตนตามศีลธรรมทั้งในเรื่องส่วนตัวและสังคม
p	แทน	ระดับนัยสำคัญทางสถิติ
**	แทน	มีนัยสำคัญทางสถิติที่ระดับ .01
*	แทน	มีนัยสำคัญทางสถิติที่ระดับ .05
df	แทน	องศาอิสระ
RMSEA	แทน	ค่าดัชนีกำลังสองของความคลาดเคลื่อน ((Root Mean Square Error of Approximation: RMSEA)
CFI	แทน	ดัชนีวัดระดับความกลมกลืนเปรียบเทียบ (Comparative Fit Index: CFI)



## 4.2 คุณลักษณะทางจริยธรรมของนักศึกษาสื่อสารมวลชนในยุคดิจิทัล

การทบทวนแนวคิดและทฤษฎีที่เกี่ยวข้องเพื่อสร้างกรอบแนวคิดการวิจัยเบื้องต้น และการเก็บรวบรวมข้อมูลด้วยวิธีการสัมภาษณ์เชิงลึก (In-depth Interview) แบบมีโครงสร้างจากการสัมภาษณ์จากผู้ทรงคุณวุฒิที่มีความรอบรู้และมีประสบการณ์เพื่อหาคุณลักษณะทางจริยธรรมของนักศึกษาสื่อสารมวลชนในยุคดิจิทัล โดยพิจารณาจากผู้ทรงคุณวุฒิที่มีประสบการณ์ทำงานทางสื่อสารมวลชนมากกว่า 10 ปีขึ้นไป จำนวน 16 คน ได้กล่าวถึงบทบาทของสื่อมวลชน ดังนี้

**ผู้ทรงคุณวุฒิท่านที่ 1** กล่าวว่า สื่อมวลชนมีหน้าที่หลักสองสามเรื่องด้วยกัน เรื่องแรกคือ สื่อมวลชนทำงานอยู่บนพื้นที่สาธารณะ ข้อมูลที่ส่งออกไปสู่คนจำนวนมากซึ่งไม่ได้จำกัดเพศวัย ดังนั้น ถ้าสารที่ส่งออกไปเป็นสารที่มีการบิดเบือน มีเรื่องที่ไม่ถูกต้อง มีพิษภัยต่างๆ นานา จะทำให้มีผลร้ายต่อสังคมได้

อันที่สองคือ ความเป็นสื่อมวลชน จะเป็นกระจกสะท้อนสังคมซึ่งจะสะท้อนภาพปรากฏการณ์ของสังคมออกไป ถ้าสื่อสะท้อนภาพที่ไม่ถูกต้อง สะท้อนสิ่งบิดเบี้ยว สังคมก็จะรับรู้ข่าวสารที่ผิดหรือได้รับรู้ความจริงเพียงครึ่งเดียว

อันที่สามหน้าที่ของสื่อมวลชนคือ เป็นสุนัขเฝ้าบ้าน ความหมายคือ ถ้ามีสิ่งผิดปกติเกิดขึ้นในสังคม มีกรณีที่ไม่ชอบมาพากลสื่อมวลชนจะทำหน้าที่คล้ายสุนัขคอยเฝ้าให้สังคมรับรู้ และด้วยเหตุที่สื่อมวลชนมีเป้าหมายพิเศษเช่นนี้เอง สื่อมวลชนจึงถูกเรียกร้องให้มีความรับผิดชอบในเชิงจริยธรรมมากกว่าอาชีพอื่น แต่เมื่อมองสภาพความเป็นจริงก็ต้องเราย้อนกลับไปว่าก่อนมาถึงวันนี้ สภาพภูมิทัศน์ของสื่อหรือที่เรียกว่า Media Landscape มีการพัฒนาไปจากจุดเดิมที่เคยมีสื่อสิ่งพิมพ์ วิทยุโทรทัศน์แต่เดิมนั้นมีความหลากหลายมากขึ้น มีสื่อออนไลน์ Facebook Twitter สารที่ส่งผ่านสื่อเหล่านี้มีผลกระทบมากขึ้น มีการพูดจาวิพากษ์วิจารณ์มากขึ้น และเป็นเรื่องที่พบว่าการละเมิดจริยธรรมกระทบต่อสังคม ซึ่งทำให้เชื่อว่าสื่อยังมีจริยธรรมไม่เพียงพอ เช่น การไปถ่ายทอดสดคนที่กำลังจะฆ่าตัวตายหรือภาพที่ไม่สมควรต่างๆ นานา นี่คือภาพใหญ่ของการที่สื่อละเมิดจริยธรรม และเมื่อละเมิดแล้วจะมีวิธีการจัดการอย่างไรบ้าง วิธีที่หนึ่งคือ ต้องถามว่าสื่อมวลชนมีจิตสำนึกและจริยธรรมเพียงพอไหม เข้าใจและตระหนักบทบาทของตัวเองเพียงพอหรือไม่ว่า ตัวเองมีความรับผิดชอบสูงกว่าคนในอาชีพอื่น ความรับผิดชอบ Self-Censor คือตัวเองในการไปทำข่าวถ่ายภาพต่างๆ มีความรับผิดชอบเพียงพอหรือไม่ต่อสิ่งที่จะเกิดขึ้น ต่อมาคือเรื่ององค์กรสื่อ ซึ่งหมายถึงเจ้าของผู้ประกอบการ เช่น ไทยรัฐ เดลินิวส์ ข่าวสด ฯลฯ ก็ต้องถามว่าองค์กรสื่อเป็นหลักที่จะดูแลจริยธรรมของสื่อเพียงพอหรือไม่ คำตอบคือไม่เพียงพอเพราะองค์กรสื่อ ณ ปัจจุบันมีลักษณะกำลังระหว่างธุรกิจกับการทำงานเชิงอุดมการณ์ ลักษณะการทำงานของสื่อนี้พิเศษกว่าอาชีพอื่นตรงที่ที่มีความรับผิดชอบเชิงอุดมการณ์อยู่ด้วยไม่ใช่เรื่องธุรกิจอย่างเดียว ทุกวันนี้อองค์กรสื่อมีความ

จำเป็นต้องใช้เงินอย่างมหาศาล ต้องใช้การประกอบการในเชิงธุรกิจมากขึ้น มีเป้าหมายในเรื่องกำไร ขาดทุนมากขึ้น ซึ่งมีความเสี่ยงในการละเมิดจริยธรรมเพราะว่าการที่ข่าวจะขายได้ ภาพจะมีคนดู เรื่องจะมีคนติดตามต้องมีลักษณะ Sensational คือหวือหวาดึงดูด Human Interest คือมีเรื่องที่ต้องไปตอบสนองสัญชาตญาณความอยากรู้อยากเห็นของมนุษย์ซึ่งบางครั้งไม่จำเป็น เช่น ภาพของคนที่ถูก ล่วงละเมิดทางเพศ ภาพของคนที่ถูกฆาตกรรม เรื่องราวหรือภาพทำนองนี้มักเป็นเรื่องที่คนสนใจ กรณีคุณลุงอายุ 60 ปีที่ปีนเสาวิทยูที่ธรรมกายและผูกคอตายต่อหน้าคนถามว่าความรู้สึกของคนจะ สนใจหรือไม่สนใจแต่สื่อมวลชนมีความรับผิดชอบเช่นนั้นไหม ซึ่งผลก็คือไม่มี จะบอกว่าเป็นความ รับผิดชอบขององค์กรสื่อเป็นหลักก็ไม่ได้ เป็นที่หวังของสังคมไม่ได้เพราะว่าคิดว่าองค์กรสื่อมุ่งต่อการ ขายมากกว่าความรับผิดชอบต่อสังคม ถัดจากองค์กรสื่อก็คือองค์กรวิชาชีพสื่อ เช่น สมาคมนักข่าว นักหนังสือพิมพ์ สภาวิชาชีพข่าววิทยุโทรทัศน์ ถ้าจะถามว่าองค์กรวิชาชีพสื่อเหล่านี้เป็นที่หวัง ได้หรือไม่ หากมองตามหลักการ ตามภารกิจกับหน้าที่ของสมาคมฯ ควรจะหวังได้เพราะองค์กรนี้ไม่ ควรจะผูกมัดกับสังกัดใดสังกัดหนึ่ง กรรมการหรือคนที่มาทำงานควรจะมีความเป็นกลางเพียงพอ และ ชัดเจนว่ามีหน้าที่กำกับดูแลสื่อ แต่เมื่อเอาเข้าจริงก็หวังพึ่งไม่ได้เพราะจะใช้มาตรการทางสังคม มาตรการทางสังคมถ้าพูดแล้วไม่มีใครฟังก็ไม่มี ความหมาย เช่น เวลาที่มีการวินิจฉัยความผิดของผู้ที่ ละเมิด เขาบอกว่าต้องประกาศคำวินิจฉัยต่อสาธารณะเพื่อให้ผู้ละเมิดไม่กระทำผิดซ้ำอีกหรือเพื่อให้ องค์กรสื่อตระหนักว่าถ้าหากองค์กรสื่อทำผิดซ้ำอีกก็就会被ประจาน แต่ก็เข้าข่ายลู่หน้าปะจุมูกเพราะ คนที่อยู่ในองค์กรวิชาชีพสื่อก็เป็นลูกจ้างองค์กรสื่อทั้งนั้น โอกาสที่จะไปบอกเจ้าของหรือผู้ประกอบ การทำผิดก็มีความเป็นไปได้น้อย ดังนั้น เมื่อดูตามสามระดับนี้ จะเห็นว่าทุกระบวนการแทบจะทำ อะไรไม่ได้เลย แต่เมื่อพูดถึงในแต่ละระดับ ตรงไหนที่คิดว่าจะมีจิตสำนึกและสามารถทำงานตาม วิชาชีพได้ซึ่งก็คือระดับตัวเองคือ Self-Censor แต่ Self-Censor มีข้อจำกัดคือเวลาที่พูดถึงสื่อที่ ละเมิดจริยธรรมจะชี้ไปที่นักข่าว ชี้ไปที่คนทำงานทำข่าวภาคสนามแต่ข่าวสารที่ส่งออกไปตามช่องทาง ต่างๆไม่ใช่พวกนักข่าว เพราะนักข่าวมีหน้าที่รวบรวมข่าวสารและส่งต่อคนที่จะเป็น Gate Keeper หรือนายประตูข่าวสาร คือ คนที่อยู่ข้างในคือผู้ประกอบการ เมื่อเรามองภาพชุดนี้ทั้งหมดก็หันกลับมา ดูที่สถาบันการศึกษาที่ผลิตบุคลากรที่มีความตระหนักในเรื่องจริยธรรมเพียงพอหรือไม่คำตอบคือทุก สถาบันคิดว่าสิ่งนี้สำคัญ ทุกแห่งต้องการผลิตบัณฑิตที่มีคุณธรรมจริยธรรม มีความรับผิดชอบต่อ หลักสูตรการเรียนการสอนนิเทศศาสตร์ วารสารศาสตร์ ออกแบบไว้หมดว่า ต้องมีวิชาว่าด้วยกฎหมาย จริยธรรมสื่อมวลชนแต่ 70-80% ไม่มีการสอนเพราะว่าคนสอนกฎหมายจริยธรรมสื่อมวลชนมาจาก คนข้างนอก บ้างมาจากศาลหรือทนายความ คนเหล่านี้ไม่มีความรู้พื้นฐานเรื่องสื่อมวลชน ไม่เข้าใจ ปรัชญาพื้นฐานของการเป็นสื่อมวลชน เวลาที่เขาสอนก็จะเป็นเรื่องหลักของกฎหมายหรือกฎหมาย เกี่ยวกับสื่อมวลชนต่างๆ หากจะมีบ้างก็ไม่มากพอ ปัญหาข้อที่สองคือคนสอนมีความเข้าใจเรื่องความ รับผิดชอบต่อสื่อมวลชนเพียงพอหรือไม่ วิชาจริยธรรมและความรับผิดชอบต่อสังคมไม่ใช่

เรื่องทฤษฎี ไม่ใช่เรื่องของวิชาการ แต่เป็นเรื่องที่ต้องสร้างจิตสำนึกให้เกิดให้ได้ว่า ควรมีความรับผิดชอบ เรื่องอะไรบ้าง ที่ผ่านมาจะพูดเสมอว่าคุณไม่ต้องพูดเรื่องจริยธรรมหรือจรรยาบรรณก็ได้ คุณพูดแค่ว่า คุณมีความเป็นมนุษย์เพียงพอหรือไม่ ถ้าคุณมีจิตสำนึกของความเป็นมนุษย์เพียงพอก็ช่วยเรื่อง จริยธรรมไปแล้วครึ่งหนึ่ง ขอยกตัวอย่างเรื่อง คุณลุงอายุ 60 ปีปีนเสาวิทยุลงนึกว่าถ้าคุณเป็นภรรยา เป็นลูก คุณคิดว่าคุณมีความสุขหรือไม่ คุณยอมรับภาพแบบนี้ได้ไหม แต่ว่าคุณไม่รู้สึกรเพราะคุณคิดว่า แค่ขายได้ คุณมีจำนวนโลโก้เยอะก็เพียงพอแล้ว

**ผู้ทรงคุณวุฒิท่านที่ 2** กล่าวว่า มนุษย์ทุกคนอยากทำความดี อะไรดีไม่ดีกว่าอยู่แล้ว แต่ด้วยเหตุผล ทางด้านการแข่งขันธุรกิจ นายทุน ซึ่งพูดกันน้อยมากว่าการแข่งขันทางธุรกิจมีอิทธิพลต่อจริยธรรม สื่อมวลชนอย่างไร ประเด็นที่หนึ่งที่จะพูดกันคือเรื่องของ Speed คือความเร็วของการแข่งขันทาง ธุรกิจโดยเฉพาะอย่างยิ่งดิจิทัลทีวี ซึ่งเคยให้ความเห็นกับ กสทช. ไปตั้งแต่ต้นว่า เมื่อเริ่มต้นจะประมูล ช่องดิจิทัลทีวี ได้คิดหรือยังว่าเราไม่มีนักศึกษาพร้อมที่จะมาซัพพอร์ตอุตสาหกรรมขนาดนี้ เมื่อจะ เริ่มต้นดิจิทัลทีวีทาง กสทช. ต้องคิดก่อนว่าจะเอาคนจากที่ไหนมา คุณผลิตคนได้ดีหรือยังและคุณได้ ส่งสัญญาณไปยังสถาบันการศึกษาหรือเปล่า คือเค้าเช็คความต้องการทางธุรกิจอย่างเดียวว่าเค้า ต้องการทีวี 24 ช่อง แต่เค้าไม่ได้เช็คว่าคุณภาพคนที่เขาต้องการว่ามาจากไหน

อันถัดไปคือ ทุกวันนี้สื่อมวลชนความรู้น้อย อาจจะเป็นด้วยการสอนของเราก็ตาม คือคนที่ทำ หน้าที่สื่อมวลชนแม้ไม่ได้จบนิเทศศาสตร์มา ก็ต้องเฝ้าหาความรู้ ไม่หยุดในการแสวงหาความรู้ และ ต้องรู้หลากหลายสาขา ถ้าเป็นการทำงานที่ขึ้นอยู่กับบริบทของการมีความรู้ที่น้อย ก็เกิดปัญหา ส่วนหนึ่ง เพราะฉะนั้น ถ้าจะพูดอีกข้อหนึ่งคือสื่อมวลชนขาดความรู้และการพัฒนา ขาดความรู้ที่ รอบด้าน สื่อมวลชนต้องมีความรู้หลายหลายด้านเข้ามารวมกันเป็นนิเทศศาสตร์ จะต้องสอนให้ รู้มากๆ แต่ว่าระบบการศึกษาไทยมีปัญหา ที่ไม่สามารถผลิตคนที่มีความรู้รอบตัวอย่างคนรุ่นก่อนๆ ได้ อีกแล้ว จากการสังเกตดูที่ได้เข้าไปสอน เรื่องต่อมาคือสังคมเปลี่ยน ต้องยอมรับว่า Media Landscape เปลี่ยนหมด การเข้ามาของโลกาภิวัตน์ การเข้ามาของไอทีทำให้สื่อมวลชนอยู่ในภาวะที่ ต้องมีการปรับตัวแต่ปรับไม่ทันกับการเปลี่ยนแปลงของเทคโนโลยี เพราะฉะนั้นเมื่อมองว่าสื่อมวลชน วันนี้เป็นอย่างไรมองที่ Speed ทุน ความรู้ และสังคมเปลี่ยน

เมื่อถามว่าเด็กทั่วไปรุ่นนี้เป็นอย่างไรตอบได้ว่า เด็กสมัยนี้สปอยล์ แม้แต่ลูกหลานเราเองเราก็ เลี้ยงลูกไม่โต ที่วิทยุจุฬาฯ มีกิจกรรมอบรมเด็ก ทั้งเด็กจากกรุงเทพและต่างจังหวัด จะก็เห็นว่าครูเอง ก็สปอยล์เด็กเช่นกัน เพราะพ่อแม่สปอยล์เด็ก ครูกลัวว่าจะกระทบกระทั่งกับพ่อแม่ครูก็เลยสปอยล์ ด้วย เด็กของประเทศไทยเราอ่อนแอลงทุกวัน ถ้าเราไม่ปรับปรุงระบบการศึกษา วิธีการสอน วิธีคิด อย่างคาดหวังว่าสื่อมวลชนจะดีเพราะกลุ่มเด็กเหล่านี้จะเป็นผู้ใหญ่ในวันหน้า สื่อมวลชนก็ต้องสปอยล์ คนแบบนี้ ก็เลยผิดกันไปทั้งระบบ ที่วิทยุจุฬาฯนอกจากจะทำหน้าที่สื่อมวลชนแล้วยังทำงานร่วมกับ

โรงเรียนด้วย จัดตัวให้เด็กมัธยมศึกษาโดยได้งบประมาณมหาวิทยาลัย มีวิทยากรทางการศึกษาที่จัดรายการวิทยุเพื่อเยาวชนอยู่ ใช้วิทยากรไปแนะนำให้เด็กต่างจังหวัดจะเห็นว่าเด็กต่างจังหวัดเริ่มสปอยล์ สังคมไทยทุกวันนี้บ้ากระดาษ ใครๆ ก็จบปริญญาตรี ส่วนตัวเคยพูดถึงอาชีพมานานแล้ว แทนที่เด็กจะฝึกด้านอาชีพศึกษา และไปเติบโตในหน้าที่การงาน ทุกคนจะเรียนเป็นเจ้าของคนหมดเมื่อก่อนมีบพิตรพิมุข ผนิษยการพระนคร ช่างกลอุเทนถวาย เมื่อพูดถึงงานเลขานุการเราจะนึกถึงนึกถึงบพิตรพิมุข เมื่อพูดถึงผนิษยการพระนครเราจะนึกถึงเด็กบัญชี ณ วันที่ทุกคนอยากจะเป็นมหาวิทยาลัย เลยอดความชำนาญเฉพาะทางไปอย่างเช่นทุกวันนี้ เด็กบันทึกบัญชีไม่เป็นแล้ว เพราะเด็กไปเรียนปริญญาตรีแทนที่จะฝึกบัญชีแบบเด็กพาณิชย์ แต่ไปสร้างบัณฑิตที่ไร้คุณภาพกันหมด เมื่อมีโอกาสเป็น สปท. มีโอกาสเข้าไปเป็นผู้ชำนาญการอีกเช่นกัน ทุกคนก็บอกว่าถึงเวลาต้องปฏิรูปสื่อ นายกฯ ก็ด่าสื่อ ถามว่าทุกวันนี้ นายกรัฐมนตรีปฏิรูปการศึกษาหรือยัง เพราะทุกอย่างดูอ่อนเปลี้ยไปหมด ทุกอย่างจะต้องเริ่มต้นจากการศึกษา โดยส่วนตัวจบบกกฎหมายเป็นทนายความได้ค่าตอบแทนสูงกว่าผู้พิพากษา ผู้พิพากษาในขณะนั้นได้เงินเดือนสองหมื่นกว่าแต่เป็นทนายความว่าความแต่ละครั้งบางที่ได้เป็นแสนบาท เลยคิดว่าจะเป็นผู้พิพากษาทำไม วันดีคืนดีรัฐบาลบอกว่าผู้พิพากษาขาดแคลนเพราะสมองไหล ก็เอาเงินเดือนไปให้ผู้พิพากษาเป็นแสนๆ ทุกวันนี้คนปั้นลูกเป็นผู้พิพากษาทั้งหมด เด็กอายุ 25 มุ่งหน้าไปเป็นผู้พิพากษา ซึ่งถูกต้องไหม ตอนนี้อยู่ระบบศาลก็เจ๊งหมดถามว่าเจ๊งจากอะไร เจ๊งตั้งแต่วิธีคิดเรื่องการศึกษาแล้ว กลายเป็นคิดว่าเงินจะช่วยตอบคำถาม ทำไมไม่เพิ่มเงินให้ครู เมื่อมีโอกาสไปสอนมหาวิทยาลัยด้านการบริหารนโยบายสื่อ ก็ต้องกลับมาศึกษาด้านกฎหมายเพราะนโยบายสื่อมาจากกฎหมายทั้งสิ้น บางแห่งที่ได้มีโอกาสไปสอนด้านกฎหมายจริยธรรมสื่อมวลชนระดับปริญญาโทปีแรก ก็ขอไม่สอนเพราะคิดว่าไม่ได้มาตรฐาน อ่านข้อสอบแล้วปวดหัววิชากฎหมายคือการเขียนจะให้ไปออกข้อสอบเป็นตัวเลือก โดยส่วนตัวคิดว่าเป็นไปไม่ได้ และเรียนระดับปริญญาโทต้องเขียนหนังสือได้ แต่ได้คำถามกลับมาว่าถ้าคนรู้แล้วไม่สอน ประเทศชาติจะเป็นอย่างไร ก็ต้องกลับไปสอนและพยายามดึงเด็กให้ได้มาตรฐาน ในการตรวจข้อสอบจะเป็นทุกซ์มาก ปัญหาคือเด็กเขียนไม่ได้ วิเคราะห์ไม่เป็น รอให้ครูมาช่วยให้ กลายเป็นการเรียนระดับปริญญาโทมานั่งฟังอย่างเดียว ซึ่งรู้สึกไม่สบายใจในเมื่อระบบการศึกษาเป็นอย่างนี้ แล้วจะไปคาดหวังให้อะไรให้ดีขึ้นได้อย่างไร เมื่อจ่ายเงินให้ครูน้อย 20 กว่าปีที่ผ่านมามีใครไม่รู้จะเรียนอะไรก็มาเรียนครู ดังนั้น อย่าไปคาดหวังว่าสังคมจะดีขึ้นถ้าไม่เริ่มต้นจากการศึกษา เมื่อมาทำรายการวิทยุก็ได้ความรู้จากเพลงของคณะครูศาสตร์จุฬาฯ ว่ากล้วยไม้ดอกออกยากฉันใดการศึกษาก็เป็นไปฉันนั้น แต่เมื่อออกดอกก็บานสะพรั่งและอยู่นาน ซึ่งปรัชญาข้อคิดสั้นๆ ให้คำตอบอะไรได้มากมาย ก็เอาความคิดนี้มาพูดเสมอว่าถ้าเราทำแบบนี้เราก็จะแก้ปัญหาได้เยอะ จะโทษสื่ออย่างเดียวไม่ได้ ทุกอย่างต้องเริ่มตั้งแต่ระบบการศึกษา เพราะคนอยู่ในสังคมถ้าคนรู้ไม่เท่าทันสื่อ คิดไม่ทันว่าวันนี้จะมีการเปลี่ยนแปลงอะไรบ้างคนก็จะกลายเป็นเหยื่อของสื่อ รู้ไม่เท่าทันสื่อ เป็นเรื่องของ Media Literacy เคยมีโอกาสไปสอนที่

โรงเรียนไทยรัฐวิทยา ที่โรงเรียนไทยรัฐนำวิชาสื่อมวลชนศึกษาเข้าไปสอนในโรงเรียนตั้งแต่ระดับประถมศึกษาทั่วประเทศ เขาเริ่มปรับให้เด็กรู้เท่าทันตั้งแต่ระดับประถม แต่หลักสูตรต้องเขียนโดยสื่อมวลชนอาชีพนักนิเทศศาสตร์ แล้วเอาครุมาอบรมให้รู้กระบวนการทำสื่อ แล้วทุกวันนี้สื่อมวลชนเองก็ทำงานไม่ละเอียดยิ่ง สังกัดได้จากเคยให้สัมภาษณ์แก่สื่อมวลชนแล้วปรากฏว่าข้อมูลส่วนตัวผิดพลาดไปหลายอย่าง ซึ่งเราตามไปแก้ไขไม่ไหวเพราะสื่อนำเสนอข้อมูลผิดไปแล้วแล้วก็ผิดไปหมด

ถ้าต้องการพัฒนาจริยธรรมแก่นักศึกษาสื่อสารมวลชนควรจะทำอย่างไร นักศึกษารุ่นใหม่ต้องตระหนักว่าเขาไม่ได้ผูกขาดอาชีพนี้เหมือนเดิมต่อไป เพราะอาชีพนี้ก็ไม่ใช่ผูกขาดได้อยู่แล้ว มีคนเดินเข้ามาในอาชีพสื่อตลอดเวลา ณ วันนี้ยิ่งหนักเข้าไปอีกเพราะโซเชียลมีเดียเกิดขึ้น มีคนเข้ามาแข่งขันเยอะมาก ทุกวันนี้เด็กคิดแต่จะทำอย่างไรคนจึงจะเพิ่มยอดวิวให้มากๆ กลายเป็นว่าจะมีคนเข้ามาหลอกลวงเพิ่มขึ้นแต่ทั้งหมดอยู่ที่ตัวคน ทำอย่างไรให้เด็กสมัยนี้เข้าใจว่าการดำรงชีวิต การทำงานภายใต้หลักจริยธรรมจะรู้สึกว่าคุณค่า แล้วคุณก็จะชนะคนที่เข้ามาทำการสื่อสารด้วยการที่คุณมีจริยธรรม ซึ่งเป็นมาตรฐานในอาชีพ ทุกคนต้องเข้าใจตรงกันว่าสื่อมวลชนไม่ใช่วิชาชีพ เพราะออกทะเลเบียนและใบอนุญาตไม่ได้ แต่ทุกคนบอกว่าวิชาชีพสื่อมวลชนคือวิชาชีพ เมื่อต้องการยกระดับวิชาชีพโดยไม่มีใบอนุญาต ถามว่าอะไรจะการันตีให้ได้ ถ้าต้องการจะเป็นสื่อคุณต้องสร้างแบรนด์ของตัวเองคุณเองให้มีจริยธรรมของตนเอง เพราะวันนี้อย่าหวังว่าจะมีกฎหมายมาควบคุมสื่อได้ เพราะเมื่อจะออกกฎหมายสื่อทุกคนก็จะต่อต้านกฎหมาย ถามว่าดิฉันแอนตี้กฎหมายใหม่คำตอบก็คือครึ่งครึ่ง เพราะทุกวันนี้สื่อมวลชนดูแลควบคุมกันเองไม่ได้ เวลาเราพูดถึงจริยธรรมสื่อมวลชนไปก็ต้องบอกว่าสื่อมวลชนทุกองค์กรเองไม่ได้เป็นอิสระเท่าเทียมกัน ฉะนั้น トラบไตก็ตามที่พูดว่าจริยธรรมสื่อมวลชนเป็นเพียงอุดมคติ เพราะเขาอาจเป็นสื่อมวลชนที่มีนาย เขาทำงานตรงนั้นนานเข้าก็ถูกปลุกฝังมานาน สื่อมวลชนที่เป็นอิสระจึงดำรงจริยธรรมได้ แต่คนอื่นทำไม่ได้แล้วถามว่าเขาผิดไหม คำตอบคือก็ไม่ได้ผิดจนยอมกันไม่ได้ แต่ที่สำคัญจริยธรรมไม่ใช่แค่นามธรรม และยังมีความเชื่อว่า ทุกคนอยากทำดีแต่จะขึ้นอยู่กับว่า ณ ตอนนั้นอยู่ภายใต้ภาวะเช่นไรมากกว่า

ถ้าหากต้องการสร้างนักศึกษาสื่อสารมวลชนที่เก่งและดี คำถามคือเก่งเรื่องอะไรดีเรื่องอะไร คำตอบคือเก่งและดีไม่พอต้องกล้าหาญด้วย ความกล้าหาญสำคัญมาก ดิฉันเคยทำงานอาชีพทนายความ 17 ปี สองอาชีพนี้คืออาชีพทนายความและสื่อมวลชนไม่ต่างกัน คือต้องขุดคุ้ยหาความจริง ทนายความต้องตั้งเรื่องนำเสนอศาล สื่อมวลชนก็ตั้งเรื่องนำเสนอสู่สาธารณะ ดังนั้น เก่งและดีอย่างเดียวไม่ได้ คนที่มาทำอาชีพนี้ ต้องเก่ง ดี และกล้าหาญ คือกล้าหาญในเชิงจริยธรรม แต่กล้าหาญมากไปก็ไม่ไหว เพราะถ้ากล้าหาญมากคนจะรู้จักเรามากขึ้นความกล้าหาญเราจะลดลง เพราะคงไปทำทนายกับอำนาจ และหลายอย่างที่มาถหลังเราไม่ได้ ดังนั้น จึงไม่ควรจะเปิดเผยให้คนรู้จักตัวเรามากเกินไป

คำถามคือ ดิอย่างไร สิ่งที่ต้องทราบเบื้องต้นก่อนคือจริยธรรมเปลี่ยนแปลงไปตามสภาพ ไม่ได้คงที่ ก่อนหน้านี้กรมประชาสัมพันธ์ไม่รับคนเพศที่สามเข้าทำงาน แต่ทุกวันนี้คนเพศที่สามเต็มไปด้วยหมดในสังคม เพราะฉะนั้นจริยธรรมข้อนี้ก็ย่อมเปลี่ยนแปลงไปตามสภาพสังคม สื่อก็ปล่อยให้คนแบบนี้ได้มีที่ยืน ดังนั้น จริยธรรมต้องการการพัฒนาการ ต้องมีการเปลี่ยนแปลงอยู่เสมอ เพราะจริยธรรมไม่ใช่กฎหมายแต่เป็นตัวที่ควบคุมในระดับที่สูงกว่ากฎหมาย เพราะทำได้เร็วกว่ากฎหมาย เพราะฉะนั้นเมื่อถามว่าดีคืออะไร ดี คือ เป็นจริยธรรมที่เปลี่ยนแปลงไปตามสภาพสังคม ต้องปรับเปลี่ยนอยู่เสมอ ไม่ยึดติดอยู่กับโบราณ เพราะฉะนั้น ดีวันนี้ก็อาจจะไม่ใช่ดีในอนาคต ผิดในวันนี้ก็อาจจะไม่ผิดในอนาคต

เรื่องที่สองคำว่า เก่งไม่ได้หมายถึงเรียนหนังสือเก่ง แต่คือเก่งในอาชีพ สื่อมวลชนเป็นอาชีพที่ต้องเสียสละ หนึ่งคือเวลา และสองคือไม่รู้จะไปอะไรแบบไหน สื่อจะมีช่วงเวลาทำงานเพียงช่วงอายุเดียวเท่านั้นเพราะเมื่ออายุมากขึ้นเลื่อนเป็นระดับผู้บริหารก็จะลดความแรงแรงลงเพราะเริ่มเหนื่อย ฉะนั้นต้องอาศัยความเสียสละ ความเก่งต้องเก่งในงาน เก่งการบริหารคน เก่งในการบริหารข้อมูลข่าวสาร ไม่ใช่เก่งแค่ในเชิงวิชาการ ไม่ใช่เก่งเพียงหนึ่งอย่างใด แต่สื่อต้องรู้กว้าง ติดตามสังคมอยู่เสมอ ไม่หยุดนิ่ง เมื่อไรที่สื่อหยุดความเก่งก็จะลดลงทันที หยุดแม้แต่วันเดียวก็ไม่ได้ สื่อสารมวลชนถ้าหากไม่ตามข่าวแม้วันเดียวก็ตกข่าวแล้ว ในขณะที่เดียวกันก็ต้องรู้จักสกรีน ว่าอะไรควรจะรับหรือจะไม่รับ ไม่เช่นนั้นแล้วข้อมูลจะมากจนเกินไป จนไม่สามารถแยกแยะอะไรถูกอะไรผิดได้ ทุกวันนี้ในสังคมข้อมูลล้นทะลักทุกที่จนสับสนไปหมด ฉะนั้นเราต้องเก่งด้วยทำใจให้หนึ่งด้วย คือเก่งในการใช้ วิจารณ์ญาณว่าตัวเองควรจะรับอะไรไม่รับอะไร ควรนำเสนออะไรไม่ควรนำเสนออะไร อันดับแรกที่จะสอน นักศึกษานิเทศศาสตร์ คือต้องเลิกสปอยล์เด็ก ทุกวันนี้นิเทศศาสตร์ก็สปอยล์เด็ก ต้องให้เด็กรู้ว่าอะไรควรไม่ควร ฉะนั้นครูต้องดุเหมือนเดิม ถ้าครูไม่ดุ ก็จะไม่รู้ว่าอะไรควรไม่ควรเด็กก็จะได้รับการเพาะบ่ม สื่อมวลชนไม่มีมารยาทเพราะเขาถือว่าเขาคือฐานันดรที่สี่ ทุกวันนี้บางคนเอาคำว่าข่าวไปติดหน้ารถเพื่อหวังความสะดวกในการทำข่าว นี่คือการแสดงอิทธิพลลึกลับๆ ซึ่งเจ้าตัวก็รู้ว่ามันมีนัยยะ เพราะฉะนั้นถ้าเรายิ่งสปอยล์เขายิ่งทำให้เขารู้สึกว่าเขามีอำนาจมากขึ้น และเมื่อมีอำนาจมากขึ้นก็จะโน้มนำให้ไปทางที่ผิดมากขึ้น ถ้าให้ความสำคัญกับคำว่าจริยธรรมสื่อให้มากขึ้น ต้องเริ่มต้นตั้งแต่การเรียนหนังสือ ถ้าไม่สอนให้รู้สึกว่าเป็นคนตัวเล็กๆ ไม่ได้มีอำนาจยิ่งใหญ่ ถ้าไม่เทรนเด็กในภาคปฏิบัติให้ไปทำทุกอย่างได้ เด็กทุกวันนี้ก็จะไม่รู้ชีวิตจริงคืออะไร เพราะที่บ้านก็ถูกสปอยล์มาแล้ว เมื่อไปทำในวงการจริงก็สปอยล์ สังเกตได้ว่าทุกวันนี้ทีมงานในกองที่ทำงานเวลาออกไปทำงานออกกองต้องกินตื้ออยู่ที่ทั้งหมด เพราะเขาบอกว่าเขาเหนื่อยต้องหาอาหารดีดี จะเลี้ยงคนเดียวไม่ได้ก็ต้องเลี้ยงทั้งกอง ซึ่งก็ไม่ใช่ทุกครั้งไปเพราะขึ้นอยู่กับดุลยพินิจด้วย ซึ่งนี่ก็คือกองถ่ายทำรายการ ถ้าเป็นกองข่าวมีไหมที่ใครเลี้ยงเขาไม่ดี ไปถึงก็มีกระเป๋ามีซอง ทุกวันนี้สื่อถูกสปอยล์ ผู้สื่อข่าวต่างจังหวัดก็บ่นว่าไม่มีสวัสดิการอะไร จริงๆ ทุกคนก็มีสวัสดิการประกันสังคมทุกวันนี้ไม่เพียงพอหรือ ถ้าเป็น

สื่อมวลชนแล้วไม่ตีเงินเดือนน้อยแล้วเป็นทำไม ที่ยังทำอยู่เพราะคิดว่ามีอำนาจมีอยู่ในมือ นี่คือสิ่งที่ต้องการ ต้องแลก ซึ่งทุกวันนี้วิชาจริยธรรมและกฎหมายมักจะสอนร่วมกัน ถ้าพิจารณาให้ตีกฎหมายก็หนักอยู่แล้ว ในขณะที่จริยธรรมก็หนักเช่นกัน กลายเป็นว่าเราให้เวลากับจริยธรรมน้อยเกินไป

การสอนจะจริยธรรมให้สำเร็จก็ต้องสอนวิธีคิด เมื่อพูดถึงสื่อกับเสรีภาพเราต้องสอนให้รู้วิธีคิดว่าเสรีภาพนั้นมีที่มาอย่างไร บางคนยังเข้าใจคำว่าเสรีภาพน้อยเกินไป เมื่อพูดถึงเสรีภาพก็ต้องพูดถึงแนวคิดเบื้องต้นเลยว่าจริยธรรมเกิดขึ้นมาได้อย่างไร ศักดิ์ศรีความเป็นมนุษย์ทำไมต้องเคารพ ศักดิ์ศรีความเป็นมนุษย์หมายถึง ความสามารถในการกำหนดชะตาชีวิตของตัวเองได้ สัตว์ไม่มีแต่มนุษย์มีแต่ก็ต้องมีขอบเขต เพราะไม่เช่นนั้นเสรีภาพของเราก็จะไปชนกับเสรีภาพของคนอื่น ตรงนั้นเราก็ใช้กฎหมายเพื่อป้องกันไม่ให้เสรีภาพชนกัน ซึ่งต้องอธิบายจากนามธรรมให้เป็นรูปธรรมให้เข้าใจ เมื่อเข้าใจก็จะรู้ว่าต้องเคารพคนอื่นแบบไหน จึงคิดว่าจริยธรรมของสื่อมวลชนสถาบันการศึกษาต้องให้ความสำคัญมากขึ้น กฎหมายก็เป็นความจำเป็น แต่ไม่ใช่สอนแต่ตัวบทกฎหมายอย่างเดียว ประเทศไทยตั้งแต่มีการปฏิรูปประเทศ 2540 มีกฎหมายเกิดขึ้นมากมายและตั้งแต่มี คสช. ก็มีกฎหมายเกิดขึ้นอีกมากมายเพราะกฎหมายออกได้ง่ายขึ้น ทุกวันนี้ก็ต้องตามกฎหมายให้ทัน แล้วถ้าสื่อมวลชนตามไม่ทันด้วยก็จะเป็นคอร์รัปชันชุดใหญ่ตามมา ประเทศชาติก็จะอันตราย

**ผู้ทรงคุณวุฒิท่านที่ 3** กล่าวว่า สื่อมวลชน มีความสลับซับซ้อน ลื่นไหล รวดเร็ว สื่อมวลชนมีการทำงานที่สลับซับซ้อนมากยิ่งขึ้น บทบาทของสื่อเปลี่ยนไปตามบริบทของสังคม โดยสื่อโซเชียลเป็นผู้นำ สื่อกระแสหลักเป็นผู้ตาม สื่อสิ่งพิมพ์ค่อยๆ ลดบทบาทลงไป เพราะพฤติกรรมของผู้รับเปลี่ยนแปลงไป คือ ไม่ชอบอ่าน ชอบดูมากกว่า และจะเลือกดูเฉพาะประเด็นใหญ่ๆ หรือประเด็นที่ตนเองสนใจ และทุกวันนี้นักข่าวพลเมืองเข้ามามีบทบาทมากขึ้น ข้อดีของนักข่าวพลเมืองคือ รวดเร็ว ว่องไว แต่ขาดการคัดกรอง นำเสนอข้อมูลผ่านโซเชียล ซึ่งอายุข่าวผ่านโซเชียลจะมีช่วงอายุค่อนข้างสั้น

ส่วนประเด็นทางจริยธรรมของสื่อมวลชนสื่อ เปลี่ยนแปลงไปเพราะการนำเสนอข่าวทุกวันนี้ เน้นความรวดเร็ว มาก่อนคุณภาพ สังเกตจากการนำเสนอข่าวในช่วง 5 ปีที่ผ่านมา บทบาทหน้าที่ของสื่อมวลชนในปัจจุบันมีหน้าที่แค่รายงาน แต่ไม่ได้คัดกรองข่าว และไม่ได้เน้นการนำเสนอข่าวแนวสืบสวนสอบสวน แต่เน้นการเรียกร้องสิทธิมนุษยชนมากกว่า

สำหรับคนที่มาเรียนต่อและจะออกมาเป็นนักสื่อสารมวลชน ควรได้รับการพัฒนาทางจริยธรรม เรื่องแรกคือ มีความรู้ความเข้าใจของสังคมเป็นพิเศษ เพราะอาชีพสื่อมวลชนผูกโยงอยู่กับสังคม ปัญหาของเด็กปัจจุบันใหญ่ๆ เลย คือไม่เข้าใจความแตกต่างทางสังคม ดังนั้นอันที่สองคือ ต้องสอนให้เด็กเข้าใจความแตกต่างทางสังคม ส่วนอันดับที่สามคือกิจกรรมที่จะต้องให้เด็กได้เรียนรู้

เปิดโอกาสให้ได้เรียนรู้ ต้องฝึกให้รู้จักทำกิจกรรมเพื่อสังคม ดังนั้น ทางสถาบันการศึกษาจะต้อง ออกแบบและจัดกิจกรรมให้เด็กได้เรียนรู้

สำหรับนักศึกษาสื่อสารมวลชน ควรต้องมีความเข้าใจสังคม เป็นสาเหตุหลักสำหรับผู้ที่ทำหน้าที่ เป็นนักสื่อสารมวลชนในยุคนี้ การเรียนควรเอาวิชาชีพขึ้นมาเรียนก่อนวิชาพื้นฐานอื่นๆ เพราะ การเรียนพื้นฐานก่อนๆ ที่มองไม่ออกว่าเกี่ยวกับอาชีพยังไง ทำให้เด็กเบื่อ การเรียนควรเอาหัวใจของ เอกที่เรียนขึ้นมาเรียนก่อนตั้งแต่ปี 1 และจะต้องได้เรียนรู้สังคมตั้งแต่ปี 1 เพื่อจะได้พบปัญหา และ หาแนวทางแก้ไขได้ เข้าใจปัญหาตั้งแต่เด็ก ส่วนจริยธรรมสำหรับนักสื่อสารมวลชน ได้แก่ เปิดกว้าง เข้าใจความขัดแย้ง การยอมรับความแตกต่าง เคารพซึ่งกันและกัน เชื่อมโยง วิเคราะห์แยกแยะ มีการคิดอย่างมีเหตุผล ต้องรู้กฎรู้ผิด

**ผู้ทรงคุณวุฒิท่านที่ 4** กล่าวว่า โลกโซเชียล โลกไซเบอร์ ยุคเทคโนโลยีทุกวันนี้ทำให้ สื่อมวลชนทำงานยากขึ้น ใครๆ ก็เป็นนักข่าว ใครๆ ก็เป็นสื่อได้ ซึ่งจะเรียกว่า สื่อสมัครเล่น แล้วสื่อตัวจริงก็ทำงานยากขึ้น เพราะการมี Social Media และ Social Network เข้ามา ทำให้การทำงานสื่อ ง่ายขึ้น และหลายๆ คนก็ทำออกมาได้ดี เพราะมีเครื่องมือต่างๆ มากมายเข้ามาช่วย ในขณะที่ทุกวันนี้ สื่อตัวจริงก็ทำงานได้ไม่เท่ากับสื่อมวลชนสมัครเล่นทุกวันนี้ ความเร็วสู้ไม่ได้ กำลังก็สู้ไม่ได้ ทำให้ สื่อมวลชนตัวจริงต้องปรับตัว ต้องเรียกความสนใจให้มากขึ้น โดยการทำข่าวดูเด็ดขึ้น การเรียก ความสนใจก็หลีกเลี่ยงไม่ได้ที่จะใช้เรื่อง Negative เพราะคนทั้งโลกชอบเรื่องพวกนี้ ระบบโลก Social ทำให้การทำงานสื่อมวลชนเปลี่ยนโฉมไป เดิมทีคนจะมองถึงคุณภาพแต่ด้วยเทคโนโลยีทุกวันนี้ทำให้ คนมองข้ามคุณภาพไป เมื่อก่อนกล้องที่มีอาชีพใช้ต้องคุณภาพสูงมาก แต่ทุกฝืนนี้กล้องมือถือ ถึงแม้คุณภาพของภาพที่ได้จะไม่ดีมาก แต่ก็สามารถยอมรับได้ จึงมีการนำมาใช้แทนกันได้ แต่สื่อมวลชนมืออาชีพ ปัจจุบันต้องมุ่งเน้นไปที่ Content และก็นั่นทำอะไรรี่ที่ต้องสร้างขึ้น ดังนั้น สื่อมวลชนตัวจริงอาจจะต้องมุ่งไปทางอื่น มากกว่ามุ่งหน้าไปหาคนจำนวนมาก ส่วนมากจะเลี่ยงไปทำ เรื่องที่ต้องสร้างขึ้น เช่น การคุยข่าว โชคดีที่เกิดขึ้นก่อนยุค Social หรือในแง่ความบันเทิงก็สร้าง ประสบการณ์ที่คนไม่เคยพบเจอมาก่อน ฯลฯ

นักสื่อสารมวลชนที่จะเอื้อต่อการพัฒนาประเทศ คือ ต้องสื่อสารให้เข้าใจ ความยืดหยุ่น เปิดกว้าง เข้าใจบริบท เข้าใจสังคม รู้กฎรู้ผิด คิดสร้างสรรค์ ซึ่งจริยธรรมที่ควรเน้น คือ การไม่หักหา รน้ำใจ รู้จักทำเพื่อส่วนรวม ยอมรับความแตกต่าง

จริยธรรมของสื่อ ต้องไม่โทษเจ้าของบริษัทไว้ก่อน และเจ้าของบริษัทเองก็ไม่ได้มาจากสาย สื่อสารมวลชน ดังนั้น การมองงานก็จะมองไปทางธุรกิจมากกว่า และจะมองตามที่ยากให้เป็น ทำอย่างไรก็ได้ที่ยากได้โฆษณาเข้า โดยไม่ได้มุ่งที่จริยธรรมที่ต้องรับผิดชอบต่อคนดู



การทำให้จริยธรรมเกิดความบิดเบือนไปที่ผ่านมาจะเห็นได้จาก การติดตามชีวิตคนดัง เป็นปัญหาที่ทำให้คนเลียนแบบและทำตาม แต่สิ่งที่คนไทยขาดมากๆ คือ การสื่อสารให้คนเข้าใจ เพราะส่วนใหญ่เวลานำเสนอจะมองในมุมของตนเอง แต่ไม่ได้มองจากมุมของคนที่ไม่รู้ ซึ่งจากประสบการณ์ที่พบคือ คนไทยอธิบายไม่เก่ง และไม่รู้ว่าคนอื่นไม่รู้ ในการจะนำเสนอข่าวหรือข้อมูลต่างๆ ผู้นำเสนอจะต้องสมมติว่า ผู้รับไม่รู้มาก่อน ถึงจะสามารถนำเสนอข่าวสารได้ครอบคลุมทุกมุมมอง ดังนั้นเช่นเดียวกัน การจะพัฒนาเด็ก ก็ต้องพัฒนาจากมุมที่ไม่รู้มาก่อน การจะทำอะไรออกมาให้ดีต้องเริ่มจากมุมที่ไม่รู้มาก่อน จะทำให้เกิดการศึกษาค้นคว้า นอกจากนี้ สื่อสารมวลชนยุคนี้ ต้องมีความยืดหยุ่น และต้องให้คนที่เรียนด้านสื่อต้องเข้าใจว่าบางครั้งคือธุรกิจ ไม่ใช่มีแต่อุดมการณ์อย่างเดียว เพราะโลกทุกวันนี้คือธุรกิจ และในการทำงานก็อยู่บนพื้นฐานของธุรกิจ ในการทำงานสื่อต้องรู้จักสอดแทรกอุดมการณ์เข้าไปได้บ้าง

การจะทำให้เข้าใจว่าคือธุรกิจ อันอันดับแรกต้องลดอัตราของเด็กที่เรียนด้านสื่อสารมวลชน เพราะทุกคนจะมองว่าเรียนสื่อสารมวลชนต้องดีส ต้องปลูกฝังให้ไม่สำคัญตัวเองมากเกินไป ต้องชี้ให้เห็นว่าสื่อสารมวลชนไม่ใช่คนพิเศษ การถูกปลูกฝังว่า สื่อมวลชนเป็นผู้ชี้นำสังคม อาจจะทำให้เด็กที่เรียนด้านนี้หลง คนไทยยังมองภาพยนตร์เป็นมหรสพ แต่ฝรั่งมองเป็นการเสพศิลปะ และมองเป็น Life styles การดูหนังเพื่อสร้างแรงบันดาลใจ ดังนั้น จะเปรียบเทียบหนังไทยกับหนังฝรั่งไม่ได้ ดังนั้น การจะผลิตนักสื่อสารมวลชน ต้องเข้าใจความแตกต่างของสังคม ต้องเข้าใจบริบทของสังคม เข้าใจวิถีชีวิต สื่อมวลชนไทยต้องเรียนรู้คนไทยและรู้จักคนไทยให้แท้จริง

การจะเป็นสื่อสารมวลชนที่ทั้งเก่งและดี จะต้องลดอัตราความเป็นตัวตนให้ได้ คนทำสื่อมวลชนต้องมองว่าสื่อที่ผลิตออกไปเป็นสินค้า ทำอย่างไรให้ผู้รับสามารถนำไปใช้ได้จริง แก้ปัญหาได้จริง ทุกวันนี้ งานที่นักศึกษาทำคือ ทำส่งครู หรือไม่ก็ทำเพื่อโชว์ออฟ แต่จริงๆ แล้วนักศึกษาต้องมองให้ออกว่า ผลิตสื่ออย่างไรทำให้เกิดการเคลื่อนไหว มีผลกระทบต่อทวงบวกับสังคม สามารถแก้ไขได้โดยการให้เด็กปฏิบัติจริง เช่น หลักสูตรการแสดง ก่อนจะถ่ายทำควรมีการ Workshop ให้นักแสดงได้รู้จัก ทำความรู้จัก และสร้างความคุ้นเคยกันก่อน เพื่อให้นักแสดงค่อยๆ เรียนรู้และรู้จักกัน การแสดงจะได้แสดงออกมาสมจริง ดังนั้น การจัดการเรียนการสอนควรฝึกให้นักศึกษาได้ฝึกประเมินสถานการณ์ ฝึกการวิเคราะห์ความเป็นไปได้ ต้องฝึกเรียนรู้ทุกครั้งที่มีเวลาว่าง แต่การเรียนทุกวันนี้ของนักศึกษาจะเป็นพื้นฐานก็ไม่พื้นฐาน จะ Advance ก็ไม่ Advance มีแต่หลักสูตรกลางๆ และการทำงานในชีวิตจริง ไม่ได้ขาวสะอาดเสมอไป เมื่อไปพบไปเจอก็ต้องเข้าใจตามบริบทที่เกิดขึ้น ให้ผิดพลาดได้ แต่อย่าหมดหวัง เด็กต้องรู้จักมองความเป็นจริงในชีวิตให้ได้ มีความยืดหยุ่น

จริยธรรมที่มหาวิทยาลัยความเน้นให้กับนักศึกษา คือ ปลูกฝังความเป็นไทย การไม่หักทรวง น้ำใจคือเรื่องที่ควรจะเรียนรู้ ทำงานท่ามกลางความแตกต่างได้ ทำงานกับคนที่คิดต่างกันได้ แต่ไม่ค่อยมี เพราะคนที่เรียนจะมีอัตราก่อนเลย

การผลิตสื่อทุกวันนี้ย่อไปหลงรูปแบบมาก แต่ให้มองถึงแก่นของงานที่ต้องทำ เช่นเดียวกับ การมอบหมายงานของแต่ละรายวิชา ต้องมีการกำหนดโจทย์โดยให้มองถึงแก่นของงานเพื่อสกัดเอา Content ที่แท้จริง การปลูกฝังเด็กต้องให้สามารถนำไปต่อยอดได้ ก่อนที่จะต่อยอดได้ต้องมีความ เข้าใจ การจะสร้างความเข้าใจต้องฝึกตั้งแต่พื้นฐาน แล้วค่อยๆ ไล่ระดับความยากขึ้นไป ให้ได้เจอของจริง ให้เด็กได้รู้ความเป็นจริงในชีวิตให้เร็วขึ้น ทำอย่างไรจะจัดความเด่นดังในบอร์ดให้ได้ ทำอย่างไร จะให้ทุกคนเข้าใจว่าทุกตำแหน่งมีความสำคัญเท่ากัน ทุกวันนี้คนทำสื่อจะขาดเพื่อนตัวอื่นๆ มากๆ เช่น คนตัดต่อที่เก่ง คนเขียนสคริปเก่งๆ ดังนั้น คนไม่จำเป็นต้องไปทำงานตำแหน่งเดียวกัน แต่ควร เฉพาะเจาะจง ฝึกให้เก่งไปคนละด้าน เพราะในวงการจริงๆ ตำแหน่งงานมีความหลากหลายมากๆ ดังนั้น เราต้องสนับสนุนให้เด็กฝึกความเชี่ยวชาญไปตามความถนัด

**ผู้ทรงคุณวุฒิท่านที่ 5** กล่าวว่า ความเปลี่ยนแปลงของสื่อคือ สื่อทำงานง่ายขึ้น และในความ ง่ายขึ้นจะมีความมันง่ายแฝงอยู่ด้วย เช่น ไปเอาผลงานของคนอื่นมา โดยที่อาจจะตั้งใจก็ได้แล้วไม่ อ้างอิง ไม่ให้เครดิต เอามาจากสื่อออนไลน์ แสดงให้เห็นถึงการทำงานแบบมันง่าย ต่างจากสมัยก่อน ต้องศึกษาข้อมูลจากหนังสือพิมพ์เป็น 10-20 เล่ม แต่ปัจจุบันการเอาข้อมูลจากสื่อออนไลน์โดยไม่ได้ ตรวจสอบความถูกต้อง ดังนั้น การทำงานในยุคนี้ ถ้ามาจากสื่อออนไลน์ ต้องมีการตรวจสอบ อย่างน้อย 3 แหล่งขึ้นไป แต่ถ้าคิดว่ายังไม่พอก็ต้องสอบถามไปยังผู้รู้ข้อมูล

การที่มีสื่อ Social media ทำให้เกิดกระแสต่างๆ มากมาย บางมุมก็รู้สึกได้ว่า บางข่าวเป็น แค่เรื่องเล็กๆ แต่ Social media ทำให้เป็นข่าวใหญ่มากขึ้น บางครั้งก็อาจจะมาจากสื่อที่มีส่วนทำให้ เรื่องใหญ่ขึ้น แต่พอสื่อเลิกเสนอข่าวเรื่องก็จะเงียบไป

เรื่องจริยธรรมจะมีอยู่ในทุกวงการ ทุกอาชีพ แต่อาชีพสื่อต้องมีจริยธรรมมากกว่าอาชีพอื่นๆ เท่าๆ กับหมอเลย เพราะสื่อค่อนข้างมีบทบาทของสังคม ในเรื่องของความเร็วก็มีผลเช่นกัน ทำให้ขาด การกลั่นกรองข้อมูลที่ถูกต้อง และทุกวันนี้เจ้าของสื่อส่วนใหญ่ไม่ได้สนใจหรือแก้ไขข้อผิดพลาด เท่าไหร่ บางครั้งก็มาแก้ไข แต่บางครั้งก็ปล่อยผ่าน เพราะส่วนใหญ่สนใจแต่เรสดังเท่านั้น

การนำเสนอข่าวต่างๆ ในทุกวันนี้ ทำให้จริยธรรมเปลี่ยนไป สมาคมสื่อสารมวลชนก็จะมี การพูดคุยถึงเรื่องจริยธรรมสื่อสารมวลชนตลอด ขอกันตลอด แต่ก็ได้ผลแค่ 50% หรือบางครั้งก็ไม่ถึง ด้วยซ้ำ เพราะบางทีการทำงานหน้างานก็ต้องการความเร็ว ต้องการยอดขาย ถึงแม้จะมีการพูดคุยกัน ทุกครั้งแต่ก็ยังไม่ได้ผล เพราะบทลงโทษไม่ได้รุนแรง มีแค่หนังสือเตือนเท่านั้น

จริยธรรมสื่อมวลชนไทยทุกวันนี้ที่ขาดมากคือ สิทธิมนุษยชน การเคารพสิทธิของผู้อื่น สื่อต้อง ไม่ซ้ำเติมผู้สูญเสีย แต่ทุกวันนี้ไม่เป็นเช่นนั้น สื่อมักจะนำภาพของผู้เสียหายมาฉายซ้ำ

คนไทย กับคำว่า เก่ง และดี ไม่กั่วงวลเลยเรื่องความเก่ง เพราะทุกคนเรียนจบมาทำงานได้ เก่งหมด แต่สิ่งที่ต้องคำนึงคือเรื่องคุณธรรมจริยธรรมสำคัญที่สุด เด็กทุกวันนี้ คิดแต่จะทำงานอะไร

ก็ได้ที่ได้เงินเยอะ จากการพยายามศึกษาสรุปได้ว่า เป็นยุคของเด็กสมัยนี้ที่เป็นแบบนี้ คิดแต่จะหาเงินให้ได้เยอะๆ แล้วซื้ออะไรก็ได้ที่อยากได้ มาจากสิ่งแวดล้อมภายนอกที่เป็นเพื่อน คิดเป็น 80% และเพื่อนสำคัญมาก เด็กจะเชื่อเพื่อนมากกว่าใคร สิ่งที่กำลังลมมากที่สุดของนักสื่อสารมวลชนยุคนี้คือเรื่องเงิน ดังนั้น การสอนนักสื่อสารมวลชนยุคนี้ ต้องสอนให้เป็นคนดี เรื่องจิตสำนึกที่ดี ควรจะต้องปูพื้นฐานตั้งแต่เรียนปี 1 จะต้องมีความคุณธรรมจริยธรรม การจัดการเรียนการสอนก็ไม่ควรส่ง Paper อย่างเดียว แต่ควรมีสถานการณ์จริงให้แก่ปัญหาจริง สื่อมวลชนต้องไม่ซึ้น้ำสังคม

นักสื่อสารมวลชนทุกวันนี้ต้องสามารถคิดวิเคราะห์ แต่ไม่จำเป็นต้องเป็นนักวิเคราะห์เลยนะ แต่ให้สามารถคิดวิเคราะห์แยกแยะได้ ในห้องเรียนควรจะต้องมีสถานการณ์จำลองให้นักศึกษาได้เจอกันบ่อยๆ สภาพแวดล้อมก็จำเป็น อาจารย์ก็มีบทบาทสำคัญ อาจารย์ที่ไม่มีประสบการณ์ทำงานจริงเป็นนักวิชาการอย่างเดียวก็จะจัดสภาพแวดล้อมได้ยากหน่อย เพราะจะมองภาพการทำงานจริงไม่ออก

เด็กยุคปัจจุบันไม่สนใจโลก เขาจะสนใจเฉพาะเรื่องที่เขาสนใจ เด็กไม่สนใจเรื่องประวัติศาสตร์ต่อไปจะไม่มีผู้รู้ในแต่ละเรื่องจริงๆ จะรู้แค่ผิวเผินเท่านั้น แล้วจะทำอะไรให้เด็กเก่ง เก่งใจ เก่งเร็ว และเก่งจริง เพราะความเก่งต้องสะสม แต่เก่งอย่างเดียวพอ ต้องมีความใฝ่รู้ ต้องอยากรู้เรื่องคนอื่น การจัดการศึกษาต้องตั้งคำถาม และให้นักศึกษาไปค้นหาคำตอบ หาความต่าง สิ่งต่างๆ เหล่านี้จะทำให้เด็กเกิดความใฝ่รู้

การหล่อหลอมคุณธรรมจริยธรรม ต้องสอนให้รู้ว่า อย่าเอาตัวเองไปเป็นศูนย์กลาง คือนักสื่อสารมวลชนต้องอย่าเชื่อจนฝังใจ แต่ต้องรอเวลา ศึกษาข้อมูลจากหลายๆ ด้าน ไม่ใส่อารมณ์จนเกินจำเป็น สร้างประสบการณ์ทางสังคม ดังนั้น การจัดการเรียนการสอนในปัจจุบัน ต้องให้ปฏิบัติมากกว่าทฤษฎี คือต้องปฏิบัติจริง ลงมือปฏิบัติ เพราะประสบการณ์ช่วยได้จริงๆ การสอนเด็กทุกวันนี้ต้องมีเทคนิค มีกิจกรรมหลอกหล่อ จะสอนบรรยายอย่างเดียวไม่ได้ คำพูดคำจาบางครั้งก็ต้องให้ทันกับยุคสมัย การพูดคุยก็ต้องให้ทันกัน

การทำงานจริง ต้องมีความกล้า กล้าในสิ่งที่ถูกต้อง ความกล้าที่จะเสนอตัว เพื่อให้ได้ทำงานจริง โอกาสเป็นสิ่งสำคัญ แต่ถ้ามีโอกาสแล้วไม่กล้าก็จะได้พัฒนาตนเอง ดังนั้น การมีประสบการณ์และที่ Connection มีความสำคัญมากในการทำงาน

**ผู้ทรงคุณวุฒิท่านที่ 6** บทบาทสื่อมวลชนปัจจุบัน ด้วยเทคโนโลยีที่เข้ามาทำให้ความเป็นสื่อมวลชนเปราะบางลง แต่รวมๆ แล้วก็อยู่ที่จิตสำนึกของแต่ละคน เมื่อก่อนเราใช้สื่อมวลชนท้องถิ่น นักข่าวพลเมืองมีบทบาทมากขึ้น และการทำงานของสื่อมวลชนทุกวันนี้มีความเร็วมากขึ้น สื่อพวก Social ทำให้เกิดข่าวลือเร็วขึ้น และทุกวันนี้มีการใช้เงินซื้อความเป็นสื่อมวลชนมากขึ้น และง่ายขึ้น ซึ่งรูปแบบการซื้อจะมาในลักษณะของการให้ทุนช่วยเหลือกิจกรรมต่างๆ

ในองค์กรสื่อมวลชน ควรมีการวัดคุณธรรมจริยธรรม คือ จะวัดความสุภาพ การนำเสนอ ข้อเท็จจริง การลงพื้นที่จริง ความตรงต่อเวลา ความสุภาพมีกริยามารยาท

การที่สื่อสารมวลชนผิดจริยธรรมกันเยอะ เพราะทุกวันนี้เทคโนโลยีพวก Social ต่างๆ เข้ามา มีบทบาทเยอะ บางครั้งข้อมูลข่าวสารไม่ได้มาจากสื่อมวลชนอย่างเดียว ดังนั้น ทั้งสื่อและประชาชน ทั่วไปก็ต้องรู้ว่าจริยธรรมควรมีอะไรบ้าง เช่น พรบ.คอมพิวเตอร์ 2560 จากต่างจากฉบับเดิมบ้าง แต่สื่อมวลชนที่รู้จริงๆ น่าจะประมาณ 30% เพราะเป็นเรื่องเฉพาะทางจริงๆ แต่จริงๆ แล้วทุกคน ควรต้องรู้เพราะเป็นเรื่องที่เกี่ยวข้องของกับสื่อสารมวลชนจริงๆ

สื่อมวลชนทุกวันนี้ต้องรู้ถูกรู้ผิด ต้องรู้ว่าอะไรใช้แล้วถูก อะไรใช้แล้วผิด และความผิดชอบ ชั่วดีมีสาเหตุมาจากอันดับแรกเลยคือการอบรมเลี้ยงดู การจัดการศึกษา ประมาณ 50% และอีก 50% คือสิ่งแวดล้อมที่เป็นอยู่ เช่น บางคนอาจไม่ยอมรับสินบน แต่นายตนเองรับ ตัวเองก็เลยต้องรับ เป็นทอดๆ มา อะไรประมาณนี้

สิ่งที่ควรเพิ่มคือการหักห้าม เพราะทุกวันนี้มีสิ่งกระตุ้นหลายสิ่งหลายอย่าง ดังนั้น คนในยุคนี้ ควรจะมีการหักห้ามใจ ไม่โลภ รู้จักพอ และในส่วนนี้ต้องการทำให้นักศึกษาเกิดความเชี่ยวชาญต้อง เกิดจากการได้ปฏิบัติจริง อยู่ในบรรยากาศที่เสมือนจริงเลย โดยอาจต้องเปิดให้คนที่มีความเชี่ยวชาญ จริงเข้ามาสอน โดยใช้อาจารย์พิเศษ คนที่มีประสบการณ์จริง 60% จะช่วยให้เด็กเกิดความเชี่ยวชาญ จริงๆ ถ้าเปรียบเทียบกันการทำงานจริงๆ จะต้องทำให้ตรงตามความต้องการของลูกค้าให้มากที่สุด แต่เมื่อมองไปในสมัยที่เรียนคือ เด็กจะพยายามทำงานให้ถูกใจอาจารย์มากที่สุด ในขณะเดียวกัน อาจารย์ก็ไม่ควรอุ้มเด็ก อาจารย์ต้องมีมาตรฐานหรือไม่ก็มุ่งไปทางทฤษฎี และใช้คนนอกมาช่วยพัฒนา ในส่วนของการปฏิบัติ

ในส่วนที่จะทำให้เด็กเก่ง เด็กเชี่ยวชาญต้องอาศัยความใฝ่รู้ เพราะความใฝ่รู้ ขยันฝึกฝน ขยันค้นคว้า จะทำให้คนเก่งได้ การฝึกบ่อยๆ จะทำให้เกิดความเชี่ยวชาญ และควรผลักดันให้เด็ก ออกไปประกวดเวทีข้างนอกเยอะๆ เพราะการแข่งขันจะทำให้ทุกคนเกิดความอยากเอาชนะ การที่คนเราได้แข่งอะไรสักอย่าง ส่วนใหญ่ก็ต้องการที่จะชนะ การอยากชนะก็ต้องรู้จักฝึกฝน

การวิเคราะห์สังเคราะห์ เป็นเรื่องที่สำคัญและจำเป็นมากสำหรับนักสื่อสารมวลชน เพราะ การจะนำเสนอข่าวอะไรออกไปจะต้องสามารถวิเคราะห์ประเด็นได้ รู้จักหยิบประเด็นที่น่าสนใจ และ การวิเคราะห์จะต้องวิเคราะห์ให้ได้ว่าอะไรถูกหรือผิด การตรวจสอบต้องมีการเปรียบเทียบอย่างน้อย 3 จุด แล้วค่อยนำเสนอออกไป

การวิเคราะห์ต้องมาจากการฝึกฝน อ่านเยอะ รู้จักสังเกต รู้มาก มีความรู้รอบตัว และขยันที่จะเสาะหาสิ่งอื่นๆ ซึ่งสิ่งต่างๆ เหล่านี้จะสอนเราให้รู้ว่าจะเลือกอะไรมาเป็นประเด็นได้ และการเรียน การสอนควรเปิดโอกาสให้ได้ฝึกคิด ฝึกปฏิบัติ และการได้ฝึกปฏิบัติจริง จะทำให้นักศึกษาได้เกิด กระบวนการคิด เรียนรู้กระบวนการทำงาน

ความคิดสร้างสรรค์ สำคัญอันดับหนึ่งเลย เพราะถ้าเราทำอะไรที่ฉีก จะทำให้ประสบความสำเร็จได้ เพราะทุกวันนี้ต้องขายไอเดีย เพราะไอเดียที่แตกต่างทำในสิ่งที่คนอื่นคิดไม่ถึง จะทำให้เกิดการจดจำ ถ้าเรื่องของสารคดี ต้องยกให้ทางทีวีบูรพา ถ้าพวกเกมโชว์จะเป็นของ WorkPoint แต่ยังคงติดนิตหนึ่งคือ ส่วนใหญ่ยังซื้อรูปแบบจากต่างประเทศเข้ามา และถ้าจะทำให้สร้างสรรค์ได้ ต้องทำให้นักศึกษารักในสิ่งที่เขาอยากทำ ต้องป้อนให้รู้จักรักในสิ่งที่ทำไม่ใช่ถูกบังคับให้ทำ และผู้สอนก็ต้องสร้างให้นักศึกษาเกิดความศรัทธาในตัวอาจารย์ก่อน เพราะเด็กทุกวันนี้มักจะนำตัวเองไปเปรียบเทียบกับอาจารย์ และจะมีคำถามเสมอๆ ว่า คุณเก่งกว่าฉันไหมที่มาสอน แต่ที่เด็กเป็นแบบนี้เป็นไปตามยุคตามสมัย

การรู้เคารพสำคัญมากเช่นกัน เพราะการทำงานจริงๆ ต้องมีการทำงานร่วมกัน ไม่มีใครทำงานสำเร็จได้ด้วยตัวคนเดียว การทำงานจะได้รับการยอมรับ ได้รับรางวัล ไม่มีใครที่บอกว่าฉันทำคนเดียว ส่วนใหญ่ก็ต้องมีคนมาช่วยคอยคอมเมนต์ รู้จักยอมรับและเคารพความคิดเห็นของคนอื่น

ในเรื่องของจริยธรรม อันดับแรกต้องรู้ว่าธรรมเนียมสื่อมวลชนคืออะไร รู้จักรุ่นพี่ รุ่นน้อง การอยู่ร่วมในสังคมคุณต้องมีมารยาท และต้องมีความรับผิดชอบทั้งต่อตนเองและส่วนรวม ในชีวิตการทำงานคนเราต้องมีความรับผิดชอบต่อหน้าที่ของตนเอง ไม่ว่าจะได้รับการผิดชอบงานเล็กหรืองานใหญ่ เพราะคนทำงานคือ 1 ในฟันเฟืองของงาน ถ้าถามว่าความรับผิดชอบต่อส่วนรวมจำเป็นไหมก็ต้องบอกว่า จำเป็น ไม่ว่าจะในตัวเราหรือองค์กร รวมถึงการดูแลประเทศ ทุกคนก็ต้องมีส่วนร่วมช่วยกัน ถ้าเป็นองค์กรก็จะมีกิจกรรมต่างๆ ที่ทำเพื่อสังคม ดำเนินการในลักษณะ CSR ถ้าจะสอนเด็กให้รู้และเข้าใจเรื่องนี้ ต้องสอนให้รู้ว่าคนเราไม่สามารถอยู่คนเดียวได้ เมื่ออยู่คนเดียวไม่ได้ก็ต้องมีความรับผิดชอบต่อตนเองในอันดับแรก และรับผิดชอบต่อส่วนรวมด้วย ส่วนวิธีการก็ควรจะทำให้เขาได้เข้าใกล้สังคม ได้ทำงานร่วมกับตนเอง เช่น อาจจะทำให้ทำโปรเจกต์ร่วมกัน ฝึกให้มีความรับผิดชอบต่อหน้าที่ก่อนที่ออกไปทำงานก่อนที่ออกไปทำงานจริง

การที่จะสอนเด็กให้ออกไปทำงานกับคนข้างนอกได้คือ ต้องอดทน การสู้งาน และควรมีหลักสูตรที่ให้เด็กได้เรียนรู้ด้วยตนเองและฝึกหาฝึกเรียนรู้ด้วยตนเอง ฝึกให้เด็กทนแรงกดดันให้ได้ โดยเชิญตัวจริงที่ทำงานมาตรวจ มาให้ข้อเสนอแนะ จะทำให้เด็กเกิดแรงกดดันและได้เรียนรู้จริงๆ

การสอนจริยธรรม ควรค่อยๆ ให้เด็กได้เรียนรู้ ได้พิจารณาเองว่าอันดีที่ควร อันไหนที่ไม่ควร ดีกว่าไปบังคับหรือไปบอกว่าแบบนี้ดี แบบนี้ไม่มี และจริยธรรมที่สำคัญในทุกวันนี้คือ จริยธรรมเทคโนโลยีสารสนเทศ เด็กรุ่นใหม่ต้องรู้จักใช้ ไม่ใช่เอะอะโพส เอะอะแซร์ ดังนั้น ควรมีรายวิชาจริยธรรมแยกออกมาเลย เพราะเท่าที่เห็นส่วนใหญ่ไม่เห็นเป็นรายวิชา เพราะจริยธรรมเป็นอะไรที่รายละเอียดเยอะมาก แต่มีสอตแทรก แต่บางครั้งการสอตแทรกก็ไม่ครอบคลุม

การสร้างเด็กดี เด็กเก่ง สร้างได้ ถ้าให้มองคนดีวัดกันยาก แต่สิ่งที่ควรมีคือ 1) ถูกต้อง คือทำในสิ่งที่ถูก 2) คิดได้ทำได้ คือ มีไอเดีย ทำงาน และช่วยเหลือคนอื่น ๆ ได้ 3) มีน้ำใจ คนเก่ง คือ

ไม่ว่าจะอยู่ในสถานการณ์ใด ถูกกดดันแค่ไหน ถูกดูถูกแค่ไหนก็ต้องฝ่าฟันไปให้ได้ ส่วนการฝึกก็ต้อง  
ป้อนความกดดัน ป้อนสถานการณ์ให้คล้ายความเป็นจริงให้มากที่สุด จะช่วยได้

**ผู้ทรงคุณวุฒิท่านที่ 7** กล่าวว่า จริยธรรมทุกวันนี้ ไม่ใช่เฉพาะสื่อแล้วนะ เพราะทุกวันนี้  
ทุกคนเลย จะเห็นว่าคนจะเห็นแก่ตัวเองมากกว่า เอาตัวเองเป็นใหญ่ ทำเพื่อส่วนรวมน้อยลง ส่วนใหญ่  
เกิดจากการเลี้ยงดู วิถีชีวิตคนเปลี่ยน สิ่งแวดล้อมเปลี่ยน พ่อแม่ต้องทำงานไม่มีเวลาอบรม พอออกมา  
นอกบ้านทุกคนต่างเร่งรีบ แข่งกับเวลา การทำเพื่อส่วนรวมเลยน้อยลง ประกอบกับเทคโนโลยีเข้ามา  
มีบทบาทมากขึ้น ทุกคนจะอยู่กับตัวเอง ไม่ว่าจะอยู่ในบ้าน หรือนอกบ้าน ทุกคนจะเกิดความสะใจ  
เมื่อมีเรื่องแรงๆ เกิดขึ้น โดยไม่คิดหาเหตุผลว่าสาเหตุมาจากอะไร แต่เน้นแสดงความคิดเห็นไปก่อน  
เลย คนใช้ความรุนแรงมากขึ้น

ข้อบกพร่องทางจริยธรรมที่เห็นชัดเจนเลย ที่เห็นคือทุกคนอยากนำเสนอข่าว อยากเป็นที่ 1  
โดยไม่ได้ค้นหาว่าความจริงอะไร เน้นการนำเสนอออกไปก่อนแล้วมาตรวจสอบทีหลัง ถ้าหนังสือพิมพ์  
ยังพอตรวจสอบทัน แต่พวกข่าวออนไลน์ใช้วิธีการแก้ปัญหาโดยการลบข่าวออกไปเลย บางครั้งก็มาขอ  
โทษ บางครั้งก็ปล่อยให้เงียบไป และด้วยเทคโนโลยีที่เจริญก้าวหน้าทุกวันนี้ เด็กรุ่นใหม่จะใช้เป็นหลัก  
คนที่เสพสื่อแบบเก่าๆ จะเหลือเฉพาะคนรุ่นเก่าๆ ส่วนคนรุ่นใหม่ๆ ก็เสพสื่อออนไลน์มากกว่า

คุณลักษณะทางจริยธรรมที่สื่อมวลชนยุคนี้ต้องมี 1) ต้องให้ความเคารพความเป็นส่วนตัวของ  
คนอื่น 2) รู้จักกาลเทศะ 3) รับฟังความคิดเห็นของผู้อื่น และนักสื่อสารมวลชนยุคนี้ต้องรู้ไปหมด  
ต้องวิเคราะห์ได้ เพื่อที่จะนำไปตั้งคำถามได้ เท่าที่เห็นเด็กสมัยนี้ไม่มีความรู้รอบตัว ทำให้คำถามที่ถาม  
ไม่ลึก ถามได้แค่ผิวๆ บางครั้งการจะไปสัมภาษณ์ใคร ไม่รู้แม้กระทั่งสัมภาษณ์ใคร การเขียนชื่อผิดเป็น  
เรื่องที่น่ารำคาญใจมาก ข้อนี้ควรระวัง

ส่วนความคิดสร้างสรรค์เป็นเรื่องที่สำคัญมาก โดยเฉพาะนักข่าว การตั้งคำถามอย่าง  
สร้างสรรค์เป็นสิ่งสำคัญ ดังนั้น ความคิดสร้างสรรค์มีความสำคัญกับทุกๆ สื่อ และสิ่งที่สำคัญมากคือ  
รู้จริยธรรม เป็นเรื่องที่สำคัญและจำเป็น ส่วนความเชี่ยวชาญฝึกฝนกันได้

การฝึกให้มีความคิดสร้างสรรค์ ควรจะต้องมีเหตุการณ์ หัดให้เด็กรู้จักคิดวิเคราะห์  
นำสถานการณ์จริงมาให้เด็กได้เรียนรู้ ไม่สอนในตำราอย่างเดียว เด็กยุคนี้ต้องเป็นเด็กที่กล้าแสดงออก  
ทำงานเป็นทีมได้

เด็กยุคนี้ถ้าต้องเก่ง และดี ซึ่ง เก่ง ไม่ใช่เก่งแค่วิชาการอย่างเดียว เก่ง หมายถึง เก่งในการมอง  
แต่ถ้าเก่งแล้วไม่ซื่อสัตย์ คือ ไม่ใช่คนดี แต่การจะเก่งทุกคนสามารถเรียนรู้ได้ สอนได้ สังคมต้องการ  
คนดีมากกว่าคนเก่ง เพราะคนดี แล้วมีความพยายามก็เก่งได้

ความรับผิดชอบต่อตนเองและส่วนรวม สอนได้ต้องนำของจริงมาสอน ไม่สอนแต่ในตำรา  
ในส่วนของการศึกษามีส่วน ที่เกิดมาจากการยกย่องคนเก่ง ถ้าเรานำรูปแบบของต่างประเทศ

มาใช้เช่น โครงการ CSR หรือกิจกรรมให้เด็กได้ทำเพื่อสังคมจะช่วยให้ นอกจากนี้ค่านิยมการนับหน้าถือตาจากวัตถุ เช่น นิยมพวกถือของแบรนด์เนม อะไรพวกนี้ ทำให้เกิดผลมาก

**ผู้ทรงคุณวุฒิท่านที่ 8** กล่าวว่า จริยธรรมของสื่อรุ่นใหม่ ไม่เข้มงวดเท่าที่ผ่านมา เพราะสังคมที่เปลี่ยนไป สังคมหลอหลอมเด็กรุ่นใหม่มาแบบนี้ สาเหตุอาจจะมาจากสื่อเยอะ แข่งขันกันเยอะ สื่อทุกวันนี้ส่วนใหญ่เรียนจบแล้วมาเป็นสื่อเลย ซึ่งแตกต่างจากอดีตที่สื่อมวลชนค่อยๆ โต ได้เข้าใจแหล่งข่าวช้ากว่าสมัย เด็กยุคนี้จบมาได้ทำงานและได้เข้าใจแหล่งข่าวได้เลย ทำให้ความรู้กาลเทศะลดน้อยลง สังเกตจากการตั้งคำถาม การทำงาน ซึ่งอาจจะมีส่วนสาเหตุมาจากทุกวันนี้สื่อกว้างขึ้น

สื่อรุ่นใหม่ต้องฝึกให้ฝึกให้รู้ธรรมเนียมปฏิบัติ แต่บางครั้งก็จะขึ้นอยู่กับลักษณะของบุคคล และลักษณะขององค์กร ทุกวันนี้จริยธรรมสื่อจะเข้าขั้นวิกฤตและต้องได้รับการแก้ไขอย่างเร่งด่วน สังเกตได้จาก เด็กยุคนี้ขาดความอดทน มีพฤติกรรมที่รุนแรงมากขึ้น

การฝึกความคิดสร้างสรรค์ นอกจากจะให้เรียนรู้จากประสบการณ์จริง และต้องมีการจำลองสถานการณ์ มีการ Workshop การสอนต้องมองเป็นตัวบุคคล ไม่จัดในภาพรวม และต้องสอนให้รู้จักมองเป็นภาพบวก ต้องดูว่ามองลบในแง่ไหน แล้วให้ลองคิดให้เป็นบวกในเรื่องเดียวกัน และควรมีเด็กที่มีความประณีประนอมบ้าง

เด็กยุคนี้ต้องเป็นเด็กที่กล้าแสดงออก กล้าพูดกล้าถาม ทำงานเป็นทีมได้ มีความอดทน ยอมรับวัฒนธรรมองค์กร พยายามเรียนรู้ข่าว เรียนรู้แหล่งข่าว ต้องยอมรับความคิดเห็นที่แตกต่าง สังเกตได้จากความแรงของคำถาม ดังนั้นต้องปรับให้เบาลง และสิ่งสำคัญอีกอันคือ การเขียนการสะกดที่ผิดมาก อันนี้ต้องแก้

เด็กยุคนี้ถ้าต้องเก่ง และดี ควรพัฒนาเด็กดีก่อนที่จะเก่ง เพราะถ้าเก่งแล้วไม่ซื่อสัตย์อันตรายมาก แต่ถ้าดี แล้วค่อยๆ ฝึกให้เก่งก็สามารถเก่งได้

ความรับผิดชอบต่อตนเองและส่วนรวม สาเหตุหลักๆ มาจากครอบครัว การเลี้ยงดู แต่ถ้าจะผลักให้ทางโรงเรียนเลยไม่ได้ ต้องร่วมมือกัน ฝึกให้เด็กรับผิดชอบต่อสังคม ดูได้จากการให้ทำงานเป็นทีม ให้เด็กทำงานจริง ครูเป็นตัวแปรสำคัญที่จะต้องไม่ให้เด็กทราบดีว่าครูชอบอะไร เพราะเด็กจะพยายามทำงานตามที่ครูชอบ

ด้วยระบบการศึกษาจริงๆ อาจจะมีส่วนในบางลักษณะที่ทำให้เด็กขาดจริยธรรม เช่น การยึดผลการสอบเป็นหลัก ทำให้เกิดการแข่งขัน จะทำให้เด็กขาดความเอื้ออาทร มีน้ำใจ ดังนั้น การเปิดโอกาสให้เด็กได้ทำกิจกรรมเพื่อสังคม พวกโครงการ CSR แล้วได้รับความชื่นชม

ทุกวันนี้นายกได้มีการเริ่มปลูกฝังค่านิยม ให้โรงเรียนต่างๆ เข้ามาทำกิจกรรมพวก CSR เพื่อปลูกฝังเด็ก แต่ควรให้เด็กได้คิดกันเอง ระดับมหาวิทยาลัยอาจจะนำคะแนนส่วนของจริยธรรมไปร่วมกับการสอบเข้าศึกษาต่อจะช่วยให้ได้มากๆ เลย

**ผู้ทรงคุณวุฒิท่านที่ 9** กล่าวว่า ยุคนี้มีสื่อใหม่เกิดขึ้นมากู้กับสื่อเก่า สื่อใหม่เน้นขายความเร็ว ทำให้พฤติกรรมของคนทำสื่อเปลี่ยนไป พอแข่งกันที่ความเร็ว การกลั่นกรองจากแหล่งข่าวก็หายไป และการเข้าถึงข่าวง่ายขึ้น ทำให้ตัวสื่อเองไม่พยายามขวนขวายที่จะสกัดตัวเอง หาแหล่งข่าวเอง เกิดลักษณะการก๊อปปี้ข่าว ดังนั้น พฤติกรรมสื่อมวลชนเลยเปลี่ยนไป กระบวนการในการตรวจสอบข้อมูล ซึ่งเกี่ยวกับจริยธรรมโดยตรง ถูกลดทอนลงไป หลายๆ ครั้งเกิดข้อมูลคลาดเคลื่อน การทำหน้าที่สื่อที่เน้นง่าย เน้นไว จะมีผลต่อฝ่ายใดฝ่ายหนึ่ง และถ้าหนักสุดก็ต่อสังคม ดังนั้นจริยธรรมของสื่อจะถูกลดทอนจากกระแสสื่อใหม่ พฤติกรรมของคนทำสื่อที่ต้องปรับตามสื่อใหม่ และสื่อมวลชนรุ่นใหม่ไม่เคยถูกหล่อหลอมพฤติกรรมการเข้าถึงแหล่งข่าวเลย ทำให้กระทบถึงจริยธรรมของสื่อ จึงทำให้เกิดการทำสื่อแบบง่ายๆ เพราะไม่มีภูมิคุ้มกัน การไม่รู้เท่าทันสื่อ ไม่มีการตรวจสอบสังเคราะห์ข่าวที่ได้มา ข่าวทุกวันนี้แบบ copy and paste เพราะไม่ได้มีการเข้าไปถึงแหล่งข่าว ไม่ลงไปเห็นพื้นที่จริงๆ และมีการนำเสนอข่าวเพียงแค่อ่านเดียว แต่ถ้าลงพื้นที่จริงๆ จะได้ข่าวทั้งสองมุม การนำเสนอก็จะไม่ชี้หน้าผู้เสพข่าว

เด็กทุกวันนี้จะมองที่ความไว ความง่าย เน้นถูกใจ เน้นความเป็นพวก จับกลุ่มกันมากขึ้น อะไรที่เปิดๆ จะไม่สนใจ แคร์รับรู้แล้วก็ผ่านไป แต่อะไรที่ซอซๆ อยู่จะมีอิทธิพลต่อพฤติกรรมของเด็กมากๆ และด้วยความที่พื้นที่รวมตัวกันน้อยลง เด็วนี้จะเป็นโลกเสมือน เกิดการรวมตัวกันเป็นกลุ่มๆ ในโลกเสมือนแล้วพูดคุยกัน โดยเฉพาะสังคมในเมือง

เด็กไทยทุกวันนี้จะถูกสปอยล์มากเกินไป ถูกครอบครัวยุคนี้ครอบครองมาตลอด ดังนั้น ครอบครัวยุคนี้ควรจะปล่อยให้เด็กได้เรียนรู้ประสบการณ์โดยเฉพาะในระดับอุดมศึกษา พ่อแม่ต้องปล่อยแล้วมหาวิทยาลัยมีพื้นที่สร้างประสบการณ์ให้ กิจกรรมไม่ควรวิชาการจนเกินไป แต่ควรเป็นพวกกีฬา ดนตรี ฯลฯ กิจกรรมต่างๆ เหล่านี้จะช่วยให้เด็กไทยยุคใหม่เข้มแข็งขึ้น จะได้ค้นพบตัวเองเร็วขึ้น เราต้องปลูกฝังให้เด็กค้นพบตัวเอง ดูแลตัวเองได้ ดังนั้น เราต้องสร้างพื้นที่ เด็กต้องเข้าใจ

ต้องเล่นกับสื่อให้เป็น เป็นหน้าที่ของรัฐที่จะต้องเป็นเจ้าของภาพ โดยการเปิดพื้นที่สำหรับเด็ก จัดรายการต่างๆ โดยไม่ต้องแบ่งช่อง รายการเด็กสามารถแทรกอยู่ได้ทุกช่อง เพราะทุกวันนี้รายการเด็กขายไม่ได้ จึงไม่มีรายการดีๆ สื่อดีๆ ที่เป็นรายการเด็ก

นักสื่อสารมวลชน อยากให้ Focus ตั้งแต่เรียน ต้องเริ่มจากเรียนรู้เส้นทางชีวิต เส้นทางอาชีพ ความสามารถที่ต้องใช้ในเส้นทางที่ตัวเองชอบ ถ้ารู้จะสามารถรู้ว่าต้องเลือกเรียนอะไร ถ้ามาสมัครงาน ต้องพูดจากเป็น พูดจารู้เรื่อง ไม่กลัวที่จะถูกปฏิเสธ ต้องมีหูตากว้างไกล รู้จักหาข้อมูล รู้จักใช้ Social ชั่งชั่งชั่งถาม มีเหตุมีผล แต่ที่สำคัญคือ ต้องรู้จักตัวเอง บวกกับทักษะ และความตั้งใจ

การกล่อมเกลาคณะเด็กก่อนจบด้านจริยธรรม ความรับผิดชอบมาอันดับ 1 เพราะหมายถึงความรับผิดชอบต่องาน ต่อสิ่งที่ทำ ผลงานที่สะท้อนสังคม ผลงานร่วมกับทีม เพราะงานของสื่อสารมวลชน จะออกมาเป็นทั้งรูปธรรมและนามธรรม รูปธรรมคือข่าว นามธรรมคือผลกระทบที่เกิดขึ้นกับสังคม



ความเชี่ยวชาญของนักศึกษาที่จะจบมา ควรทำงานได้ภายใน 2 สัปดาห์ ให้เวลาเต็มที่ในการปรับตัวคือ 1 เดือน ดังนั้น เด็กต้องรู้ตัวเองก่อนเข้ามาเรียนแล้วอยากทำงานอะไร แล้วอาจารย์ก็จัดการศึกษาให้เหมาะกับเด็ก อาจจะออกแบบลักษณะการทำงานเป็นกลุ่มๆ ตามความถนัด

ความคิดสร้างสรรค์ จำเป็นมาก เพราะความคิดสร้างสรรค์คือ มูลค่า ความคิดสร้างสรรค์คือ สิ่งที่ทำแล้วคนรู้สึกว่าคุณคิดได้ยังไง ก่อนจะเกิดความคิดสร้างสรรค์ต้องมีความรู้แน่น แล้วจะคิดต่อได้ เพราะความคิดสร้างสรรค์กับคิดฟุ้งไถ่ต่างกัน ถ้าคิดสร้างสรรค์คิดแล้วต้องทำออกมาได้ แต่ถ้าคิดฟุ้งคือคิดแล้วทำต่อไม่ได้ สร้างสรรค์โตะไปทางบริหาร โตะไปทางผลิตได้

ส่วนความคิดวิเคราะห์สังเคราะห์ จะใกล้ๆ กับสร้างสรรค์ แต่จะโตะไปทางบริหาร การคิดสังเคราะห์ได้ จะมีแนวคิดในการบริหารจัดการได้ดี การจะพัฒนาการคิดวิเคราะห์สังเคราะห์ อาจจะให้โจทย์ แล้วให้นำเสนอแนวทาง หรือเล่าเรื่องใหม่ แต่ถ้าคิดสังเคราะห์ได้ จะได้สร้างสรรค์มาด้วยการคิดสังเคราะห์จะเป็นการบริหารจัดการ มีกระบวนการได้มาก แต่สร้างสรรค์จะไม่มีกรอบที่แน่นอน

การรู้จักเคารพผู้อื่น สิ่งที่จะช่วยได้คือ การรู้จักทำงานเป็นทีม เพราะการทำงานเป็นทีมจะทำให้เด็กเคารพซึ่งกันและกัน

ทุกวันนี้ทางทฤษฎีไม่ต่างกัน ไม่ว่าจะป็นมหาวิทยาลัยใหญ่ๆ หรือมหาวิทยาลัยเล็กๆ แต่จะต่างกันที่ประสบการณ์ ยังไม่มีมหาวิทยาลัยไหนประกาศตัวว่า จบจากที่นี่คุณจะมีประสบการณ์เหมือนจริง ต้องมีความร่วมมือกับองค์กร แล้วเอาโจทย์มาให้เด็กทำ และควรให้เริ่มทำงานนอกตั้งแต่ปี 1 เลย จะทำให้เด็กได้ประสบการณ์ตรง มีมืออาชีพมาให้คำแนะนำ มหาวิทยาลัยต้องเปิดประสบการณ์ให้เด็ก เด็กทางนิเทศต้องเน้นประสบการณ์สำคัญกว่าความรู้

เด็กยุคนี้ต้องปั้นให้ดีและเก่ง อยู่ที่ใครบอกว่าเก่ง ใครบอกว่าดี แต่เด็กยุคนี้ต้องค้นหาตัวเองให้เจอ เพราะถ้าเจอตัวเองแล้วตั้งใจทำให้ดีที่สุด แล้วเก่งก็จะตามมา ต้องคิดว่า ทำในเรื่องเดียวกัน แล้วคนอื่นทำได้ ถ้าเราทำเราทำได้ดีกว่าคนอื่นหรือยัง และดีกว่ายังไง ต้องตั้งคำถามให้กับตัวเองแบบนี้เสมอ

**ผู้ทรงคุณวุฒิท่านที่ 10** กล่าวว่า การเป็นสื่อถ้าจะเขียนอะไรขึ้นมา ต้องค้นหาข้อมูล ต้อง Research ต้องถามผู้รู้ ข้อมูลต้องแน่น ถึงจะเป็นไปตามจริยธรรมสื่อ แต่ปัจจุบันนี้ คนที่เขียนในสื่อ Social ต่างๆ มักไม่หาข้อมูลรอบด้าน สังเกตจากการทำงานของเด็กยุคนี้ เป็นหมดเลย หาข้อมูลผิดไปหมดเลย หาข้อมูลมาผิด ความรอบคอบน้อยลง เด็กยุคนี้อยากทำอะไรเร็วๆ แล้วผลงานออกมา ผิดถูกค่อยว่ากัน แต่ประสบการณ์ก็สำคัญ

จริยธรรมทุกวันนี้มีความสำคัญมาก เพราะสื่อมวลชนต้องนำเสนอข้อเท็จจริง สิ่งสำคัญคือข้อเท็จจริง และความถูกต้อง ไม่ว่าจะไปอยู่ในสื่อไหนก็ตาม ถ้าจะพิจารณาเด็กที่ทำงานแล้วคือ

ไม่มีความอดทน ขาดความรอบคอบ ไม่รู้กาลเทศะ การคัดลอกงาน ความรับผิดชอบน้อยลง และคิดถึงแต่ตนเอง ข้อดีของเด็กยุคนี้ คือ การรับข้อมูลง่ายขึ้น การเข้าถึงข้อมูล มีความคิดสร้างสรรค์ มีจินตนาการ

การจัดการศึกษาที่ต้องเน้นจริยธรรมคือ เน้นข้อมูลความจริง ข้อเท็จจริง สำคัญที่สุด การเขียนการใช้ภาษา ในมุมมองของการพัฒนานักศึกษาไม่จำเป็นต้องให้เด็กเก่ง แต่ต้องให้เข้าใจ เพราะเข้าใจแล้วจะสามารถนำไปต่อยอดได้ ความเชี่ยวชาญ ต้องใช้ความรักความชอบในเรื่องนั้นๆ

การคิดเชิงวิเคราะห์ สังเคราะห์ การจับประเด็น อาจจะต้องมีการตั้งโจทย์ มีการทำงานเป็นทีม หรือการจัด Workshop การทำงานทุกวันนี้นี่สิ่งสำคัญคือ ต้องทำงานให้เสร็จทันตามกำหนด

ความคิดสร้างสรรค์ 50% มาจากตัวเด็ก มาจากประสบการณ์ชีวิต สิ่งแวดล้อม การเลี้ยงดู และการจะพัฒนาความคิดสร้างสรรค์ ต้องให้โจทย์ไปคิด แล้วให้สร้างสรรค์ผลงานออกมา และฝึก เด็กต้องฝึกสังเกต

ในชีวิตการทำงานจริงๆ ต้องมีความเคารพซึ่งกันและกัน มีการปรับตัวเข้าหากัน รับฟังความคิดเห็นของเพื่อนร่วมงาน และที่สำคัญคือความรับผิดชอบทั้งต่อตนเองและส่วนรวม ฝึกได้ และต้องทำให้รู้สึกว่าจะต้องรับผิดชอบ การฝึกต้องกำหนด date line เด็กก็จะเกิดความตื่นตัวเอง ต้องรู้จักยอมรับความแตกต่าง มีความเคารพซึ่งกันและกัน

**ผู้ทรงคุณวุฒิท่านที่ 11** กล่าวว่า จริยธรรมในสื่อปัจจุบัน ในส่วนของออนไลน์มีสาเหตุมาจากการช่วงชิงพื้นที่ ทำให้เริ่มมีปัญหาที่เห็นชัดมากขึ้น ถ้าเป็นสื่อออนไลน์จะแบ่งออกเป็น 2 ส่วนคือ ในส่วนที่เป็นสื่อกระแสหลัก และในส่วนที่เป็นสื่อบุคคล เขาอาจจะไม่ทราบว่าจะอะไรคือเส้นแบ่งระหว่างจริยธรรม สื่อกระแสหลักเองก็เกิดจากการที่แข่งขันกันสูง และเด็กยุคใหม่เองที่มาทำในส่วนของออนไลน์แล้วทำให้อ่อนแอด้านจริยธรรมมากขึ้น

หลักๆ แล้วในส่วนของการทำงานถึงแม้จะเป็นแค่ New media ก็จะต้องเข้มงวดด้านจริยธรรม ตามที่เป็นกรอบ เช่น เรื่องของเด็ก ผู้ต้องหา และเรื่องที่ไม่ไปละเมิดสิทธิของแหล่งข่าว ฯลฯ การนำเสนอข่าวสิ่งที่ต้องการคือความน่าเชื่อถือ

การนำสื่อข้อมูลในสื่อต่างๆ ไม่ว่าจะเป็นสื่อออนไลน์ เช่นเรื่องล้อเรียน หรืออะไรก็ตามที่ เกิดขึ้นสื่อออนไลน์ เมื่อสื่อกระแสหลักนำมาเสนอในช่อง บางครั้งอาจจะมีผลกระทบกับตัวคนที่ถูกล้อเรียน ถ้าเขามีความเข้มแข็งก็จะผ่านไปได้ แต่ถ้าไม่เข้มแข็งล่ะ เขาจะอยู่ในสังคมอย่างไร ดังนั้น ก่อนที่สื่อจะทำอะไรต้องคิดให้รอบด้าน และการปลูกฝังนักศึกษาด้านสื่อสารมวลชนต้องสอนให้ลึกมากขึ้น ให้เคารพสิทธิมนุษยชน ไม่เอาชีวิตคนอื่นมาล้อเล่น

การรู้เท่าทันสื่อ ในปัจจุบันนี้ไม่ใช่แค่สื่อมวลชนจะเป็นผู้รู้แต่เพียงผู้เดียว แต่การรู้เท่าทันสื่อ เป็นสิ่งที่ทุกคนต้องรู้ ไม่ต่างไปจากจริยธรรมที่ทุกคนจะต้องเรียนรู้และปฏิบัติตามจริยธรรม ซึ่งการใช้

สื่อ Social ทุกคนจะต้องเข้ามามีบทบาทมีส่วนร่วมในการปฏิบัติตามจริยธรรม ถึงแม้จะมี พรบ. คอมพิวเตอร์ออกมาควบคุม แต่ก็ไม่สามารถควบคุมได้ทั้งหมด ถึงแม้ในสื่อ Social ทุกวันนี้ จะมีการออกกฎ ออกระเบียบออกมาควบคุม แต่ถ้าจะให้ได้ผลจริงๆ ควรมาจากจิตสำนึกของคนทุกคน มากกว่าถึงจะทำให้เรื่องจริยธรรมได้ผลจริงๆ

การปลูกฝังจริยธรรมจริงๆ ถ้าจะเริ่มต้องมาจากพ่อแม่ ที่จะต้องอบรม ที่จะฝึกให้รู้จักถูกหรือผิด ให้ลูกมีความพร้อมก่อนที่เขาจะเข้าไปในสังคมออนไลน์ ต้นน้ำจริงๆ คือพ่อแม่ที่จะต้องทำหน้าที่ อบรมเด็กเพื่อสร้างความคุ้มกัน เพราะถ้าเด็กเข้าไปในสังคมออนไลน์แล้ว จะไม่มีใครไปบอกว่าอะไร ถูกหรือผิด

ทุกวันนี้ระยะห่างระหว่างเด็กกับผู้ใหญ่ในปัจจุบันนี้ต้องบอกว่าห่างกันมาก ผู้ใหญ่เข้าไม่ค่อย ถึงโลกของเด็กที่ชอบอยู่กับความสุข ความบันเทิงที่สามารถเข้าไปเสพได้มากกว่า ทุกวันนี้เด็กมีทางเลือก ความสนใจที่จะไต่หาความรู้จึงน้อยลง เพราะการที่สามารถเข้าถึงข้อมูลได้ตลอดเวลา สิ่งต่างๆ เหล่านี้จึงลดทอนเรื่องกระบวนการเรียนรู้ลงไป ถ้ามองให้ดีๆ จะเห็นว่าลดลงทุกด้านเลย

เรื่องของการเปลี่ยนแปลงสื่อต่างๆ เร็ว การเรียนรู้ของเด็กรุ่นใหม่ ไม่ได้อยู่เฉพาะในตำรา แล้วระบบการศึกษาไทยปรับตัวในระดับไหน ที่จะทำให้เด็กได้รับการเรียนรู้ในทุกด้าน 360 องศา ให้อะไรกับเขาได้บ้าง แม้กระทั่งอาจารย์ยังต้องปรับตัวเอง แต่การปรับตัวเองไม่ได้เกิดจากการเรียนรู้ แต่เกิดจากการมองของครูที่มองเห็นแล้วว่า ถ้าสอนแบบเดิมๆ จะไม่สามารถเข้าถึงเด็กได้ และถ้าครูไม่ปรับปรุงก็จะไปไม่ทันเด็ก ก็จะทำให้เด็กขาดความเคารพ

การเกิดขึ้นของดิจิทัล ทำให้การเข้าถึงง่ายขึ้น ลดความเหลื่อมล้ำได้ เพราะคนชนบทก็สามารถเข้าถึงได้เหมือนคนเมือง แต่ที่เป็นผลกระทบของคนไทยคือ คนไทยไม่ได้รับการปลูกฝังที่แข็งแกร่งให้เพียงพอ ไม่เหมือนคนญี่ปุ่นที่เขายังคงรักษาวัฒนธรรมความเป็นญี่ปุ่น เทคโนโลยีไม่ได้ทำให้เขาเปลี่ยนไป แต่เขาสามารถนำไปต่อยอดได้ ดังนั้น คนไทยต้องกลับไปหาสาเหตุให้ได้ว่า ทำไมคนไทยรับแต่เทคโนโลยี

จะสอนจริยธรรมอย่างไร ไม่ใช่สอนจริยธรรมสื่อ แต่ต้องสอนจริยธรรมในตัวบุคคล ให้รู้จักเคารพตัวเอง เคารพสิทธิของคนอื่น เพราะจริยธรรมสื่อ ก็คือจริยธรรมของคนนั้นแหละ ดังนั้น การสอนควรให้ทราบคุณค่าในตัวเอง คุณค่าของคนอื่น ให้รู้จักผิดชอบชั่วดี

สื่อเองต้องทำหน้าที่เป็นแบบอย่างที่ดีต่อคนในสังคม สื่อบนสังคมออนไลน์ไม่ได้มีเฉพาะที่ แต่ถ้าการนิยามของความเป็นสื่อ ถ้าสื่อเป็นคนส่งสาร ใครๆ ก็เป็นได้ ถ้าถือว่าตัวเองเป็นสื่อ ก็ต้องทำตัวให้เป็นแบบอย่างที่ดี และทุกวันนี้ คำว่า สื่อ จะต้องได้รับการนิยามใหม่ เพราะโลกไปไกลมาก

ปัญหาอีกอย่างคือ เด็กคิดวิเคราะห์ไม่เป็น อันนี้เป็นปัญหาใหญ่ จะสังเกตได้จากคนไทยส่วนใหญ่ จะเกิดกระบวนการคิดตอนปริญญโท ดังนั้น การจะฝึกเด็กให้คิดได้ ต้องให้เริ่มจากการสังเกตก่อน เมื่อสังเกตได้ จะทำให้คิดได้ เช่น การเรียนวิทยาศาสตร์ จะช่วยได้ แต่เราไม่ได้สอนแบบ

วิทยาศาสตร์ที่เด็กค้นคว้าด้วยตนเอง แต่สอนแบบทำแบบนี้จะทำให้ได้คำตอบแบบนี้ ถ้าให้ดีคือ ต้องให้รู้จักสังเกต คิด และวิเคราะห์ให้ได้ ต้องสอนให้รู้จักตั้งคำถามว่า ทำไม แล้วหาคำตอบ

**ผู้ทรงคุณวุฒิท่านที่ 12** กล่าวว่า จริยธรรมมีความสำคัญมาก ไม่ว่าจะประกอบอาชีพอะไรก็ต้องมีจริยธรรม ไม่ว่าจะแพทย์ ทำงานแบงค์ ฯลฯ ดังนั้น จริยธรรมสำหรับสื่อ ไม่ใช่สิ่งที่สูงเกินไป เพราะคำว่า จริยะ เป็นสิ่งที่สูง แต่จริงๆ แล้ว จริยธรรมเป็นสิ่งที่อยู่ใกล้ตัว แต่เราห่างเหินไปมากกว่า ดังนั้น ข้อปฏิบัติอันดับแรกเลยคือ จริยธรรมในการนำเสนอข่าวว่า ละเมิดสิทธิไหม สร้างความเดือนร้อนให้แหล่งข่าวไหม ที่พูดกันว่าสื่อเปลี่ยนแปลงไป ทำให้จริยธรรมเปลี่ยน แต่จริงๆ แล้ว หลักปฏิบัติไม่ได้เปลี่ยน แต่คนต่างหากที่เปลี่ยน ดังนั้น การนำเสนอข่าวของสื่อ ควรตรงไปตรงมา แต่ไม่ควรละเมิดสิทธิของผู้อื่น

ทุกวันนี้สมาคมสื่อฯ ได้มีการจัดอบรมให้กับสถาบันการศึกษาทั่วประเทศ เรียกว่า ค่ายพิราพน้อย สอนให้เคารพสิทธิของผู้อื่น มีสอนวัฒนธรรมต่างๆ ที่ต้องเรียนรู้ จริยธรรมที่ต้องปฏิบัติมีอะไร และสื่อเองมีสมาคม เลยต้องย้ำเลยว่า 1. ไม่ว่าจะรูปแบบสื่อจะเปลี่ยนไปอย่างไร จริยธรรมของสื่อก็ยังคงอยู่ 2. การแสดงออกมา ภาพที่แสดงออกมาก็คือการจัดอบรมสอนเยาวชนต่างๆ แต่ก็ต้องยอมรับเลยว่า สื่อมีการเปลี่ยนแปลง สื่อกลายเป็นธุรกิจ สิ่งที่จะสะท้อนคือเรสติง หรือยอดขาย

ในการจะสร้างจริยธรรมให้กับสื่อ จะพูดกับสื่ออย่างเดียวไม่ได้ ผู้อ่านควรมีส่วนสะท้อน จริยธรรมกลับไปยังสื่อ ถ้าพบว่าข่าวสารที่นำเสนอออกมาไม่เหมาะสม ก็ควรมีการรายงานกลับไปแก้ไข ไม่ใช่สนับสนุน หรือปล่อยเลยไป แต่ทุกวันนี้ในสื่อ Social แทนที่จะไม่เปิดรับหรือรายงานกลับ แต่ผู้เปิดรับกลับไปกด Like หรือนำไปแชร์ต่อ จึงกลายเป็นสนับสนุนให้ทำผิดจริยธรรม สถาบันการศึกษาควรสอนเรื่องการใช้สื่อให้กับเด็ก อะไรควร อะไรไม่ควร

พอเกิดภาพสื่อออนไลน์ ทุกวันนี้จะมีคำว่า เน็ตไอดอล มามีบทบาทสำคัญเลย เน็ตไอดอลวิธีการคือ ใช้สื่อออนไลน์สร้างรายได้ๆ ถามว่าใครผิด 1) เน็ตไอดอล ไม่น่าทำ 2) คนดูไม่สนับสนุน 3) คนซื้อไม่ซื้อ ก็จะไม่เกิดภาวะการณ์แบบปัจจุบันนี้ มนุษย์ไม่ชอบกฎไปครอบ แต่ต้องเกิดจากความเข้าใจ จริยธรรมจะเกิดได้จากความเข้าใจ

เพราะวันนี้สื่อออนไลน์ทำให้คนเห็นภาพของตัวเองได้ชัดเจนขึ้นหรือเปล่า เพราะในอดีตก็ยังคงมีทำอยู่แต่ทำในที่ลับ แต่พอมีสื่อออนไลน์ทำให้คนเปิดเผยมากยิ่งขึ้น การปลุกฝังจริยธรรมจริงๆ ถ้าจะดี สังคมจะเปลี่ยนต้องมาจากต้นน้ำ ไม่มาจากปลายน้ำ ต้องเชื่อว่า ทุกคนเปลี่ยนแปลงได้

ถ้าจะบอกว่าจริยธรรมลดลง ต้องบอกว่า อย่าโทษเด็ก ต้องกลับไปมองที่สังคมในบ้าน หล่อหลอมมาอย่างไร สังคมโรงเรียนเป็นอย่างไร สื่อที่เขาเข้าไปหลอมรวมเป็นอย่างไร แม้ว่าสื่อจะเปลี่ยนแปลงไป แต่ถ้าเราหล่อหลอมเขาใหม่ ปลุกฝังให้รู้ว่าอะไรควรอะไรไม่ควร สิ่งสำคัญต้องบอกว่า แค่อ่านเรียนไม่พอ สิ่งสำคัญคือ การลงมือผ่านช่องทางต่างๆ เป็นกลไกทางการศึกษาที่

จะต้องปรับเปลี่ยน ถ้าจะต้องปรับเปลี่ยนไม่ใช่ปรับเปลี่ยนแค่หลักสูตร แต่ต้องปรับเปลี่ยนตั้งแต่กระบวนการคิด ต้องปรับเปลี่ยนใหม่หมด ไม่ว่าจะเป็นกระบวนการเรียน

บนโลกใบนี้เกิดการเปลี่ยนแปลง และเปลี่ยนแปลงได้หมด เราไม่สามารถรู้ได้หรอกว่าอะไรจะเกิดขึ้นในอนาคต แต่ต้องพร้อมที่จะเรียนรู้อะไรที่เกิดขึ้นมาใหม่ๆ ได้ คนเราจะต้องเรียนรู้การแก้ปัญหา ไม่จำเป็นต้องเรียนรู้ในห้องเรียนเท่านั้น แต่เราสามารถเรียนรู้ด้วยตนเองได้ สิ่งสำคัญของคนคือการเรียนรู้และปรับตัว เราอย่าคิดว่าเราต้องอยู่ใน Comfort Zone เพราะไม่มีจริง คนเราต้องพร้อมที่จะเรียนรู้และปรับตัว

สิ่งๆ หนึ่งจะสามารถเปลี่ยนแปลงได้คือ อย่าสอนเด็กให้ท่อง อย่าสอนเด็กเป็นทฤษฎี แต่ให้สอนเด็กเป็นสิ่งที่อยู่ใน Life style ของเขา การสอนจริยธรรม ควรสอนให้อยู่ในชีวิตของเขา และสอนแล้วต้องบอกให้ทราบ ว่า โทษคืออะไร ประโยชน์คืออะไร ทำให้สัมผัสได้ ต้องบอกให้รู้ว่ามีอยู่ในชีวิต ไม่มีคำว่าโลกสวย แต่ให้อยู่กับโลกความเป็นจริง ดังนั้น จริยธรรมเป็นเรื่องใกล้ตัว

การคิดหรือวิเคราะห์ได้ คือ เกิดจากการทำซ้ำๆ แล้วทำให้เป็นจริง ถ้าอยู่บ้าน ควรให้เด็กได้มีโอกาสแชร์ไอเดีย เช่น จะบอกว่าไม่ถูก ก็ต้องให้เหตุผลว่าไม่ถูกเพราะอะไร โรงเรียนก็ต้องสอนโดยการตั้งคำถามปลายเปิด ให้เด็กได้คิด และวิเคราะห์ และให้รู้ว่าทำไมต้องทำแล้วลงมือทำ ไม่ใช่บอกว่าให้ทำอะไรโดยไม่รู้ว่าทำไมต้องทำ ดังนั้น การฝึกให้เด็กคิด จะทำให้เกิดองค์ความรู้ใหม่ๆ เกิดความคิดสร้างสรรค์

**ผู้ทรงคุณวุฒิท่านที่ 13** กล่าวว่า ปัญหาของสื่อที่เป็นกระแสหลักเช่นหนังสือพิมพ์ ปัญหาคือการพาดหัวข่าวสายบันเทิง ตอนนี้อย่างไม่วิกฤต แต่มีประเด็นทางจริยธรรม อันดับสองทางสังคมคือความมั่งคั่ง เดือนหนึ่งมี 2 ครั้ง และอันดับสามคือ ภาพศพ แต่สิ่งต่างๆ เหล่านี้ไปปรากฏในสื่อออนไลน์ ดังนั้นปัญหาต่างๆ ไปโผล่ที่โลกออนไลน์ ส่งผลต่อสื่อมวลชนอาชีพ

สื่อออนไลน์ สามารถจัดกลุ่มได้ 3 กลุ่ม คือ 1. กลุ่มสื่อกระแสหลัก ต้องใช้สื่อออนไลน์เข้ามาช่วยพยุงความนิยม กลุ่มรองลงมาคือ กลุ่มที่ทำข่าวออนไลน์ในทางพาณิชย์ จะไม่ถือว่าเป็นสื่อมวลชน เพราะไม่ได้ยึดถือจรรยาบรรณวิชาชีพ และกลุ่มที่ 3 คือกลุ่มคนทั่วไปที่ขอโบว์กับแชร์ก็ทำไป

ตั้งแต่ web 3.0 เข้ามา จะมองว่าสื่อเป็น Gate clipper ไม่ได้แล้ว เพราะทุกคนสามารถเป็น Gate clipper แต่จริงๆ แล้วทุกคนยังมองว่าสื่อเป็น Gate clipper เพราะเรายังทำหน้าที่หลักๆ ในการนำเสนอข้อมูลข่าวสาร

บางครั้งการทำงานของสื่อก็ต้องทำตามน้ำ เพราะบริบทขององค์กรที่อยู่ในสภาพของธุรกิจ การจะทำงานแบบที่เป็นตัวของตัวเองต้องรอไปสักพัก ในการพัฒนาจริยธรรม ต้องเปิดเป็นรายวิชา เฉพาะไม่เอาไปรวมกับวิชากฎหมาย และไม่ใช่ที่จะให้อาจารย์นิติศาสตร์มาสอนให้ เพราะไม่ใช่แค่การตีความ แต่เป็นวิชาที่ต้องสร้างจิตสำนึก ต้องสอนให้มีจิตสำนึก ทำการวิจัยแล้วเก็บ Case และ

อาจารย์ต้องปรับวิธีการสอน โดยให้ Case แล้วให้เด็ก Debate วิธีนี้จะช่วยสร้างจิตสำนึกได้ สถาบันการศึกษาต้องเปลี่ยนวิธีการสอน หรือควรใส่ไป 1 บทในแต่ละรายวิชา หรือจะใช้เป็นกรณีศึกษา โดยเฉพาะรายวิชาสำคัญๆ ที่ส่งผลกระทบต่อสังคม จริงๆ ทางกฎหมายคือการตีความ แต่ทางจริยธรรมไม่สามารถตีความได้ตามกฎหมาย แต่เป็นการบอกให้ทราบว่าจะอะไรที่ไม่ควรล่วงล้ำเข้าไป อันนี้ถือเป็นจริยธรรม

สื่อต่างๆ แขนงล้วนต้องมีจริยธรรม การจะพัฒนานั้นอาจจะต้องมีการจัดสัมมนา หรือการฝึกปฏิบัติ และเท่าที่เห็นในปัจจุบัน สถาบันการศึกษาส่วนใหญ่ก็เน้นในเรื่องจริยธรรมพอสมควร แต่จะได้อะไรหรือไม่ นั่นอยู่ที่วิธีสอนของอาจารย์แต่ละคนที่จะมีเทคนิคการสอนยังไงให้แทรกซึมเข้าไปในตัวนักศึกษา สิ่งที่จะทำให้สามารถพัฒนาเด็กได้ดีที่สุด คือจิตวิญญาณในการสอนหนังสือของอาจารย์ การสอนสิ่งที่ต้องเน้นในกรอบคือ สิทธิส่วนบุคคล ศักดิ์ศรีความเป็นมนุษย์ เชื้อชาติ ศาสนา อะไรพวกนี้ การจะไปแตะจะกลางเป็นว่าดูถูกเหยียดหยามไป ดังนั้น สิ่งต่างๆ เหล่านี้ต้องได้รับการปลูกฝัง และในส่วนของวิชาชีพก็ต้องทำให้รู้ว่าเป็นหน้าที่ๆ ต้องทำ เป็นหน้าที่ที่ต้องรับผิดชอบ เช่น การเก็บเป็นความลับขององค์กร ความลับของแหล่งข่าว ความซื่อสัตย์ ประโยชน์ทับซ้อน ฯลฯ และตรวจดูที่ผู้รับยังเชื่อสื่อสารมวลชนอยู่ สื่อสารมวลชนก็ยังคงอยู่ได้ แต่เมื่อไหร่สื่อขาดความน่าเชื่อถือไป สื่อก็จะไม่มีบทบาทและอยู่ไม่ได้อีกต่อไป ดังนั้น การสอนนักศึกษาควรสอนแบบแลกเปลี่ยน มีกรณีศึกษาให้ได้ศึกษาเรียนรู้ ร่วมกันวิเคราะห์ แสดงความคิดเห็น และค้นพบข้อเท็จจริงด้วยตนเอง

จริยธรรมสำคัญที่สื่อมวลชนต้องมี ต้องไม่ปละเมียดลิสิตี มีความซื่อตรงต่อวิชาชีพอันนี้สำคัญมาก มีความมุ่งมั่นในการทำงาน และการที่สอนหนังสือแล้วบอกว่าสื่อต้องเป็นกลาง แต่จริงๆ แล้วสื่อเป็นกลางไม่ได้ บอกว่าไม่ลำเอียงได้ แต่ถ้าเมื่อไหร่เราบอกว่าเป็นกลางไม่ได้ สิ่งที่จะแนะนำออกไปคือการนำเสนอมุมมองของตัวเองเท่านั้น เพราะการมองสามารถมองได้ 2 มุมที่ตรงกันข้าม

ถ้าใช้คำว่าจิตวิญญาณ จะครอบคลุมคำว่า “สื่อมวลชนมีอาชีพ” แต่ถ้าในระดับมหาวิทยาลัยคือไม่มีการ Research ถ้าไม่มีการ Research จะไม่เกิดคำว่ามีอาชีพ Research เท่านั้นจะทำให้เราเข้าถึงปัญหา ดังนั้น จิตวิญญาณเท่านั้นจึงจะนำไปสู่การเป็นมืออาชีพได้ เพราะการค้นหาความจริงคือการ Research โดยการค้นหาข้อมูลจากทุกติยภูมิ แล้วกลับไปค้นจากปฐมภูมิ เพื่อหาความจริง จิตวิญญาณที่ต้องมีคือ 1. ไม่ทำอะไรที่ตื้นๆ 2. สิ่งที่ทำไปมีประโยชน์กับใคร มีผลกระทบกับใคร แค่นี้ก็พอแล้ว

การปลูกฝังให้มี Critical mind ต้องปลูกฝังตั้งแต่ปี 1 คือ 1. รายงานจะหามาจากไหนก็แล้วแต่ต้องมาอย่างน้อย 3 แหล่ง 2. เรื่องที่ทำมาถ้าไปเอาของใครอ้างอิงในเนื้อตรงนั้นเดี๋ยวนั้นเลยห้าม Copy มาเฉยๆ ให้ทำการเปรียบเทียบข้อมูลที่นำมาจาก 3 แหล่ง ดูว่าตรงไหนเหมือนกัน ตรงไหนไม่เหมือนกัน และต้องมีการ Recheck ตอนทำรายงาน ดังนั้น ต้องปลูกฝังให้เด็กอ้างอิงเป็น และสิ่งที่ได้ก็จะทำให้เกิดกระบวนการวิเคราะห์ ดังนั้น รายงานจะช่วยให้ได้รายวิชาอื่นๆ ได้ทั้ง

ประเด็น การใช้ภาษา สำนวนที่เขียนผิด การวรรคตอน แล้วก็นำมาฉายให้ทุกคนเห็น เลือกรวมทั้งแบบที่ดี และแบบที่ผิด เด็กก็จะเกิดการเรียนรู้

**ผู้ทรงคุณวุฒิท่านที่ 14** กล่าวว่า สื่อมวลชนในภาพรวมมีปัญหาจริยธรรมจรรยาบรรณค่อนข้างเยอะ จากโลกที่มีการแข่งขันกันรุนแรงค่อนข้างมาก ทุกวันนี้มีการแข่งขันข้ามสื่อ ประกอบกับมีสื่อใหม่เข้ามา ยิ่งทำให้การแข่งขันกันมากขึ้น ดังนั้น การทำงานจึงหลงลืมบางสิ่งบางอย่างไป ทำให้เกิดการละเมิดสิทธิ

ตอนนี้การมองต้องมองทั้ง 2 มุม คือ คนทำสื่อ กับคนที่ใช้สื่อ ดังนั้น จริยธรรมจรรยาบรรณต้องแยกออกไปตามลักษณะที่เป็นสื่อ กับคนที่ใช้สื่อ ซึ่งจะแตกต่างกันไปตามบทบาท แต่ส่วนใหญ่ที่เจอคือ ทำในสิ่งที่ไม่ควรทำ ในขณะที่คนไทยเองใช้กฎหมายก็ไม่ได้ ใช้มาตรา 44 ก็ไม่ได้ หรือจะใช้การควบคุมตนเองทำได้จริงไหม แล้วจะหาจุดร่วมกันตรงไหน ดังนั้นจึงต้องมาช่วยกันดูปัญหาตรงนั้นกันว่าจะทำอย่างไรกันดี

คนเราเติบโตมาในสังคม การจะถูกหล่อหลอมก็มาจากสภาพแวดล้อมที่โตมา สถาบันครอบครัว สถาบันการศึกษา สภาพสังคม และทุกสถาบันที่จัดการศึกษาด้านนิเทศศาสตร์ก็มีสอนด้านนี้อยู่แล้ว แต่ก็พบว่ายังไม่สามารถแก้ปัญหาได้ ดังนั้นต้องทบทวนว่าหลักสูตรจัดการเรียนการสอนแค่ 1 วิชาเท่านั้น ถ้าคำนวณเป็นเวลาก็น่าจะประมาณ 45 ชั่วโมงใน 4 ปี จริงๆ ไม่น่าจะเพียงพอ และการสอนกับการเรียนรู้ในชีวิตจริงต่างกันมาก เพราะบางครั้งรู้ว่าสิ่งที่ทำผิด แต่มีการทำซ้ำๆ จนทำให้รู้สึกว่าการผิดนั้นแต่ทำได้ ดังนั้นจึงมีการทำซ้ำๆ เกิดขึ้น

การจะแก้ปัญหาจริยธรรม ไม่ใช่ระดับมหาวิทยาลัย แต่ต้องเริ่มสอนการรู้เท่าทันสื่อตั้งแต่วัยเด็กๆ เลย ให้รู้ว่าจะใช้สื่ออย่างไร ดังนั้น เรื่องคุณธรรมจริยธรรมเป็นเรื่องของการซึมซับ ไม่ใช่การสอน การซึมซับคือการทำให้รู้สึกว่ามีส่วนร่วมมากกว่าการสอนให้ทำ

ส่วนคุณธรรมจริยธรรมที่ให้มีคือการเคารพตัวเอง การเคารพผู้อื่น จริงๆ ต้องเริ่มจากคำว่ามารยาททางสังคม เช่น การพูดถึงคนอื่น การเอาข้อมูลผู้อื่นมาพูด จะพบว่ามีปัญหาเยอะมาก แต่ไม่ใช่นิสัยไม่ดี แต่เกิดมาจากการไม่ได้รับการขัดเกลามากกว่า เพราะบางอย่างทำไปโดยไม่รู้ว่าจะไม่ควรทำ ซึ่งเราเคารพตัวเองเคารพผู้อื่น ซึ่งคือสิทธิของบุคคลต้องได้รับการเคารพ บางอย่างที่ทำเพราะเกิดจากไม่รู้เท่าทันสื่อใหม่ ก็จะกลายเป็นการทำผิดโดยไม่ตั้งใจ การจะทำอะไรต้องขออนุญาต เพราะคนไทยส่วนใหญ่ไม่ขออนุญาต ปัญหาหลักๆ เป็นเรื่องของการขัดเกลาทางสังคม

อุดมการณ์คือปรัชญาที่ใช้ในการดำเนินชีวิต ในวิชาชีพอุดมการณ์คือปรัชญาที่ใช้ในการทำงาน แล้วอุดมการณ์ของสื่อคืออะไร เช่น BBC คือ ให้ข้อมูลข่าวสาร ให้การศึกษา ให้ความบันเทิง และตอนนี้ก็มีเพิ่ม ให้การเชื่อมโยง แล้วบ้านเราอุดมการณ์ในอาชีพสื่อคืออะไร คือไม่เคยเห็น จึงต้องย้อนกลับไปถามว่าอุดมการณ์ของบ้านเราคืออะไร หรือจะใช้ตามที่ต่างประเทศใช้กัน คือ ให้ข่าวสาร

ให้การศึกษา ให้ความบันเทิง แต่ทุกวันนี้บ้านเราเน้นไปที่ให้ความบันเทิงอย่างเดียว แต่ถ้าโดยส่วนตัว คือ สื่อต้องเป็นที่พึ่งของสังคม ต้องให้ข้อมูลข่าวสาร ให้ความรู้ที่เป็นประโยชน์แก่สังคม แต่สื่อต้องไม่ชี้นำสังคม แต่สื่อต้องเป็นกระจกสะท้อนสังคม เป็นตะเกียงที่ส่องสว่าง เป็นที่พึ่งของสังคม ดังนั้น สื่อต้องเป็นกระจกที่ดี ไม่ใช่ให้ข้อมูลที่ผิดเพี้ยน บิดเบี้ยว ที่บิดเบี้ยวคือการใส่ความคิดของตัวเองเข้าไป เป็นไฟที่ส่องสว่าง คือการสะท้อนให้เห็นความเป็นจริงในทุกๆ มุม

คนจะทำสื่อต้องมีทั้งความคิดวิเคราะห์ ความคิดวิพากษ์ และความคิดสร้างสรรค์ ต้องมีการทดสอบทั้งบุคลิกภาพ และทดสอบเขาวงกตทางปัญญาดู เพราะงานนิเทศศาสตร์เป็นทั้งศิลปะ เพราะไม่ใช่เพียงวารสาร ดังนั้นควรมีแบบทดสอบทางวิชาชีพให้เป็นมาตรฐาน เพื่อวัดความคิดวิเคราะห์ และความคิดสร้างสรรค์ ดังนั้น สื่อสารมวลชนน่าจะเป็นคนต้องมีทั้ง 2 ทักษะ

ทักษะที่จะต้องมีคือ ทักษะการสื่อสาร คือ ฟัง พูด อ่าน เขียน ดังนั้น ต้องฟัง แล้วจับประเด็นให้ได้ การสื่อสารต้องสื่อสารได้ ถ้าชอบการเขียนก็ใช้การเขียน ถ้าชอบการพูดก็ใช้การพูด ส่วนการคิดก็คือคิดวิเคราะห์ และคิดสร้างสรรค์ เพราะถ้าคิดวิเคราะห์ได้ ก็สามารถวิพากษ์ได้ และต้องมีความรู้ถึงจะทำให้เกิดการคิดวิเคราะห์ได้ สร้างสรรค์ได้

ปัญหาที่เด็กเข้ามาในรั้วมหาวิทยาลัยคือ สั่งให้คิดๆ ไม่ออก กับไม่อยากคิด ดังนั้น การสอนต้องปรับปรุงพัฒนาระบบการเรียนการสอนที่เน้นการให้คิดมากขึ้น อาจจะใช้ Project based ใช้การสอนที่เน้นปฏิบัติ และคนที่เป็นคนสอนก็ต้องมีประสบการณ์ที่เพียงพอ และฝึกให้ Discussion ในห้อง และต้องให้รู้มารยาทในการ Discussion ไม่ใช่การมานั่งเถียงกัน แต่ให้เข้าใจว่าเป็นการให้แสดงความคิดเห็นที่ละคน ดังนั้น ต้องไปแก้เรื่องมารยาททางสังคม และทักษะทางสังคม

การจะทำให้เกิด Critical Thinking ต้องบอกว่า คนเรามีทุนมาไม่เท่ากัน อยู่ที่สิ่งแวดล้อมที่เกิดมา บริบทสังคมที่อยู่ ดังนั้น ในการสอนของอาจารย์ต้องสอนให้คิดโดยใช้ Case Study โดยการนำประเด็นต่างๆ มาให้ศึกษา ให้ฝึกวิเคราะห์ ซึ่งวิชาที่จำเป็นอย่างเช่น วิชาข่าวและสถานการณ์โลก ควรมีเป็นอย่างมาก และควรเอาโลกในชีวิตจริงมาสอนในห้องเรียน ให้เด็กได้เรียนรู้สังคมโลกจริงๆ

ความคิดผิดชอบต่อตนเองและสังคม เป็นเรื่องที่ต้องสอนมาตั้งแต่ครอบครัว อนุบาล ประถม มัธยม ไม่ใช่มาสอนตอนมหาวิทยาลัย แต่สิ่งที่เห็นในปัจจุบันคือ เด็กไทยมีน้ำใจ มีจิตอาสา แต่สิ่งที่ขาดคือไม่มีคนชี้แนะ ส่วนในเรื่องความรับผิดชอบ ไม่ใช่จิตอาสา การสอนให้เด็กมีความรับผิดชอบ ควรฝึกให้เด็กทำน้อยได้มาก ไม่ใช่ให้ทำมากได้น้อย หน้าที่ของมหาวิทยาลัยคือ การหาพื้นที่ให้ทำ

สิ่งที่ขาดหายไปในประเทศไทย คือ เด็กขาดความภาคภูมิใจในตัวเอง ภาคภูมิใจในผลงานของตนเอง ค่านิยมคนไทยคืออะไรก็ไม่รู้ Value ของคนไทยคืออะไร American ค่านิยมคือ ทำงานให้เสร็จตามกำหนด ตรงต่อเวลาและประสิทธิภาพ แต่ถ้าญี่ปุ่น คือ วัดที่ผลงานที่ออกมาต้องดีมีประสิทธิภาพ ถึงแม้ไม่ตรงเวลาก็ตาม ดังนั้น เราต้องปลูกฝังให้เด็กเกิดความภาคภูมิใจในตนเอง และภูมิใจในผลงานของตนเอง ต้องฝึกให้เด็กซึมซับในสิ่งที่ทำ ภูมิใจในสิ่งที่ตัวเองทำ ก็จะทำให้เด็กเกิด



ความรับผิดชอบ เช่น ให้เด็กส่งงานแล้วไม่ส่ง เราควรหาเหตุผลว่า ไม่ส่งเพราะอะไร ไม่ใช่ไม่ทันไม่ให้ส่ง คนที่เป็นแม่เป็นครู ควรสร้างให้เกิด Value คือค่านิยมที่ดี

บางที่ตอบไม่ได้ว่าอะไรถูกอะไรผิด จริยธรรมคือ การกระทำที่ตรงตาม ดังนั้นให้วัดที่เจตนาดีกว่า ว่าเพราะอะไร ความผิดมี 2 แบบ คือ 1) ทำผิดโดยตั้งใจหรือทำผิดโดยไม่ตั้งใจ ให้ดูที่เจตนา 2) ผิดเพราะเราไม่ทำ ไม่รอบคอบ หรือไม่ได้ทำก็เลยผิด โดยเฉพาะสื่อ Social เช่น เรื่องการเซ็นเซอร์แล้วเผยแพร่

ทำอย่างไรที่จะสร้างคุณค่าสื่อให้สูงขึ้น คือการสร้างค่านิยมให้เกิดขึ้นในตัวคนจะได้ผลมากกว่า เพราะสภาพสังคมทุกคนวันเป็นสังคมที่ไม่มีค่านิยม ชอบหาทางลัด เด็กต้องรู้จักช่วยเหลือเกื้อกูลกัน รู้จักแบ่งปัน ไม่แข่งขัน เด็กสมัยนี้เห็นการช่วยเหลือเกื้อกูลกัน แบ่งปันกันเยอะมาก สังเกตจากการแบ่งปันข้อมูลกัน ซึ่งถือว่าเป็นค่านิยมที่ดี ควรได้รับการส่งเสริม

**ผู้ทรงคุณวุฒิท่านที่ 15** กล่าวว่า สื่อมวลชนเหมือนเหรียญ 2 ด้าน ยุคที่แล้วกับยุคนี้ต่างกัน สื่อมวลชนยุคนี้ยังไม่เร็วเท่าสื่ออินเทอร์เน็ต ทุกวันนี้สื่อ Social นำไปหมดแล้ว และ Line เริ่มบุกเข้าไปใน TV แล้ว และมีสื่อต่างชาติอย่างจีนเข้ามาลงทุนแล้ว แล้วเอาไปฉายที่ประเทศจีน แต่เขาก็จะมีเงื่อนไขในการควบคุมการผลิตอยู่ เช่น สื่อที่เป็นเพศที่ 3 มีให้ใช้ได้แต่ให้เป็นที่สังคมรังเกียจ น่าจะจากที่ไม่สนับสนุนให้คนเป็น

สื่อทุกวันนี้เช่นประเททหนึ่ง ไม่ทำร้ายสังคมเพราะทุกวันนี้ก็ผลิตเพื่อความบันเทิงกับคนไทย แต่ที่คนไม่ชอบหนังสือไทยเพราะอคติมากกว่าว่าหนังสือไทยไม่ดี ทำให้เลิกลงเรื่อยๆ ทุกวันนี้หนังสือที่อยู่ได้คือหนังสือตลก แต่ถ้าทำหนังสือดี มีสาระมาคนไทยไม่ค่อยดู ไม่สนใจ ดังนั้น ต้องบอกให้เด็กรุ่นใหม่ทำในสิ่งที่คนดูไม่รู้ว่ามี มีรู้ว่าตัวเองชอบ ทุกวันนี้เวลาผลิตสื่อ เช่น ทำละคร ภาพยนตร์ ก็จะพยายามแทรกคุณธรรมจริยธรรม ปลุกฝังความมีวินัย ตั้งแทรกเข้าไปในเนื้อหาความรับผิดชอบ ความตรงต่อเวลา แต่ใส่เข้าไปให้คนดูไม่รู้สึกรู้ว่าโดนยึดเยียดให้รู้สึกว่าเป็นความบังเอิญ

ถ้าให้มองเด็กยุคนี้ ผู้ใหญ่ควรเปิดกว้างกับเด็ก เด็กยุคนี้มีข้อดีคือ มีความเป็นตัวของตัวเอง มีความคิดเป็นของตัวเอง แต่สื่อ Social ในยุคนี้มีผลต่อความเชื่อในตัวเอง ไม่เชื่อพ่อแม่ แต่สิ่งที่เป็นข้อเสียเลย คือไม่อ่านหนังสือ การไม่อ่านหนังสือทำให้พูดไม่รู้เรื่อง แบ่งวรรคตอนไม่ถูก ทำให้การมีจินตนาการไม่สมบูรณ์ แต่การค่อยๆ อ่านหนังสือ ค่อยๆ ตีความ จะทำให้เกิดจินตนาการ และมองภาพได้สมบูรณ์มากยิ่งขึ้น ดังนั้น เมื่อมาทำงานทำให้ขาดความเข้าใจ เมื่อไม่เข้าใจการทำงานก็จะออกมาไม่ดี ในวงการการแสดงคนเราอยากจะเป็นอะไรก็ได้ที่เราอยากเป็น แต่จะเป็นได้ไม่สมบูรณ์ถ้าไม่รู้จักรังเกียด ถ้าเด็กขาดการรังเกียดก็จะไม่เกิดการคิด ถ้ามีการคิดก็จะเกิดการวิเคราะห์แล้วค่อยเลียนแบบ ดังนั้น เด็กรุ่นใหม่ขาดการรังเกียด ทำอะไรก็ลวกๆ สาเหตุมาจากความเร็วของสื่อทุกอย่างไปเร็วมาก การใช้ชีวิตก็เลยเร็วตาม แล้วความเร็วก็ทำให้ขาดการรังเกียด ทำให้ลืมนังเกียด

หลายๆ อย่างในชีวิต เช่น ลืมสิ่งเกิดพ่อแม่ ลืมสิ่งเกิดคนรอบข้าง ฯลฯ แต่ทุกๆ อย่างจะเปลี่ยนไปตามช่วงวัย ดังนั้น ผู้ใหญ่ต้องคอยสังเกต และชี้แนะ แต่ไม่ใช่ไปบังคับเพราะทุกอย่างจะเปลี่ยนไปตามบริบทของสังคม

การใฝ่รู้ทุกยุคทุกสมัยก็ยังคงเหมือนเดิม แต่วิธีการเรียนรู้จะแตกต่างกันออกไป สมัยก่อนจะต้องหาหนังสือมาอ่าน แต่ทุกวันนี้นั่งอยู่บ้านแล้วเรียนรู้จากมือถือ จากแท็บเล็ต เด็กทุกวันนี้อยากประสบความสำเร็จไว เพราะมีช่องทางช่วย เช่น YouTube แต่จริงๆ แล้วไม่ใช่ประสบความสำเร็จจะวัยรุ่นทุกวันนี้ไม่ต่าง แต่สิ่งที่ต่างคือ สภาพสังคม สภาพสิ่งแวดล้อม เช่น อากาศร้อนขึ้น สื่อเยอะขึ้น ช่องทางเยอะขึ้น สิ่งอำนวยความสะดวก ศิลธรรมน้อยลง ไม่เหมือนเมื่อก่อน

ถ้ามีเด็กจบใหม่มาสมัครงานจะเลือกจากรับมาหมดก่อน ให้ออกาสก่อนแล้วค่อยศึกษา สังเกตก่อน แล้วให้ฝึกทำงานจริงๆ เลย ให้ทำให้ความรู้ และจะสอนให้ทุกอย่างเลย แต่เด็กต้องได้รับการศึกษาได้เรียนรู้จากรุ่นพี่จริงๆ ไม่ใช่ให้เด็กฝึกงานมาทำงานอย่างอื่นที่ไม่เกี่ยวกับสิ่งที่ขอมาฝึก แต่เด็กที่มาต้องคร่ำครึจริงๆ ต้องสอนเด็กทุกคนให้มีจุดมุ่งหมาย มีเป้าหมายในชีวิต การกำหนดจุดมุ่งหมายต้องมี 1 2 3 ทำ 1 ไม่ได้ก็ไปทำ 2 ทำ 2 ไม่ได้ก็ไปทำ 3 จริงๆ แล้วในการเรียนสิ่งที่ได้คือการเรียนวิธีคิด

สื่อมวลชนมืออาชีพ ต้องรับผิดชอบสังคม ต้องมองว่าเด็กสำคัญ ทำอะไรก็แล้วแต่ต้องถึงถึงว่าเด็กดู ทำอะไรก็ควรต้องเปิดให้เด็กรู้ การจะสอนให้เด็กเป็นคนช่างสังเกต ต้องสอน เรียนการแสดง การเรียนการแสดงไม่ใช่การเรียนเพื่อไปเล่นละคร แต่เป็นการเรียนรู้คน สัตว์ สิ่งของ ทำให้ผู้เรียนเข้าถึงความเป็นคน เอาสิ่งที่เรียนไปประยุกต์ใช้กับการประกอบอาชีพ ทำไม่ถึงเรียกว่าเป็นการแสดง เพราะการต่อสู้ก็เป็นการแสดง การแข่งขันก็เป็นการแสดง เมื่อคนต้องสื่อสารกับผู้อื่น การแสดงก็คือการใช้ชีวิต จากนั้นก็ต้องสอดแทรกคุณธรรมจริยธรรมในการใช้ชีวิต รู้กฎรู้ผิด ถ้าจำเป็นต้องทำผิดแต่ไม่อยากทำผิด ต้องรู้ถึงเหตุผลและความจำเป็น

เด็กต้องคิดเป็น การจะคิดเป็นต้องมีจินตนาการ จะคิดดีหรือเลวให้คิดไปเถอะ แต่ต้องไม่ดูแต่ให้ใช้การชม ฝึกให้คิดดีกว่าไม่คิด แล้วให้ถามเหตุผล อาจจะมีคิดแปลก แต่ไม่แตกแยก ถือว่ามีครีเอทีฟ ดังนั้น จะคิดถูกคิดผิดก็ให้ชมไว้ก่อนแล้วค่อยให้เหตุผล เช่น พูดว่า คิดแบบนี้ก็คิดได้นะ แต่ ฯลฯ ให้เหตุผลเพิ่มเติม ซึ่งการจะทำให้เด็กคิดได้ คือการจัดกิจกรรม การเปิดโอกาสให้ได้ลงมือปฏิบัติ การจะทำให้คิดได้ เด็กต้องใฝ่รู้ ต้องอดทน ทุกอาชีพต้องอดทน และการจะฝึกเด็กให้มีความคิดสร้างสรรค์ ต้องให้โจทย์เด็กทุกสัปดาห์ให้แบบถี่ๆ เลย

**ผู้ทรงคุณวุฒิท่านที่ 16** กล่าวว่า สังคมไทยทุกวันนี้แบ่งขั้วกันเยอะไป การจะทำให้เด็กช่วยเหลือเกื้อกูลกัน ควรให้แบ่งกลุ่มไม่ให้ซ้ำกัน เพราะประสบการณ์ความคิดต่างกัน แต่การแยกกลุ่มจะทำให้มี Connection มากขึ้น ควรสร้าง Connection ตั้งแต่เรียน เพราะจะไปช่วยในตอนทำงาน การทำงานหรือไปช่วยงานใคร ก็ต้องทำแบบไม่หวังผลตอบแทน แต่อย่าทำอะไรให้เกินตัว ต้องดูความสามารถและพื้นฐานของตัวเองด้วย และควรใช้เวลาว่างให้เกิดประโยชน์ พยายามทำตัวไม่รู้ว่าเจดีที่สุด ถึงแม้จะรู้แล้วก็ไม่ต้องไปขัดแย้ง ฟังให้มากกว่าพูด เพราะการฟังมากๆ จะทำให้ได้ความรู้ ได้ Connection

การจะเข้าใจคนต้องมีความยืดหยุ่น ยอมรับคนอื่นในสิ่งที่เขาเป็น ดังนั้น สิ่งที่เราต้องมี 1) เข้าใจงาน 2) เข้าใจคน 3) ทำให้ได้ Connection ดังนั้น คนเราต้องทำตัวให้ยืดหยุ่น และเอาใจเขามาใส่ใจเราจริงๆ ชีวิตไม่ใช่เรื่องยาก แต่อยู่ที่เรามองยังไง

เด็กที่จะเรียน ต้องรู้จักตนเองว่ายืนอยู่ตรงไหน การจะผลิตสื่อให้คนไทยดูทั้งประเทศ ต้องรู้จักคนไทยก่อน คุณจะทำอะไรก็ตาม ต้องรู้จักกลุ่มเป้าหมาย ควรทำอะไรที่เข้าใจง่ายๆ อย่าทำอะไรที่ซับซ้อน เพราะว่าการจะทำอะไรก็ตามต้องทำให้เข้าถึงคนดู ต้องทำการศึกษาและวิเคราะห์ให้ดี บางทีอาจจะต้องมีการสำรวจ ออกแบบสอบถามความคิดเห็นว่าคนข้างนอกชอบอะไรบ้าง และต้องดูว่า ทำแล้วเกิดประโยชน์อะไรจากใคร ให้ความรู้กับใครได้บ้าง สรุปคือ ต้องให้ออกาสคนอื่นยอมรับคนอื่น

ถ้าเจอความขัดแย้งอะไรหลายๆ ต้องนิ่งแล้วฟัง แล้วค่อยพูดคุยกันไม่ต้องทะเลาะ แต่ถ้าไม่ไหวจริงๆ ต้องเดินออก แต่ต้องใช้ในกรณีสุดๆ แล้วจริงๆ ดังนั้น ในการทำงานต้องเข้าใจซึ่งกันและกัน

ในการทำสื่อต้องมี Creative คิดวิเคราะห์ให้เป็น และในการจะผลิตสื่ออะไรสักอย่างต้องดูเยอะๆ เวลาดูต้องดูวิธีคิด อย่าไปคิดว่าสนุกไม่สนุก ให้เน้นการดูที่วิธีคิด ถ้าเข้าใจก็จะสามารถนำไปคิดต่อได้ การจะผลิตอะไรต้องดูบริบทในช่วงนั้น คิดอะไรใหม่ๆ

การจะฝึกเด็กให้มีความรับผิดชอบต่อสังคม มีความจำเป็น แต่การจะฝึกต้องยอมรับในตัวเขาก่อน ใช้การเสริมแรงด้วยการชม ทำดีไม่ดีก็ต้องชมไว้ก่อน แต่ฝึกยาก สิ่งเหล่านี้ต้องเกิดจากจิตสำนึกที่ได้รับ การหล่อหลอมมาตั้งแต่เด็ก อยู่ในสิ่งแวดล้อมที่ช่วยเสริม การจะเป็นคนดีคือ ต้องช่วยเหลือคนไม่มองว่าตัวเองใหญ่ ไม่มองว่าตัวเองเก่ง พยายามถ่อมตัวไว้เยอะๆ รู้จักให้ความช่วยเหลือ รับฟังความคิดเห็น เข้าใจชีวิต และต้องหาเหตุผล ดูให้ละเอียด พิจารณาให้ดีก่อนตัดสินใจ

จากการสัมภาษณ์ผู้ทรงคุณวุฒิทั้ง 16 คน ที่ทำงานในวิชาชีพสื่อสารมวลชนหลากหลายแขนง สามารถนำเสนอผลการวิเคราะห์และสังเคราะห์จากบทสัมภาษณ์ ดังนี้

ตารางที่ 4.1 การสังเคราะห์คุณลักษณะทางจริยธรรมของนักศึกษาสื่อสารมวลชนในยุคดิจิทัล

คุณลักษณะทาง จริยธรรม	ความคิดเห็นผู้ทรงคุณวุฒิ																บท สรุป
	1	2	3	4	5	6	7	8	9	10	11	12	13	14	15	16	
มีความรับผิดชอบต่อ ตนเองและส่วนรวม	✓	✓		✓		✓	✓	✓	✓	✓	✓	✓	✓	✓	✓	✓	✓
จิตสำนึกที่ดี	✓	✓	✓		✓		✓	✓			✓	✓	✓	✓	✓	✓	✓
จิตสำนึกสาธารณะ	✓	✓	✓		✓		✓	✓			✓	✓	✓	✓	✓	✓	✓
ตระหนักในบทบาท หน้าที่ของตนเอง	✓	✓			✓		✓	✓	✓		✓	✓	✓	✓	✓	✓	✓
มีความเสียสละ	✓	✓	✓	✓		✓	✓			✓					✓	✓	✓
รู้จักทำเพื่อส่วนรวม	✓	✓	✓	✓		✓	✓			✓					✓	✓	✓
ความเข้าใจบริบท สังคม	✓		✓	✓			✓	✓	✓		✓	✓	✓	✓	✓	✓	✓
เปิดกว้าง	✓		✓	✓	✓	✓	✓			✓	✓	✓	✓	✓	✓	✓	✓
ยอมรับและเคารพ ความคิดเห็นของคน อื่น	✓		✓	✓	✓	✓	✓			✓	✓	✓	✓	✓	✓	✓	✓
เข้าใจความขัดแย้ง			✓			✓	✓	✓	✓	✓	✓	✓	✓	✓	✓	✓	✓
เคารพซึ่งกันและกัน	✓		✓	✓		✓	✓	✓	✓		✓	✓		✓	✓	✓	✓
รู้จักเชื่อมโยง			✓		✓					✓				✓			✗
การยอมรับความ แตกต่าง			✓	✓		✓	✓	✓		✓				✓	✓	✓	✓
เป็นคนดี/รู้กฎรู้ผิด		✓	✓	✓	✓	✓	✓	✓	✓		✓	✓	✓	✓	✓	✓	✓
ต้องสื่อสารให้เข้าใจ	✓			✓				✓		✓				✓		✓	✗
ความยืดหยุ่น/ ปรับเปลี่ยนตาม สถานการณ์		✓		✓									✓			✓	✗
ลดอัตรา/ไม่เอาตัวเอง เป็นศูนย์กลาง				✓	✓												✗
มีน้ำใจ			✓	✓										✓	✓		✗
เคารพสิทธิมนุษยชน	✓			✓	✓		✓		✓	✓	✓	✓	✓	✓	✓	✓	✓
เคารพตัวเอง	✓			✓	✓		✓		✓	✓	✓	✓	✓	✓	✓	✓	✓
ไม่ขึ้น้ำสังคม	✓				✓				✓	✓				✓			✗

คุณลักษณะทาง จริยธรรม	ความคิดเห็นผู้ทรงคุณวุฒิ																บท สรุป
	1	2	3	4	5	6	7	8	9	10	11	12	13	14	15	16	
การนำเสนอ ข้อเท็จจริง	✓				✓	✓	✓	✓	✓	✓	✓	✓	✓	✓			✓
ความตรงต่อเวลา						✓				✓				✓	✓		✗
ความสุภาพ/มี กิริยามารยาท						✓	✓	✓	✓	✓			✓	✓	✓	✓	✓
รู้กาลเทศะ						✓	✓	✓	✓	✓			✓	✓	✓	✓	✓
จริยธรรมการใช้ เทคโนโลยีและ สารสนเทศ		✓	✓		✓	✓		✓			✓	✓	✓		✓		✓
รู้เท่าทันสื่อ		✓	✓		✓	✓		✓			✓	✓	✓		✓		✓

จากตารางที่ 4.1 การสังเคราะห์คุณลักษณะทางจริยธรรมของนักศึกษาสื่อสารมวลชนในยุคดิจิทัล พบว่า คุณลักษณะทางจริยธรรมของนักศึกษาสื่อสารมวลชนในยุคดิจิทัล มีทั้งหมด 20 คุณลักษณะ ได้แก่ มีความรับผิดชอบต่อนตนเองและส่วนรวม จิตสำนึกที่ดี จิตสำนึกสาธารณะ ตระหนักในบทบาทหน้าที่ของตนเอง มีความเสียสละ รู้จักทำเพื่อส่วนรวม ความเข้าใจบริบทสังคม เปิดกว้าง ยอมรับและเคารพความคิดเห็นของคนอื่น เข้าใจความขัดแย้ง เคารพซึ่งกันและกัน การยอมรับความแตกต่าง เป็นคนดี/รู้ถูกรู้ผิด เคารพสิทธิมนุษยชน เคารพตัวเอง การนำเสนอข้อเท็จจริง ความสุภาพ/มีกิริยามารยาท รู้กาลเทศะ จริยธรรมเทคโนโลยีสารสนเทศ และรู้เท่าทันสื่อ

นอกจากนี้ จากการสัมภาษณ์ผู้ทรงคุณวุฒิ ยังพบคุณลักษณะของนักสื่อสารมวลชนในยุคดิจิทัลที่เปลี่ยนแปลงไป ซึ่งนักศึกษาสื่อสารมวลชน ควรได้รับการพัฒนาให้มีคุณลักษณะที่จำเป็นในการประกอบอาชีพ ดังนี้

ตารางที่ 4.2 การสังเคราะห์คุณลักษณะที่จำเป็นสำหรับนักศึกษาสื่อสารมวลชนในยุคดิจิทัล

คุณลักษณะที่จำเป็น	ความคิดเห็นผู้ทรงคุณวุฒิ																บท สรุป
	1	2	3	4	5	6	7	8	9	10	11	12	13	14	15	16	
ใฝ่เรียนรู้	✓	✓	✓		✓	✓	✓	✓	✓	✓		✓		✓	✓	✓	✓
การคิดวิเคราะห์และ สังเคราะห์	✓	✓	✓		✓	✓	✓	✓	✓	✓	✓	✓	✓	✓	✓	✓	✓
การใช้วิจารณญาณ	✓	✓	✓			✓		✓	✓				✓	✓	✓		✓
มีการคิดอย่างมีเหตุผล			✓														✓
ความคิดสร้างสรรค์			✓	✓	✓	✓	✓	✓	✓	✓	✓	✓	✓	✓	✓	✓	✓
ความกล้า	✓	✓			✓		✓	✓					✓				✗

คุณลักษณะที่จำเป็น	ความคิดเห็นผู้ทรงคุณวุฒิ																บทสรุป
	1	2	3	4	5	6	7	8	9	10	11	12	13	14	15	16	
Connection					✓										✓	✓	✗
มีความอดทน						✓				✓			✓	✓	✓		✗
ทนแรงกดดันได้						✓				✓			✓	✓			✗
การเขียนและการสื่อสารให้เข้าใจ	✓	✓		✓		✓	✓	✓		✓		✓	✓		✓		✓
รู้กว้างและรู้หลายหลายสาขา		✓	✓	✓		✓		✓		✓	✓	✓		✓	✓	✓	✓
ทำงานได้หลายอย่าง		✓	✓	✓		✓		✓		✓	✓	✓		✓	✓	✓	✓

จากตารางที่ 4.2 การสังเคราะห์คุณลักษณะที่จำเป็นสำหรับนักศึกษาสื่อสารมวลชนในยุคดิจิทัล พบว่า คุณลักษณะที่จำเป็นสำหรับนักศึกษาสื่อสารมวลชนในยุคดิจิทัล 7 คุณลักษณะ ได้แก่ ใฝ่เรียนรู้ การคิดวิเคราะห์และสังเคราะห์ การใช้วิจารณญาณ ความคิดสร้างสรรค์ การเขียนและการสื่อสารให้เข้าใจ รู้กว้างและรู้หลายหลายสาขา และทำงานได้หลายอย่าง

#### 4.3 ปัจจัยที่มีอิทธิพลต่อคุณลักษณะทางจริยธรรมนักศึกษาสื่อสารมวลชนตามกรอบมาตรฐานคุณวุฒิระดับอุดมศึกษาแห่งประเทศไทย

จากการเก็บรวบรวมข้อมูลเพื่อศึกษาปัจจัยที่มีอิทธิพลต่อคุณลักษณะทางจริยธรรมนักศึกษาสื่อสารมวลชนตามกรอบมาตรฐานคุณวุฒิระดับอุดมศึกษาแห่งประเทศไทย ทำการวิเคราะห์ข้อมูล ดังนี้

##### 4.3.1 ข้อมูลพื้นฐานของผู้ตอบแบบสอบถาม

การวิเคราะห์ข้อมูลพื้นฐานของผู้ตอบแบบสอบถามด้วยการหาค่าความถี่ และร้อยละ สามารถนำเสนอผลการวิเคราะห์ข้อมูล ดังนี้

ตารางที่ 4.3 ข้อมูลพื้นฐานของผู้ตอบแบบสอบถาม

ข้อมูลพื้นฐาน	จำนวน	ร้อยละ
จำนวนผู้ตอบแบบสอบถาม	800	100.00
<b>เพศ</b>		
ชาย	518	64.75
หญิง	282	35.25

ข้อมูลพื้นฐาน	จำนวน	ร้อยละ
<b>สถานะ</b>		
อาจารย์	226	28.25
สื่อสารมวลชน	574	71.75
<b>ประสบการณ์ทำงาน</b>		
น้อยกว่า 5 ปี	172	21.50
6-15 ปี	270	33.75
มากกว่า 15 ปี	358	44.75

จากตารางที่ 4.3 แสดงข้อมูลพื้นฐานของผู้ตอบแบบสอบถาม 800 คน สรุปได้ว่า เพศ พบว่า ส่วนใหญ่เป็นเพศชาย ร้อยละ 64.75 และเพศหญิง ร้อยละ 35.25 สถานะ พบว่า ส่วนใหญ่มีสถานะเป็นสื่อสารมวลชน ร้อยละ 71.25 และเป็นอาจารย์ ร้อยละ 28.25

ประสบการณ์ทำงาน พบว่า ส่วนใหญ่มีประสบการณ์ทำงานมากกว่า 15 ปี ร้อยละ 44.75 รองลงมาคือ ทำงานระหว่าง 6-15 ปี ร้อยละ 33.75 และน้อยกว่า 5 ปี ร้อยละ 21.50 ตามลำดับ

#### 4.3.2 ปัจจัยที่มีอิทธิพลต่อคุณลักษณะทางจริยธรรมของนักศึกษาสื่อสารมวลชนตามกรอบมาตรฐานคุณวุฒิแห่งประเทศไทย

การวิเคราะห์ปัจจัยที่มีอิทธิพลต่อคุณลักษณะทางจริยธรรมของนักศึกษาสื่อสารมวลชนตามกรอบมาตรฐานคุณวุฒิแห่งประเทศไทย โดยหาค่าเฉลี่ย ( $\bar{X}$ ) และค่าเบี่ยงเบนมาตรฐาน (Standard Deviation: S.D.) ซึ่งมีเกณฑ์การพิจารณาความเหมาะสม ดังนี้ (บุญชม ศรีสะอาด, 2535)

คะแนนเฉลี่ย	ระดับความเหมาะสม	
4.51-5.00	หมายถึง	มากที่สุด
3.51-4.50	หมายถึง	มาก
2.51-3.50	หมายถึง	ปานกลาง
1.51-2.50	หมายถึง	น้อย
1.00-1.50	หมายถึง	น้อยที่สุด

การนำเสนอผลวิเคราะห์ปัจจัยที่มีอิทธิพลต่อคุณลักษณะทางจริยธรรมของนักศึกษาสื่อสารมวลชนตามกรอบมาตรฐานคุณวุฒิแห่งประเทศไทย สามารถนำเสนอผลการวิเคราะห์ข้อมูล ดังนี้

1) ภาพรวมของปัจจัยที่มีอิทธิพลต่อคุณลักษณะทางจริยธรรมของนักศึกษา  
สื่อสารมวลชนตามกรอบมาตรฐานคุณวุฒิแห่งประเทศไทย

ตารางที่ 4.4 ความเหมาะสมของปัจจัยทางจริยธรรมของนักศึกษา

ปัจจัยที่มีอิทธิพลต่อคุณลักษณะทางจริยธรรมของนักศึกษา สื่อสารมวลชนตามกรอบมาตรฐานคุณวุฒิแห่งประเทศไทย	ผลการวิเคราะห์			อันดับ
	$\bar{X}$	S.D.	ความหมาย	
<b>1. ปัจจัยด้านจิตลักษณะ</b>	<b>4.30</b>	<b>0.35</b>	<b>มาก</b>	
1.1 ด้านสติปัญญา	4.20	0.38	มาก	3
1.2 ด้านประสบการณ์ทางสังคม	4.36	0.39	มาก	1
1.3 ด้านสุขภาพจิต	4.33	0.46	มาก	2
<b>2. ปัจจัยด้านสาเหตุทางจิต</b>	<b>4.17</b>	<b>0.33</b>	<b>มาก</b>	
2.1 ด้านเหตุผลทางจริยธรรม	3.94	0.50	มาก	5
2.2 ด้านมุ่งอนาคตและควบคุมตนเอง	3.98	0.49	มาก	4
2.3 ด้านความเชื่ออำนาจในตน	4.38	0.42	มาก	1
2.4 ด้านแรงจูงใจใฝ่สัมฤทธิ์	4.37	0.48	มาก	2
2.5 ด้านทัศนคติ คุณธรรม และค่านิยม	4.19	0.59	มาก	3
<b>3. ปัจจัยด้านพฤติกรรมจริยธรรม</b>	<b>4.21</b>	<b>0.37</b>	<b>มาก</b>	
3.1 ด้านพฤติกรรมพัฒนาสังคม	4.11	0.52	มาก	6
3.2 ด้านพฤติกรรมของพลเมืองดี	4.27	0.47	มาก	4
3.3 ด้านพฤติกรรมการทำงาน	4.24	0.49	มาก	5
3.4 ด้านพฤติกรรมของคนดีและคนเก่ง	4.34	0.46	มาก	3
3.5 ด้านพฤติกรรมสุขภาพ	4.49	0.54	มาก	1
3.6 ด้านพฤติกรรมการขยันเรียนรู้	4.46	0.54	มาก	2
3.7 ด้านการอบรมเลี้ยงดู	3.48	0.53	ปานกลาง	7
<b>4. ปัจจัยด้านจิต 5 ลักษณะสำหรับอนาคต</b>	<b>4.57</b>	<b>0.43</b>	<b>มากที่สุด</b>	
4.1 ด้านจิตเชี่ยวชาญ	4.61	0.47	มากที่สุด	1
4.2 ด้านจิตรู้สังเคราะห์	4.51	0.52	มากที่สุด	5
4.3 ด้านจิตสร้างสรรค์	4.60	0.48	มากที่สุด	2
4.4 ด้านจิตรู้เคารพ	4.56	0.45	มากที่สุด	4
4.5 ด้านจิตรู้จริยธรรม	4.58	0.47	มากที่สุด	3
<b>ภาพรวมของทั้ง 4 ปัจจัย</b>	<b>4.22</b>	<b>0.32</b>	<b>มาก</b>	

จากตารางที่ 4.4 แสดงความเหมาะสมของปัจจัยทางจริยธรรมของนักศึกษา พบว่า  
ในภาพรวมอยู่ในระดับมาก มีค่าเฉลี่ย 4.22 เมื่อพิจารณาเป็นรายปัจจัย สรุปได้ดังนี้



ปัจจัยด้านจิตลักษณะในภาพรวมอยู่ในระดับมาก มีค่าเฉลี่ย 4.30 เมื่อพิจารณาเป็นรายด้าน พบว่า อยู่ในระดับมากทุกด้าน ได้แก่ ด้านประสบการณ์ทางสังคม มีค่าเฉลี่ย 4.36 รองลงมาคือ ด้านสุขภาพจิต มีค่าเฉลี่ย 4.33 และด้านสติปัญญา มีค่าเฉลี่ย 4.20 ตามลำดับ

ปัจจัยด้านสาเหตุทางจิตในภาพรวมอยู่ในระดับมาก มีค่าเฉลี่ย 4.17 เมื่อพิจารณาเป็นรายด้าน พบว่า อยู่ในระดับมากทุกด้าน ได้แก่ ด้านความเชื่ออำนาจในตน มีค่าเฉลี่ย 4.38 รองลงมาคือ ด้านแรงจูงใจใฝ่สัมฤทธิ์ มีค่าเฉลี่ย 4.37 ด้านทัศนคติ คุณธรรม และค่านิยม มีค่าเฉลี่ย 4.19 ด้านมุ่งอนาคตและควบคุมตนเอง มีค่าเฉลี่ย 3.98 และด้านเหตุผลทางจริยธรรม มีค่าเฉลี่ย 3.94 ตามลำดับ

ปัจจัยด้านพฤติกรรมจริยธรรมในภาพรวมอยู่ในระดับมาก มีค่าเฉลี่ย 4.21 เมื่อพิจารณาเป็นรายด้าน พบว่า อยู่ในระดับมาก 6 ด้าน ได้แก่ ด้านพฤติกรรมสุขภาพ มีค่าเฉลี่ย 4.49 รองลงมาคือ ด้านพฤติกรรมการขยันเรียนรู้ มีค่าเฉลี่ย 4.46 ด้านพฤติกรรมของคนดีและคนเก่ง มีค่าเฉลี่ย 4.34 ด้านพฤติกรรมของพลเมืองดี มีค่าเฉลี่ย 4.27 ด้านพฤติกรรมการทำงาน มีค่าเฉลี่ย 4.24 และด้านพฤติกรรมพัฒนาสังคม มีค่าเฉลี่ย 4.11 และอยู่ในระดับปานกลาง 1 ด้าน ได้แก่ ด้านการอบรมเลี้ยงดู มีค่าเฉลี่ย 3.48 ตามลำดับ

ปัจจัยด้านจิต 5 ลักษณะสำหรับอนาคตในภาพรวมอยู่ในระดับมากที่สุด มีค่าเฉลี่ย 4.57 เมื่อพิจารณาเป็นรายด้าน พบว่า อยู่ในระดับมากที่สุดด้าน ได้แก่ ด้านจิตเชี่ยวชาญ มีค่าเฉลี่ย 4.61 รองลงมาคือ ด้านจิตสร้างสรรค์ มีค่าเฉลี่ย 4.60 ด้านจิตรู้จริยธรรม มีค่าเฉลี่ย 4.58 ด้านจิตรู้เคารพ มีค่าเฉลี่ย 4.56 และด้านจิตรู้สังเคราะห์ มีค่าเฉลี่ย 4.51 ตามลำดับ

## 2) ปัจจัยด้านจิตลักษณะ

ตารางที่ 4.5 ความเหมาะสมของปัจจัยทางจริยธรรมของนักศึกษา จำแนกตามปัจจัยด้านจิตลักษณะ

ปัจจัยด้านจิตลักษณะ	ผลการวิเคราะห์			อันดับ
	$\bar{x}$	S.D.	ความหมาย	
<b>1. ด้านสติปัญญา</b>	<b>4.20</b>	<b>0.38</b>	<b>มาก</b>	
1.1 แม้จะเป็นงานยาก ควรพยายามทำให้สำเร็จ	4.63	0.60	มากที่สุด	1
1.2 เมื่อทำสิ่งใดไม่สำเร็จ ไม่ควรรู้สึกท้อแท้	4.31	0.92	มาก	4
1.3 ควรรู้สึกมีคุณค่าเมื่อได้ทำสิ่งต่างๆ อย่างเต็มความสามารถ แม้ผลที่ได้จะไม่เป็นไปตามที่คาดหวัง	4.43	0.58	มาก	3
1.4 เมื่อต้องเผชิญกับอุปสรรคและความผิดหวัง ไม่ควรยอมแพ้หรือเลิกทำแล้วหาสิ่งใหม่ที่เหมาะสมกับตนเอง	3.12	1.23	ปานกลาง	5

ปัจจัยด้านจิตลักษณะ	ผลการวิเคราะห์			อันดับ
	$\bar{X}$	S.D.	ความหมาย	
1.5 ควรพยายามหาสาเหตุที่แท้จริงของปัญหา โดยไม่คิดเอาเองตามใจชอบ	4.51	0.69	มากที่สุด	2
<b>2. ด้านประสบการณ์ทางสังคม</b>	<b>4.36</b>	<b>0.39</b>	<b>มาก</b>	
2.1 ควรยอมรับในสิ่งที่ผู้อื่นทำต่างจากที่คิด	4.33	0.60	มาก	5
2.2 ไม่ควรคิดว่าเป็นเรื่องธรรมดาที่จะเอาเปรียบผู้อื่น เมื่อมีโอกาส	4.35	0.91	มาก	4
2.3 ควรยอมรับข้อผิดพลาดตนเองและของผู้อื่น โดยไม่ทำให้เป็นเรื่องยาก	4.37	0.61	มาก	2
2.4 ถึงแม้จะต้องเสียประโยชน์ส่วนตัวไปบ้าง ก็ควรยินดีที่จะทำเพื่อส่วนรวม	4.42	0.54	มาก	1
2.5 ไม่ควรรู้สึกลำบากใจในการทำสิ่งใดสิ่งหนึ่งเพื่อผู้อื่น โดยไม่ได้รับสิ่งตอบแทน	4.35	0.67	มาก	3
<b>3. ด้านสุขภาพจิต</b>	<b>4.33</b>	<b>0.46</b>	<b>มาก</b>	
3.1 ไม่ควรทุกข์ร้อนกับเรื่องเล็กๆ น้อยๆ ที่เกิดขึ้น	4.06	0.77	มาก	5
3.2 ควรทำใจให้เป็นสุขและรู้จักรอคอยจนกว่าจะ สามารถทำทุกสิ่งที่ต้องการได้	4.29	0.65	มาก	3
3.3 ควรพอใจกับสิ่งที่เป็นอยู่ และพยายามพัฒนาตนเอง ให้ดีขึ้นในทุกๆ วัน	4.64	0.56	มากที่สุด	1
3.4 เมื่อมีเรื่องที่ทำให้เครียด ควรปรับเปลี่ยนให้เป็น เรื่องผ่อนคลายหรือสนุกสนานได้	4.18	0.71	มาก	4
3.5 แม้จะสถานการณ์จะเลวร้าย ควรสร้างกำลังใจให้มี ความหวังว่าจะดีขึ้น	4.48	0.58	มาก	2
<b>ภาพรวมด้านจิตลักษณะ</b>	<b>4.30</b>	<b>0.35</b>	<b>มาก</b>	

ตารางที่ 4.5 แสดงความเหมาะสมของปัจจัยทางจริยธรรมของนักศึกษา จำแนกตามปัจจัยด้านจิตลักษณะ พบว่า ในภาพรวมอยู่ในระดับมาก มีค่าเฉลี่ย 4.30 เมื่อพิจารณาเป็นรายด้านสรุปได้ดังนี้

ด้านสติปัญญาในภาพรวมอยู่ในระดับมาก มีค่าเฉลี่ย 4.20 เมื่อพิจารณาเป็นรายข้อ พบว่าอยู่ในระดับมากที่สุด 2 ข้อ ได้แก่ แม้จะเป็นงานยาก ควรพยายามทำให้สำเร็จ มีค่าเฉลี่ย 4.63 และควรพยายามหาสาเหตุที่แท้จริงของปัญหาโดยไม่คิดเอาเองตามใจชอบ มีค่าเฉลี่ย 4.51 และอยู่ในระดับมาก 2 ข้อ ได้แก่ ควรรู้สึกมีคุณค่าเมื่อได้ทำสิ่งต่างๆ อย่างเต็มความสามารถ แม้ผลที่ได้

จะไม่เป็นไปตามที่คาดหวัง มีค่าเฉลี่ย 4.43 และเมื่อทำสิ่งใดไม่สำเร็จ ไม่ควรรู้สึกหมดกำลังใจ มีค่าเฉลี่ย 4.31 ส่วนเมื่อต้องเผชิญกับอุปสรรคและความผิดหวัง ไม่ควรยอมแพ้หรือเลิกทำแล้วหาสิ่งใหม่ที่เหมาะสมกับตนเอง อยู่ในระดับปานกลาง มีค่าเฉลี่ย 3.12 ตามลำดับ

ด้านประสบการณ์ทางสังคมในภาพรวมอยู่ในระดับมาก มีค่าเฉลี่ย 4.36 เมื่อพิจารณาเป็นรายข้อ พบว่า อยู่ในระดับมากทุกข้อ ได้แก่ ถึงแม้จะต้องเสียประโยชน์ส่วนตัวไปบ้าง ก็ควรยินดีที่จะทำเพื่อส่วนรวม มีค่าเฉลี่ย 4.42 รองลงมาคือ ควรยอมรับข้อผิดพลาดตนเองและของผู้อื่น โดยไม่ทำให้เป็นเรื่องยาก มีค่าเฉลี่ย 4.37 ไม่ควรรู้สึกลำบากใจในการทำสิ่งใดสิ่งหนึ่งเพื่อผู้อื่นโดยไม่ได้รับสิ่งตอบแทน มีค่าเฉลี่ย 4.35 ไม่ควรคิดว่าเป็นเรื่องธรรมดาที่จะเอาเปรียบผู้อื่นเมื่อมีโอกาส มีค่าเฉลี่ย 4.35 และควรยอมรับในสิ่งที่ผู้อื่นทำต่างจากที่คิด มีค่าเฉลี่ย 4.33 ตามลำดับ

ด้านสุขภาพจิตในภาพรวมอยู่ในระดับมาก มีค่าเฉลี่ย 4.33 เมื่อพิจารณาเป็นรายข้อ พบว่า อยู่ในระดับมากที่สุด 1 ข้อ ได้แก่ ควรพอใจกับสิ่งที่เป็นอยู่ และพยายามพัฒนาตนเองให้ดีขึ้นในทุกๆ วัน มีค่าเฉลี่ย 4.64 ส่วนข้ออื่นๆ อยู่ในระดับมากทุกข้อ ได้แก่ แม้จะสถานการณ์จะเลวร้าย ควรสร้างกำลังใจให้มีความหวังว่าจะดีขึ้น มีค่าเฉลี่ย 4.48 รองลงมาคือ ควรทำใจให้เป็นสุขและรู้จักผ่อนคลายจนกว่าจะสามารถทำทุกสิ่งที่ต้องการได้ มีค่าเฉลี่ย 4.29 เมื่อมีเรื่องที่ทำให้เครียด ควรปรับเปลี่ยนให้เป็นเรื่องผ่อนคลายหรือสนุกสนานได้ มีค่าเฉลี่ย 4.18 และไม่ควรทุกข์ร้อนกับเรื่องเล็กๆ น้อยๆ ที่เกิดขึ้น มีค่าเฉลี่ย 4.06 ตามลำดับ

### 3) ปัจจัยด้านสาเหตุทางจิต

ตารางที่ 4.6 ความเหมาะสมของปัจจัยทางจริยธรรมของนักศึกษา จำแนกตามปัจจัยด้านสาเหตุทางจิต

ปัจจัยด้านสาเหตุทางจิต	ผลการวิเคราะห์			อันดับ
	$\bar{X}$	S.D.	ความหมาย	
<b>1. ด้านเหตุผลทางจริยธรรม</b>	<b>3.94</b>	<b>0.50</b>	<b>มาก</b>	
1.1 ควรเห็นคุณค่าในน้ำใจที่ผู้อื่นมีให้ แต่ไม่ต้องให้ความสำคัญจนเกินความจำเป็น	3.68	0.84	มาก	3
1.2 ควรคิดว่าการเคารพต่อวิถีของผู้อื่นเป็นวัฒนธรรมที่ควรยึดถือปฏิบัติ	4.00	0.89	มาก	2
1.3 แม้จะมีภาระมากที่ต้องทำ แต่ก็ควรยินดีที่รับฟังความทุกข์ของผู้อื่นที่ต้องการความช่วยเหลือ	4.15	0.59	มาก	1

ปัจจัยด้านสาเหตุทางจิต	ผลการวิเคราะห์			อันดับ
	$\bar{X}$	S.D.	ความหมาย	
<b>2. ด้านมุ่งอนาคตและควบคุมตนเอง</b>	<b>3.98</b>	<b>0.49</b>	<b>มาก</b>	
2.1 ควรคอยและมุ่งมั่นพัฒนาตนเองเพื่อให้บรรลุเป้าหมายที่พอใจ	4.44	0.50	มาก	1
2.2 เมื่อไม่สบายใจก็สามารถรับรู้และทำใจยอมรับได้ว่าเกิดอะไรขึ้น	4.29	0.62	มาก	2
2.3 เมื่อมีโอกาสดีๆ เข้ามาควรรีบคว้าไว้โดยไม่ต้องคำนึงถึงความสามารถของตนเอง	3.22	0.92	ปานกลาง	4
2.4 เมื่อถูกบังคับให้ทำในสิ่งที่ไม่ชอบ ควรอธิบายเหตุผลจนผู้อื่นยอมรับได้	3.58	0.86	มาก	3
<b>3. ด้านความเชื่ออำนาจในตน</b>	<b>4.38</b>	<b>0.42</b>	<b>มาก</b>	
3.1 ควรเชื่อมั่นในการตัดสินใจของตัวเอง	3.94	0.69	มาก	3
3.2 ควรวางแผนล่วงหน้าก่อนทำงานทุกอย่าง ซึ่งจะช่วยให้การทุกอย่างสำเร็จได้ด้วยดี	4.62	0.53	มากที่สุด	1
3.3 ควรภูมิใจที่ได้พยายามทำทุกอย่างอย่างเต็มที่ แม้ผลจะไม่เป็นไปตามที่พยายามก็ตาม	4.59	0.54	มากที่สุด	2
<b>4. ด้านแรงจูงใจใฝ่สัมฤทธิ์</b>	<b>4.37</b>	<b>0.48</b>	<b>มาก</b>	
4.1 สร้างแรงบันดาลใจให้กับตัวเองเพื่อความสำเร็จในอนาคต	4.28	0.92	มาก	3
4.2 สร้างคุณค่าให้กับตนเองด้วยการศึกษาเรียนรู้และพัฒนาตนเองอยู่เสมอ	4.44	0.58	มาก	1
4.3 สร้างโอกาสให้กับตัวเองโดยไม่รอคอยวลาสนาที่ยังมาไม่ถึง	4.37	0.61	มาก	2
<b>5. ด้านทัศนคติ คุณธรรม และค่านิยม</b>	<b>4.19</b>	<b>0.59</b>	<b>มาก</b>	
5.1 การทำงานไม่ควรให้ความสำคัญกับเงินมากเกินไป	3.71	0.66	มาก	3
5.2 ความเสียสละ ความยุติธรรมเป็นสิ่งจำเป็นในการประกอบอาชีพ	4.51	0.65	มากที่สุด	1
5.3 พฤติกรรมและค่านิยมที่ดีที่สังคมยอมรับคือคุณธรรมในการประกอบอาชีพ	4.36	0.85	มาก	2
<b>ภาพรวมปัจจัยด้านสาเหตุทางจิต</b>	<b>4.17</b>	<b>0.33</b>	<b>มาก</b>	

จากตารางที่ 4.6 ความเหมาะสมของปัจจัยทางจริยธรรมของนักศึกษา จำแนกตามปัจจัยด้านสาเหตุทางจิต พบว่า ในภาพรวมอยู่ในระดับมาก มีค่าเฉลี่ย 4.17 เมื่อพิจารณาเป็นรายด้านสรุปได้ดังนี้

ด้านเหตุผลทางจริยธรรมในภาพรวมอยู่ในระดับมาก มีค่าเฉลี่ย 3.94 เมื่อพิจารณาเป็นรายข้อ พบว่า อยู่ในระดับมากทุกข้อ ได้แก่ แม้จะมีภาระมากที่ต้องทำ แต่ก็ควรยินดีที่รับฟังความทุกข์ของผู้อื่นที่ต้องการความช่วยเหลือ มีค่าเฉลี่ย 4.15 รองลงมาคือ ควรคิดว่าการเคารพต่อวิถีชีวิตของผู้อื่นเป็นวัฒนธรรมที่ควรยึดถือปฏิบัติ มีค่าเฉลี่ย 4.00 และควรเห็นคุณค่าในน้ำใจที่ผู้อื่นมีให้ แต่ไม่ต้องให้ความสำคัญจนเกินความจำเป็น มีค่าเฉลี่ย 3.68 ตามลำดับ

ด้านมุ่งอนาคตและควบคุมตนเองในภาพรวมอยู่ในระดับมาก มีค่าเฉลี่ย 3.98 เมื่อพิจารณาเป็นรายข้อ พบว่า อยู่ในระดับมาก 3 ข้อ ได้แก่ ควรรอคอยและมุ่งมั่นพัฒนาตนเองเพื่อให้บรรลุเป้าหมายที่พอใจ มีค่าเฉลี่ย 4.44 รองลงมาคือ เมื่อไม่สบายใจก็สามารถรับรู้และทำใจยอมรับได้ว่าเกิดอะไรขึ้น มีค่าเฉลี่ย 4.29 และเมื่อถูกบังคับให้ทำในสิ่งที่ไม่ชอบ ควรอธิบายเหตุผลจนผู้อื่นยอมรับได้ มีค่าเฉลี่ย 3.58 ส่วนเมื่อมีโอกาสดีๆ เข้ามาควรรีบคว้าไว้โดยไม่ต้องคำนึงถึงความสามารถของตนเอง อยู่ในระดับปานกลาง มีค่าเฉลี่ย 3.22

ด้านความเชื่ออำนาจในตนในภาพรวมอยู่ในระดับมาก มีค่าเฉลี่ย 4.38 เมื่อพิจารณาเป็นรายข้อ พบว่า อยู่ในระดับมากที่สุด 2 ข้อ ได้แก่ ควรวางแผนล่วงหน้าก่อนทำงานทุกอย่าง ซึ่งจะช่วยให้การทุกอย่างสำเร็จได้ด้วยดี มีค่าเฉลี่ย 4.62 และควรภูมิใจที่ได้พยายามทำทุกอย่างอย่างเต็มที่แม้ผลจะไม่เป็นไปตามที่พยายามก็ตาม มีค่าเฉลี่ย 4.59 ส่วนควรเชื่อมั่นในการตัดสินใจของตัวเอง อยู่ในระดับมาก มีค่าเฉลี่ย 3.94

ด้านแรงจูงใจใฝ่สัมฤทธิ์ในภาพรวมอยู่ในระดับมาก มีค่าเฉลี่ย 4.37 เมื่อพิจารณาเป็นรายข้อ พบว่า อยู่ในระดับมากทุกข้อ ได้แก่ สร้างคุณค่าให้กับตนเองด้วยการศึกษาเรียนรู้และพัฒนาตนเองอยู่เสมอ มีค่าเฉลี่ย 4.44 รองลงมาคือ สร้างโอกาสให้กับตัวเองโดยไม่รอคอยวาสนาที่ยังมาไม่ถึง มีค่าเฉลี่ย 4.37 และสร้างแรงบันดาลใจให้กับตัวเองเพื่อความสำเร็จในอนาคต มีค่าเฉลี่ย 4.28 ตามลำดับ

ด้านทัศนคติ คุณธรรม และค่านิยมในภาพรวมอยู่ในระดับมาก มีค่าเฉลี่ย 4.19 เมื่อพิจารณาเป็นรายข้อ พบว่า อยู่ในระดับมากที่สุด 1 ข้อ ได้แก่ ความเสียสละ ความยุติธรรมเป็นสิ่งจำเป็นในการประกอบอาชีพ มีค่าเฉลี่ย 4.51 และอยู่ในระดับมาก 2 ข้อ ได้แก่ พฤติกรรมและค่านิยมที่ดีที่สังคมยอมรับคือคุณธรรมในการประกอบอาชีพ มีค่าเฉลี่ย 4.37 และการทำงานไม่ควรให้ความสำคัญกับเงินมากเกินไป มีค่าเฉลี่ย 3.71 ตามลำดับ

## 4) ปัจจัยด้านพฤติกรรมจริยธรรม

ตารางที่ 4.7 ความเหมาะสมของปัจจัยทางจริยธรรมของนักศึกษา จำแนกตามปัจจัยด้านพฤติกรรมจริยธรรม

ปัจจัยด้านพฤติกรรมจริยธรรม	ผลการวิเคราะห์			อันดับ
	$\bar{X}$	S.D.	ความหมาย	
<b>1. ด้านพฤติกรรมพัฒนาสังคม</b>	<b>4.11</b>	<b>0.52</b>	<b>มาก</b>	
1.1 ควรมีส่วนร่วมให้ความช่วยเหลือผู้ด้อยโอกาสในสังคม	4.35	0.52	มาก	1
1.2 ไม่สร้างปัญหาให้กับสังคม โดยปฏิบัติตามกฎระเบียบของสังคม รวมถึงให้ความร่วมมือและปฏิบัติตามนโยบายของรัฐ	4.17	0.83	มาก	2
1.3 ควรร่วมกิจกรรมสร้างสรรค์สังคมทุกครั้งที่มีโอกาส	3.82	0.75	มาก	3
<b>2. ด้านพฤติกรรมของพลเมืองดี</b>	<b>4.27</b>	<b>0.47</b>	<b>มาก</b>	
2.1 ให้ความเคารพกฎหมาย ปฏิบัติตามกฎหมายระเบียบของสังคม เคารพสิทธิและเสรีภาพของตนเองและบุคคลอื่น	4.51	0.58	มากที่สุด	2
2.2 ควรมีความรับผิดชอบต่อนหน้าที่ที่มีต่อครอบครัว โรงเรียน ชุมชน ประเทศชาติ และสังคมโลก	4.43	0.61	มาก	4
2.3 ควรมีเหตุผล ใจกว้าง และรับฟังความคิดเห็นของบุคคลอื่นเสมอ	4.52	0.54	มากที่สุด	1
2.4 ควรมีคุณธรรมและจริยธรรมในการดำเนินชีวิตประจำวัน	4.46	0.65	มาก	3
2.5 ควรมีความกระตือรือร้นที่จะเข้ามามีส่วนร่วมในการป้องกันและแก้ไขปัญหา	4.21	0.69	มาก	5
2.6 ควรมีความสนใจและกระตือรือร้นที่จะเข้าร่วมกิจกรรมต่างๆ ทางการเมืองการปกครอง	3.49	0.98	ปานกลาง	6
<b>3. ด้านพฤติกรรมการทำงาน</b>	<b>4.24</b>	<b>0.49</b>	<b>มาก</b>	
3.1 ควรเป็นคนพูดเก่ง แต่ไม่พูดมาก	3.78	0.78	มาก	7
3.2 ควรมีความรู้หลายด้านมากกว่าอาชีพที่ทำ และพัฒนาตัวเองอยู่เสมอ	4.57	0.54	มากที่สุด	1
3.3 ควรจัดสรรเวลาอย่างมีประสิทธิภาพ มีสมดุลในชีวิตระหว่างเรื่องงานกับเรื่องส่วนตัว และเต็มทีกับทุกเรื่องที่ทำ	4.40	0.68	มาก	3
3.4 ไม่ควรใช้ Social Media ตลอดเวลา แต่ใช้รับข้อมูลที่สนใจ และส่งต่อความคิดดีๆ ให้กับคนอื่นเสมอ	3.88	0.86	มาก	6

ปัจจัยด้านพฤติกรรมจริยธรรม	ผลการวิเคราะห์			อันดับ
	$\bar{x}$	S.D.	ความหมาย	
3.5 ควรกลับมาเยี่ยมได้อย่างรวดเร็ว แม้จะมีสิ่งเลวร้ายเข้ามาในชีวิตก็ตาม	4.15	0.73	มาก	5
3.6 ไม่ต้องเป็นผู้นำ แต่สามารถดึงความสามารถของคนในทีมมาใช้ให้เกิดประโยชน์สูงสุดได้เสมอ	4.39	0.65	มาก	4
3.7 อาจจบหรือไม่จบจากสถาบันมีชื่อเสียง แต่ควรมีผลงานการันตีความสามารถเสมอ	4.53	0.69	มากที่สุด	2
<b>4. ด้านพฤติกรรมของคนดีและคนเก่ง</b>	<b>4.34</b>	<b>0.46</b>	<b>มาก</b>	
4.1 ควรรู้ว่าตัวเองมีความสามารถ แต่ไม่เคยเสียเวลาภูมิใจกับความสามารถของตนเอง	4.12	0.64	มาก	3
4.2 ไม่อวดความสามารถที่แท้จริง ไม่ทำให้คนอื่นรู้สึกอิจฉา แต่จะพิสูจน์ได้เสมอเมื่อถึงเวลาต้องใช้	4.46	0.62	มาก	2
4.3 ควรสร้างคุณค่า มีศักดิ์ศรี อยู่ร่วมกับสังคมอย่างมีความสุข	4.46	0.58	มาก	1
<b>5. ด้านพฤติกรรมสุขภาพ</b>	<b>4.49</b>	<b>0.54</b>	<b>มาก</b>	
5.1 ควรดูแลสุขภาพให้ร่างกายแข็งแรงและมีคุณภาพชีวิตที่ดี	4.46	0.72	มาก	3
5.2 ควรพัฒนาจิตใจจิตใจมีความสุข ไม่เครียด ไม่เจ็บป่วยทางจิต เมื่อเกิดความเครียดสามารถคลายเครียดได้	4.50	0.59	มาก	2
5.3 ควรทำความเข้าใจสิ่งรอบข้างตามความจริง และมีจิตใจเมตตา กรุณา ไม่โกรธเคืองง่าย	4.50	0.58	มาก	1
<b>6. ด้านพฤติกรรมการขยันเรียนรู้</b>	<b>4.46</b>	<b>0.54</b>	<b>มาก</b>	
6.1 ควรใช้เวลาว่างในการอ่านข้อมูลข่าวสารเพื่อเพิ่มพูนความรู้	4.45	0.58	มาก	2
6.2 ควรศึกษาเรียนรู้เพิ่มเติมในหัวข้อที่สนใจทุกครั้งเมื่อมีโอกาส	4.54	0.58	มากที่สุด	1
6.3 ควรหาโอกาสสนทนากับหัวหน้างานหรือผู้รู้ในเรื่องที่ไม่ชำนาญ	4.39	0.68	มาก	3
<b>7. ด้านการอบรมเลี้ยงดู</b>	<b>3.48</b>	<b>0.53</b>	<b>ปานกลาง</b>	
7.1 ควรตัดสินใจด้วยตัวเองโดยไม่ต้องถามความคิดเห็นของคนในครอบครัว	3.09	0.86	ปานกลาง	3

ปัจจัยด้านพฤติกรรมจริยธรรม	ผลการวิเคราะห์			อันดับ
	$\bar{x}$	S.D.	ความหมาย	
7.2 คนในครอบครัวควรช่วยกันแก้ปัญหาและตัดสินใจร่วมกัน	4.09	0.73	มาก	1
7.3 ควรแสดงตนว่ามีบทบาทสำคัญและอิทธิพลต่อการตัดสินใจของครอบครัว	3.25	0.82	ปานกลาง	2
<b>ปัจจัยด้านพฤติกรรมจริยธรรม</b>	<b>4.21</b>	<b>0.37</b>	<b>มาก</b>	

จากตารางที่ 4.7 แสดงความเหมาะสมของปัจจัยทางจริยธรรมของนักศึกษา จำแนกตามปัจจัยด้านพฤติกรรมจริยธรรม พบว่า ในภาพรวมอยู่ในระดับมาก มีค่าเฉลี่ย 4.21 เมื่อพิจารณาเป็นรายด้าน สรุปได้ดังนี้

ด้านพฤติกรรมพัฒนาสังคมในภาพรวมอยู่ในระดับมาก มีค่าเฉลี่ย 4.19 เมื่อพิจารณาเป็นรายข้อ พบว่า อยู่ในระดับมากทุกข้อ ได้แก่ ควรมีส่วนร่วมให้ความช่วยเหลือผู้ด้อยโอกาสในสังคม มีค่าเฉลี่ย 4.35 รองลงมาคือ ไม่สร้างปัญหาให้กับสังคม โดยปฏิบัติตามกฎระเบียบของสังคม รวมถึงให้ความร่วมมือและปฏิบัติตามนโยบายของรัฐ มีค่าเฉลี่ย 4.17 และควรร่วมกิจกรรมสร้างสรรค์สังคม ทุกครั้งที่มีโอกาส มีค่าเฉลี่ย 3.82 ตามลำดับ

ด้านพฤติกรรมของพลเมืองดีในภาพรวมอยู่ในระดับมาก มีค่าเฉลี่ย 4.19 เมื่อพิจารณาเป็นรายข้อ พบว่า อยู่ในระดับมากที่สุด 2 ข้อ ได้แก่ ควรมีเหตุผล ใจกว้าง และรับฟังความคิดเห็นของบุคคลอื่นเสมอ มีค่าเฉลี่ย 4.52 และให้ความเคารพกฎหมาย ปฏิบัติตามกฎหมายระเบียบของสังคม เคารพสิทธิและเสรีภาพของตนเองและบุคคลอื่น มีค่าเฉลี่ย 4.51 และอยู่ในระดับมาก 3 ข้อ ได้แก่ ควรมีคุณธรรมและจริยธรรมในการดำเนินชีวิตประจำวัน มีค่าเฉลี่ย 4.46 ควรมีความรับผิดชอบต่อหน้าที่ที่มีต่อครอบครัว โรงเรียน ชุมชน ประเทศชาติ และสังคมโลก มีค่าเฉลี่ย 4.43 ควรมีความกระตือรือร้นที่จะเข้ามามีส่วนร่วมในการป้องกันและแก้ไขปัญหา มีค่าเฉลี่ย 4.21 ส่วนควรมีความสนใจและกระตือรือร้นที่จะเข้าร่วมกิจกรรมต่างๆ ทางการเมืองการปกครอง อยู่ในระดับปานกลาง มีค่าเฉลี่ย 3.49 ตามลำดับ

ด้านพฤติกรรมการทำงานในภาพรวมอยู่ในระดับมาก มีค่าเฉลี่ย 4.24 เมื่อพิจารณาเป็นรายข้อ พบว่า อยู่ในระดับมากที่สุด 2 ข้อ ได้แก่ ควรมีความรู้หลายด้านมากกว่าอาชีพที่ทำ และพัฒนาตัวเองอยู่เสมอ มีค่าเฉลี่ย 4.57 และอาจจบหรือไม่จบจากสถาบันมีชื่อเสียง แต่ควรมีผลงานการันตีความสามารถเสมอ มีค่าเฉลี่ย 4.53 และอยู่ในระดับมาก 5 ข้อ ได้แก่ ควรจัดสรรเวลาอย่างมีประสิทธิภาพ มีสมดุลในชีวิตระหว่างเรื่องงานกับเรื่องส่วนตัว และเต็มที่กับทุกเรื่องที่ทำ มีค่าเฉลี่ย 4.40 ไม่ต้องเป็นผู้นำ แต่สามารถดึงความสามารถของคนในทีมมาใช้ให้เกิดประโยชน์สูงสุด



ได้เสมอ มีค่าเฉลี่ย 4.39 ควรกลับมาเยี่ยมได้อย่างรวดเร็ว แม้จะมีสิ่งเลวร้ายเข้ามาในชีวิตก็ตาม มีค่าเฉลี่ย 4.15 ไม่ควรใช้ Social Media ตลอดเวลา แต่ใช้รับข้อมูลที่สนใจ และส่งต่อความคิดดีๆ ให้กับคนอื่นเสมอ มีค่าเฉลี่ย 3.88 และควรเป็นคนพูดเก่ง แต่ไม่พูดมาก มีค่าเฉลี่ย 3.78 ตามลำดับ

ด้านพฤติกรรมของคนดีและคนเก่งในภาพรวมอยู่ในระดับมาก มีค่าเฉลี่ย 4.34 เมื่อพิจารณาเป็นรายข้อ พบว่า อยู่ในระดับมากทุกข้อ ได้แก่ ควรสร้างคุณค่า มีศักดิ์ศรี อยู่ร่วมกับสังคมอย่างมีความสุข มีค่าเฉลี่ย 4.46 ไม่ย่อท้อความสามารถที่แท้จริง ไม่ทำให้คนอื่นรู้สึกโง่ แต่จะพิสูจน์ได้เสมอเมื่อถึงเวลาต้องใช้ มีค่าเฉลี่ย 4.46 และควรรู้ว่าตัวเองมีความสามารถ แต่ไม่เคยเสียเวลามัวใจกับความสามารถของตนเอง มีค่าเฉลี่ย 4.12 ตามลำดับ

ด้านพฤติกรรมสุขภาพในภาพรวมอยู่ในระดับมาก มีค่าเฉลี่ย 4.49 เมื่อพิจารณาเป็นรายข้อ พบว่า อยู่ในระดับมากทุกข้อ ได้แก่ ควรทำความเข้าใจสิ่งรอบข้างตามความจริง และมีจิตใจเมตตา กรุณา ไม่โกรธเคืองง่าย มีค่าเฉลี่ย 4.50 ควรพัฒนาจิตใจจิตใจมีความสุข ไม่เครียดไม่เจ็บป่วยทางจิต เมื่อเกิดความเครียดสามารถคลายเครียดได้ มีค่าเฉลี่ย 4.50 และควรดูแลสุขภาพให้ร่างกายแข็งแรง และมีคุณภาพชีวิตที่ดี มีค่าเฉลี่ย 4.46 ตามลำดับ

ด้านพฤติกรรมการขยันเรียนรู้ในภาพรวมอยู่ในระดับมาก มีค่าเฉลี่ย 4.46 เมื่อพิจารณาเป็นรายข้อ พบว่า อยู่ในระดับมากที่สุด 1 ข้อ ได้แก่ ควรศึกษาเรียนรู้เพิ่มเติมในหัวข้อที่สนใจทุกครั้งเมื่อมีโอกาส มีค่าเฉลี่ย 4.54 และอยู่ในระดับมาก 2 ข้อ ได้แก่ ควรใช้เวลาว่างในการอ่านข้อมูลข่าวสารเพื่อเพิ่มพูนความรู้ มีค่าเฉลี่ย 4.45 และควรหาโอกาสสนทนากับหัวหน้างานหรือผู้รู้ในเรื่องที่ไม่ชำนาญ มีค่าเฉลี่ย 4.39 ตามลำดับ

ด้านการอบรมเลี้ยงดูในภาพรวมอยู่ในระดับมาก มีค่าเฉลี่ย 4.46 เมื่อพิจารณาเป็นรายข้อ พบว่า อยู่ในระดับมาก 1 ข้อ ได้แก่ คนในครอบครัวควรช่วยกันแก้ปัญหาและตัดสินใจร่วมกัน มีค่าเฉลี่ย 4.09 และอยู่ในระดับปานกลาง 2 ข้อ ได้แก่ ควรแสดงตนว่ามีบทบาทสำคัญและอิทธิพลต่อการตัดสินใจของครอบครัว มีค่าเฉลี่ย 3.25 และควรตัดสินใจด้วยตัวเองโดยไม่ต้องถามความคิดเห็นของคนในครอบครัว มีค่าเฉลี่ย 3.09 ตามลำดับ

## 5) ปัจจัยด้านจิต 5 ลักษณะสำหรับอนาคต

ตารางที่ 4.8 ความเหมาะสมของปัจจัยทางจริยธรรมของนักศึกษา จำแนกตามปัจจัยด้านจิต 5 ลักษณะสำหรับอนาคต

ปัจจัยด้านจิต 5 ลักษณะสำหรับอนาคต	ผลการวิเคราะห์			อันดับ
	$\bar{X}$	S.D.	ความหมาย	
<b>1. ด้านจิตเชี่ยวชาญ</b>	<b>4.61</b>	<b>0.47</b>	<b>มากที่สุด</b>	
1.1 ควรมีความรู้ความเชี่ยวชาญในวิชาชีพ	4.57	0.54	มากที่สุด	3
1.2 ควรทำงานให้บรรลุผลสำเร็จตามกำหนดเวลา	4.67	0.52	มากที่สุด	1
1.3 ควรแสดงความสามารถในการทำงานเพื่อให้เกิดประสิทธิภาพสูงสุด	4.60	0.54	มากที่สุด	2
<b>2. ด้านจิตรู้สังเคราะห์</b>	<b>4.51</b>	<b>0.52</b>	<b>มากที่สุด</b>	
2.1 ควรสามารถสืบค้นและค้นหาข้อมูลใหม่ๆ ได้เสมอ	4.58	0.54	มากที่สุด	1
2.2 ควรสามารถคัดแยกข้อมูลได้อย่างถูกต้อง	4.58	0.54	มากที่สุด	1
2.3 ควรสามารถทำการประเมินผล ติดตาม และปรับปรุงแก้ไขงานถูกต้องและตรงกับความต้องการ	4.39	0.61	มาก	2
<b>3. ด้านจิตสร้างสรรค์</b>	<b>4.60</b>	<b>0.48</b>	<b>มากที่สุด</b>	
3.1 ควรค้นหาแนวทางและพัฒนาวิธีการทำงานใหม่ๆ ได้	4.51	0.62	มากที่สุด	3
3.2 ควรเรียนรู้จากข้อผิดพลาดและนำมาปรับปรุงงาน	4.69	0.51	มากที่สุด	1
3.3 ควรสามารถปรับปรุงกระบวนการทำงานให้เหมาะสมกับงาน	4.60	0.58	มากที่สุด	2
<b>4. ด้านจิตรู้เคารพ</b>	<b>4.56</b>	<b>0.45</b>	<b>มากที่สุด</b>	
4.1 ควรเปิดใจต้อนรับบุคคลได้หลากหลายกลุ่มโดยไม่มีอคติ	4.55	0.54	มากที่สุด	2
4.2 ควรทำความรู้จักกับบุคคลจากหลากหลายวงการเพื่อการทำงานที่กว้างขึ้น	4.53	0.54	มากที่สุด	3
4.3 ควรแสดงความชื่นชมผู้อื่นด้วยความจริงใจ	4.60	0.53	มากที่สุด	1
<b>5. ด้านจิตรู้จริยธรรม</b>	<b>4.58</b>	<b>0.47</b>	<b>มาก</b>	
5.1 ควรยอมรับตัวตนของตนเอง	4.59	0.54	มากที่สุด	2
5.2 ควรรับรู้สิทธิและความรับผิดชอบต่อหน้าที่ทั้งต่อตนเองและสังคม	4.66	0.52	มากที่สุด	1
5.3 ควรประพฤติตนสอดคล้องกับที่ยึดถือปฏิบัติ	4.48	0.54	มาก	3
<b>ภาพรวมปัจจัยด้านจิต 5 ลักษณะสำหรับอนาคต</b>	<b>4.57</b>	<b>0.43</b>	<b>มากที่สุด</b>	

จากตารางที่ 4.8 แสดงความเหมาะสมของปัจจัยทางจริยธรรมของนักศึกษา จำแนกตามปัจจัยด้านจิต 5 ลักษณะสำหรับอนาคต พบว่า ในภาพรวมอยู่ในระดับมากที่สุด มีค่าเฉลี่ย 4.57 เมื่อพิจารณาเป็นรายด้าน สรุปได้ดังนี้

ด้านจิตเชี่ยวชาญในภาพรวมอยู่ในระดับมากที่สุด มีค่าเฉลี่ย 4.61 เมื่อพิจารณาเป็นรายข้อ พบว่า อยู่ในระดับมากที่สุดทุกข้อ ได้แก่ ควรทำงานให้บรรลุผลสำเร็จตามกำหนดเวลา มีค่าเฉลี่ย 4.67 รองลงมาคือ ควรแสดงความสามารถในการทำงานเพื่อให้เกิดประสิทธิภาพสูงสุด มีค่าเฉลี่ย 4.60 และควรมีความรู้ความเชี่ยวชาญในวิชาชีพ มีค่าเฉลี่ย 4.57 ตามลำดับ

ด้านจิตรู้สังเคราะห์ในภาพรวมอยู่ในระดับมากที่สุด มีค่าเฉลี่ย 4.51 เมื่อพิจารณาเป็นรายข้อ พบว่า อยู่ในระดับมากที่สุด 2 ข้อ ได้แก่ ควรสามารถสืบค้นและค้นหาข้อมูลใหม่ๆ ได้เสมอ และควรสามารถคัดแยกข้อมูลได้อย่างถูกต้อง มีค่าเฉลี่ยเท่ากันคือ 4.58 และอยู่ในระดับมากที่สุด 1 ข้อ ได้แก่ ควรสามารถทำการประเมินผล ติดตาม และปรับปรุงแก้ไขงานถูกต้องและตรงกับความต้องการ มีค่าเฉลี่ย 4.39 ตามลำดับ

ด้านจิตสร้างสรรค์ในภาพรวมอยู่ในระดับมากที่สุด มีค่าเฉลี่ย 4.51 เมื่อพิจารณาเป็นรายข้อ พบว่า อยู่ในระดับมากที่สุดทุกข้อ ได้แก่ ควรเรียนรู้จากข้อผิดพลาดและนำมาปรับปรุงงาน มีค่าเฉลี่ย 4.69 รองลงมาคือ ควรสามารถปรับปรุงกระบวนการทำงานให้เหมาะสมกับงาน มีค่าเฉลี่ย 4.60 และควรค้นหาแนวทางและพัฒนาวิธีการทำงานใหม่ๆ ได้ มีค่าเฉลี่ย 4.51 ตามลำดับ

ด้านจิตรู้เคารพในภาพรวมอยู่ในระดับมากที่สุด มีค่าเฉลี่ย 4.56 เมื่อพิจารณาเป็นรายข้อ พบว่า อยู่ในระดับมากที่สุดทุกข้อ ได้แก่ ควรแสดงความชื่นชมผู้อื่นด้วยความจริงใจ มีค่าเฉลี่ย 4.60 รองลงมาคือ ควรเปิดใจต้อนรับบุคคลได้หลากหลายกลุ่มโดยไม่มีอคติ มีค่าเฉลี่ย 4.55 และควรทำความรู้จักบุคคลจากหลากหลายวงการเพื่อการทำงานที่กว้างขึ้น มีค่าเฉลี่ย 4.53 ตามลำดับ

ด้านจิตรู้จริยธรรมในภาพรวมอยู่ในระดับมากที่สุด มีค่าเฉลี่ย 4.58 เมื่อพิจารณาเป็นรายข้อ พบว่า อยู่ในระดับมากที่สุด 2 ข้อ ได้แก่ ควรรับรู้สิทธิและความรับผิดชอบต่อหน้าที่ที่ตนเองและสังคม มีค่าเฉลี่ย 4.66 และควรรยอมรับตัวตนของตนเอง มีค่าเฉลี่ย 4.59 และอยู่ในระดับมากที่สุด 1 ข้อ ได้แก่ ควรประพฤติตนสอดคล้องกับสิ่งที่ยึดถือปฏิบัติ มีค่าเฉลี่ย 4.48 ตามลำดับ

### 4.3.3 คุณลักษณะทางจริยธรรมของนักศึกษาสื่อสารมวลชนตามกรอบมาตรฐานคุณวุฒิแห่งประเทศไทย

การวิเคราะห์คุณลักษณะทางจริยธรรมของนักศึกษาสื่อสารมวลชนตามกรอบมาตรฐานคุณวุฒิแห่งประเทศไทย โดยหาค่าเฉลี่ย ( $\bar{X}$ ) และค่าเบี่ยงเบนมาตรฐาน (Standard Deviation: S.D.) ซึ่งมีเกณฑ์การพิจารณาความเหมาะสม ดังนี้ (บุญชม ศรีสะอาด, 2535)

คะแนนเฉลี่ย	ระดับความเหมาะสม	
4.51-5.00	หมายถึง	มากที่สุด
3.51-4.50	หมายถึง	มาก
2.51-3.50	หมายถึง	ปานกลาง
1.51-2.50	หมายถึง	น้อย
1.00-1.50	หมายถึง	น้อยที่สุด

การนำเสนอผลวิเคราะห์คุณลักษณะทางจริยธรรมของนักศึกษาสื่อสารมวลชนตามกรอบมาตรฐานคุณวุฒิแห่งประเทศไทย สามารถนำเสนอผลการวิเคราะห์ข้อมูล ดังนี้

ตารางที่ 4.9 คุณลักษณะทางจริยธรรมของนักศึกษาสื่อสารมวลชนตามกรอบมาตรฐานคุณวุฒิแห่งประเทศไทย

คุณลักษณะทางจริยธรรมของนักศึกษา	ผลการวิเคราะห์			อันดับ
	$\bar{X}$	S.D.	ความหมาย	
<b>1. ด้านความรับผิดชอบต่อตนเองและส่วนรวม</b>	<b>4.68</b>	<b>0.43</b>	<b>มากที่สุด</b>	
1.1 ควรมีความซื่อสัตย์สุจริตทั้งต่อตนเองและผู้อื่น	4.75	0.48	มากที่สุด	1
1.2 ควรมีความประพฤติดีและมีความรับผิดชอบ	4.70	0.50	มากที่สุด	2
1.3 ควรปฏิบัติตามกฎระเบียบและวินัย	4.53	0.65	มากที่สุด	3
1.4 ควรมีความรับผิดชอบต่อการกระทำของตนเองและรับผิดชอบต่อการกระทำของตนเองและรับผิดชอบต่องานที่ได้รับมอบหมาย	4.75	0.48	มากที่สุด	1
<b>2. ด้านความสามารถในการปรับวิถีชีวิตในความขัดแย้งทางค่านิยม</b>	<b>4.57</b>	<b>0.47</b>	<b>มากที่สุด</b>	
2.1 สามารถปรับวิถีชีวิตให้เข้ากับสถานการณ์ได้อย่างเหมาะสมท่ามกลางความขัดแย้งทางค่านิยม	4.44	0.62	มาก	4
2.2 ควรมีความเสียสละ ไม่เห็นแก่ตัว	4.60	0.61	มากที่สุด	3
2.3 ควรรู้จักประหยัดทั้งส่วนตัวและส่วนรวม	4.28	0.65	มาก	5
2.4 ควรเคารพในคุณค่าและศักดิ์ศรีของความเป็นมนุษย์	4.84	0.42	มากที่สุด	1
2.5 ควรแสดงออกถึงความซื่อสัตย์สุจริตต่อตนเองและจรรยาบรรณวิชาชีพ	4.71	0.54	มากที่สุด	2
<b>3. ด้านการพัฒนาตนและการปฏิบัติตามศีลธรรมทั้งในเรื่องส่วนตัวและสังคม</b>	<b>4.57</b>	<b>0.44</b>	<b>มากที่สุด</b>	
3.1 ควรมีความเมตตา กรุณา และช่วยเหลือผู้อื่น	4.59	0.54	มากที่สุด	2
3.2 พิจารณาสິงต่างๆ ด้วยความยุติธรรมถูกต้อง	4.50	0.62	มาก	4

คุณลักษณะทางจริยธรรมของนักศึกษา	ผลการวิเคราะห์			อันดับ
	$\bar{x}$	S.D.	ความหมาย	
3.3 ควรมีความตรงต่อเวลา	4.75	0.52	มากที่สุด	1
3.4 ควรประพฤติตนตามหลักศาสนาและจริยธรรม	4.46	0.71	มาก	5
3.5 ควรเป็นแบบอย่างที่ดีต่อผู้อื่นทั้งในการดำรงตนและการปฏิบัติงาน	4.56	0.58	มากที่สุด	3
<b>ภาพรวมคุณลักษณะทางจริยธรรมของนักศึกษา</b>	<b>4.61</b>	<b>0.43</b>	<b>มากที่สุด</b>	

จากตารางที่ 4.9 แสดงคุณลักษณะทางจริยธรรมของนักศึกษาสื่อสารมวลชนตามกรอบมาตรฐานคุณวุฒิแห่งประเทศไทย พบว่า ในภาพรวมอยู่ในระดับมากที่สุด มีค่าเฉลี่ย 4.61 เมื่อพิจารณาเป็นรายด้านและรายข้อ สรุปได้ดังนี้

ด้านความรับผิดชอบต่อตนเองและส่วนรวมในภาพรวมอยู่ในระดับมากที่สุด มีค่าเฉลี่ย 4.68 เมื่อพิจารณาเป็นรายข้อ พบว่า อยู่ในระดับมากที่สุดทุกข้อ ได้แก่ ควรมีความซื่อสัตย์สุจริตทั้งต่อตนเองและผู้อื่น และควรมีความรับผิดชอบต่อภาระงานของตนเองและรับผิดชอบต่อภาระงานของตนเอง และรับผิดชอบต่อหน้าที่ที่ได้รับมอบหมาย มีค่าเฉลี่ยเท่ากันคือ 4.75 รองลงมาคือ ควรมีความประพฤติดี และมีความรับผิดชอบ มีค่าเฉลี่ย 4.70 และควรปฏิบัติตามกฎระเบียบและวินัย 4.53 ตามลำดับ

ด้านความสามารถในการปรับวิถีชีวิตในความขัดแย้งทางค่านิยมในภาพรวมอยู่ในระดับมากที่สุด มีค่าเฉลี่ย 4.57 เมื่อพิจารณาเป็นรายข้อพบว่าอยู่ในระดับมากที่สุด 3 ข้อ ได้แก่ ควรเคารพในคุณค่าและศักดิ์ศรีของความเป็นมนุษย์ มีค่าเฉลี่ย 4.84 รองลงมาคือ ควรแสดงออกถึงความซื่อสัตย์สุจริตต่อตนเองและจรรยาบรรณวิชาชีพ มีค่าเฉลี่ย 4.71 และควรมีความเสียสละไม่เห็นแก่ตัว มีค่าเฉลี่ย 4.60 และอยู่ในระดับมาก 2 ข้อ ได้แก่ สามารถปรับวิถีชีวิตให้เข้ากับสถานประกอบการได้อย่างเหมาะสมท่ามกลางความขัดแย้งทางค่านิยม มีค่าเฉลี่ย 4.44 และควรรู้จักประหยัดทั้งส่วนตัวและส่วนรวม มีค่าเฉลี่ย 4.28 ตามลำดับ

ด้านการพัฒนานิสัยและการปฏิบัติตนตามศีลธรรมทั้งในเรื่องส่วนตัวและสังคมในภาพรวมอยู่ในระดับมากที่สุด มีค่าเฉลี่ย 4.57 เมื่อพิจารณาเป็นรายข้อพบว่าอยู่ในระดับมากที่สุด 3 ข้อ ได้แก่ ควรมีความตรงต่อเวลา มีค่าเฉลี่ย 4.75 รองลงมาคือ ควรมีความเมตตา กรุณา และช่วยเหลือผู้อื่น มีค่าเฉลี่ย 4.59 และควรเป็นแบบอย่างที่ดีต่อผู้อื่นทั้งในการดำรงตนและการปฏิบัติงาน มีค่าเฉลี่ย 4.56 และอยู่ในระดับมาก 2 ข้อ ได้แก่ พิจารณาสິงต่างๆ ด้วยความยุติธรรมถูกต้อง มีค่าเฉลี่ย 4.50 และควรประพฤติตนตามหลักศาสนาและจริยธรรม มีค่าเฉลี่ย 4.46 ตามลำดับ

#### 4.3.4 การทดสอบปัจจัยที่มีอิทธิพลต่อคุณลักษณะทางจริยธรรมของนักศึกษา สื่อสารมวลชนตามกรอบมาตรฐานคุณวุฒิแห่งประเทศไทย

การวิเคราะห์เพื่อการทดสอบปัจจัยที่มีอิทธิพลต่อคุณลักษณะทางจริยธรรมของนักศึกษาสื่อสารมวลชนตามกรอบมาตรฐานคุณวุฒิแห่งประเทศไทย ด้วยการวิเคราะห์การถดถอยพหุคูณแบบขั้นตอน (Stepwise multiple regression analysis) เพื่อหาสมการทำนายปัจจัยที่มีอิทธิพลต่อคุณลักษณะทางจริยธรรมนักศึกษาสื่อสารมวลชนตามกรอบมาตรฐานคุณวุฒิระดับอุดมศึกษาแห่งประเทศไทย สามารถนำเสนอผลการวิเคราะห์ข้อมูลได้ดังนี้

ตารางที่ 4.10 สรุปโมเดล (Model Summary-d) ปัจจัยที่มีอิทธิพลต่อคุณลักษณะทางจริยธรรมของนักศึกษาสื่อสารมวลชนตามกรอบมาตรฐานคุณวุฒิแห่งประเทศไทย

Model	R	R Square	Adjusted R Square	Std. Error of the Estimate
1	.743 <sup>a</sup>	.552	.551	.28995
2	.805 <sup>b</sup>	.647	.647	.25731
3	.833 <sup>c</sup>	.693	.692	.24021
4	.853 <sup>d</sup>	.728	.726	.22649
5	.869 <sup>e</sup>	.755	.754	.21474
6	.884 <sup>f</sup>	.781	.779	.20336
7	.889 <sup>g</sup>	.790	.788	.19937
8	.893 <sup>h</sup>	.798	.796	.19550
9	.893 <sup>i</sup>	.798	.796	.19550
10	.897 <sup>j</sup>	.804	.802	.19265
11	.898 <sup>k</sup>	.807	.805	.19113
12	.902 <sup>l</sup>	.813	.810	.18845
13	.903 <sup>m</sup>	.816	.813	.18710
14	.905 <sup>n</sup>	.820	.817	.18514
15	.907 <sup>o</sup>	.822	.819	.18407
16	.908 <sup>p</sup>	.825	.822	.18271
17	.909 <sup>q</sup>	.827	.823	.18188
18	.910 <sup>r</sup>	.828	.824	.18154
19	.910 <sup>s</sup>	.829	.825	.18105
20	.910 <sup>t</sup>	.828	.825	.18117

a. Predictors: (Constant), SM2

b. Predictors: (Constant), SM2, SB2

c. Predictors: (Constant), SM2, SB2, SF5

Model	R	R Square	Adjusted R Square	Std. Error of the Estimate
d. Predictors: (Constant), SM2, SB2, SF5, SC5				
e. Predictors: (Constant), SM2, SB2, SF5, SC5, SB5				
f. Predictors: (Constant), SM2, SB2, SF5, SC5, SB5, SF3				
g. Predictors: (Constant), SM2, SB2, SF5, SC5, SB5, SF3, SC2				
h. Predictors: (Constant), SM2, SB2, SF5, SC5, SB5, SF3, SC2, SF1				
i. Predictors: (Constant), SM2, SF5, SC5, SB5, SF3, SC2, SF1				
j. Predictors: (Constant), SM2, SF5, SC5, SB5, SF3, SC2, SF1, SC1				
k. Predictors: (Constant), SM2, SF5, SC5, SB5, SF3, SC2, SF1, SC1, SF2				
l. Predictors: (Constant), SM2, SF5, SC5, SB5, SF3, SC2, SF1, SC1, SF2, SC3				
m. Predictors: (Constant), SM2, SF5, SC5, SB5, SF3, SC2, SF1, SC1, SF2, SC3, SM1				
n. Predictors: (Constant), SM2, SF5, SC5, SB5, SF3, SC2, SF1, SC1, SF2, SC3, SM1, SC4				
o. Predictors: (Constant), SM2, SF5, SC5, SB5, SF3, SC2, SF1, SC1, SF2, SC3, SM1, SC4, SB3				
p. Predictors: (Constant), SM2, SF5, SC5, SB5, SF3, SC2, SF1, SC1, SF2, SC3, SM1, SC4, SB3, SB6				
q. Predictors: (Constant), SM2, SF5, SC5, SB5, SF3, SC2, SF1, SC1, SF2, SC3, SM1, SC4, SB3, SB6, SF4				
r. Predictors: (Constant), SM2, SF5, SC5, SB5, SF3, SC2, SF1, SC1, SF2, SC3, SM1, SC4, SB3, SB6, SF4, SB1				
s. Predictors: (Constant), SM2, SF5, SC5, SB5, SF3, SC2, SF1, SC1, SF2, SC3, SM1, SC4, SB3, SB6, SF4, SB1, SB7				
t. Predictors: (Constant), SM2, SF5, SC5, SB5, SF3, SC2, SF1, SF2, SC3, SM1, SC4, SB3, SB6, SF4, SB1, SB7				

จากตารางที่ 4.10 แสดงผลการวิเคราะห์การถดถอยพหุคูณสามารถสรุปโมเดลปัจจัยที่มีอิทธิพลต่อคุณลักษณะทางจริยธรรมของนักศึกษาสื่อสารมวลชนตามกรอบมาตรฐานคุณวุฒิแห่งประทศไทย สามารถวิเคราะห์ห้ออกมาได้เป็น 20 โมเดล โดยโมเดลที่ 20 ซึ่งมีค่า Adjusted R Square (Adjusted R<sup>2</sup>) เท่ากับ .825 โมเดลนี้สามารถร่วมกันทำนายปัจจัยที่มีอิทธิพลต่อคุณลักษณะทางจริยธรรมของนักศึกษาสื่อสารมวลชนตามกรอบมาตรฐานคุณวุฒิแห่งประทศไทย คิดเป็นร้อยละ 82 ของความแปรปรวน (Accounted for 82% of the variance- Adjusted R<sup>2</sup>=.825) โดยโมเดลที่ 20 ประกอบด้วยปัจจัยที่มีอิทธิพลต่อคุณลักษณะทางจริยธรรมของนักศึกษาสื่อสารมวลชนตามกรอบมาตรฐานคุณวุฒิแห่งประทศไทย รวม 17 ปัจจัย พร้อมค่าคงที่ (Constant) ได้แก่ ด้านประสบการณ์ทางสังคม (SM2) ด้านจิตรู้จริยธรรม (SF5) ด้านทัศนคติ คุณธรรม และค่านิยม (SC5) ด้านพฤติกรรมสุขภาพ (SB5) ด้านจิตสร้างสรรค์ (SF3) ด้านมุ่งอนาคตและควบคุมตนเอง (SC2) ด้านจิตเชี่ยวชาญ (SF1) ด้านจิตรู้สังเคราะห์ (SF2) ด้านความเชื่ออำนาจในตน (SC3) ด้านสติปัญญา (SM1) ด้านแรงจูงใจใฝ่สัมฤทธิ์ (SC4) ด้านพฤติกรรมการทำงาน (SB3) ด้านพฤติกรรมการณ์เรียนรู้อื่น (SB6) ด้านจิตรู้เคารพ (SF4) ด้านพฤติกรรมพัฒนาสังคม (SB1) ด้านการอบรมเลี้ยงดู (SB7)

ตารางที่ 4.11 ผลการวิเคราะห์ความแปรปรวน (ANOVA-c) ในโมเดลที่ 20 เกี่ยวกับปัจจัยต่างๆ พร้อมค่าคงที่ที่มีอิทธิพลต่อคุณลักษณะทางจริยธรรมของนักศึกษาสื่อสารมวลชนตามกรอบมาตรฐานคุณวุฒิแห่งประเทศไทย

Model		Sum of Squares	df	Mean Square	F	Sig.
20	Regression	123.819	16	7.739	235.763	.000**
	Residual	25.668	782	.033		
	Total	149.488	798			

a. Dependent Variable: STQF

u. Predictors: (Constant), SM2, SF5, SC5, SB5, SF3, SC2, SF1, SF2, SC3, SM1, SC4, SB3, SB6, SF4, SB1, SB7

จากตารางที่ 4.11 จะเห็นได้ว่า ผลการวิเคราะห์ความแปรปรวนในโมเดลที่ 20 สรุปได้ว่า ปัจจัยที่มีอิทธิพลต่อคุณลักษณะทางจริยธรรมของนักศึกษาสื่อสารมวลชนตามกรอบมาตรฐานคุณวุฒิแห่งประเทศไทย พบว่า ค่าคงที่ (Constant) และปัจจัยทั้ง 16 ได้แก่ ด้านประสบการณ์ทางสังคม (SM2) ด้านจิตรู้จริยธรรม (SF5) ด้านทัศนคติ คุณธรรม และค่านิยม (SC5) ด้านพฤติกรรมสุขภาพ (SB5) ด้านจิตสร้างสรรค์ (SF3) ด้านมุ่งอนาคตและควบคุมตนเอง (SC2) ด้านจิตเชี่ยวชาญ (SF1) ด้านจิตรู้สังเคราะห์ (SF2) ด้านความเชื่ออำนาจในตน (SC3) ด้านสติปัญญา (SM1) ด้านแรงจูงใจ ใฝ่สัมฤทธิ์ (SC4) ด้านพฤติกรรมการทำงาน (SB3) ด้านพฤติกรรมการณ์เรียนรู้ (SB6) ด้านจิตรู้เคารพ (SF4) ด้านพฤติกรรมพัฒนาสังคม (SB1) ด้านการอบรมเลี้ยงดู (SB7) อย่างนัยสำคัญทางสถิติที่ระดับ .01

ตารางที่ 4.12 ค่าสัมประสิทธิ์การถดถอย (Coefficients-a) ของโมเดลที่ 20 เกี่ยวกับปัจจัยต่างๆ พร้อมค่าคงที่ที่มีอิทธิพลต่อคุณลักษณะทางจริยธรรมของนักศึกษาสื่อสารมวลชนตามกรอบมาตรฐานคุณวุฒิแห่งประเทศไทย

Model	Unstandardized Coefficients		Standardized Coefficients	t	Sig.
	B	Std. Error	Beta		
2 ค่าคงที่	.646	.110		5.868	.000**
ด้านประสบการณ์ทางสังคม (SM2)	.303	.032	.273	9.465	.000**
ด้านจิตรู้จริยธรรม (SF5)	.357	.032	.388	11.166	.000**
ด้านทัศนคติ คุณธรรม และค่านิยม (SC5)	.238	.017	.325	14.110	.000**
ด้านพฤติกรรมสุขภาพ (SB5)	.291	.018	.365	15.726	.000**
ด้านจิตสร้างสรรค์ (SF3)	-.118	.030	-.130	-3.935	.000**



Model	Unstandardized Coefficients		Standardized Coefficients	t	Sig.
	B	Std. Error	Beta		
ด้านมุ่งอนาคตและควบคุมตนเอง (SC2)	-.080	.018	-.090	-4.577	.000**
ด้านจิตเชี่ยวชาญ (SF1)	.169	.026	.184	6.538	.000**
ด้านจิตรู้สังเคราะห์ (SF2)	-.105	.030	-.127	-3.473	.001**
ด้านความเชื่ออำนาจในตน (SC3)	-.253	.029	-.243	-8.656	.000**
ด้านสติปัญญา (SM1)	.152	.026	.133	5.837	.000***
ด้านแรงจูงใจใฝ่สัมฤทธิ์ (SC4)	-.056	.022	-.062	-2.604	.009**
ด้านพฤติกรรมการทำงาน (SB3)	.140	.023	.158	6.079	.000**
ด้านพฤติกรรมการขยันเรียนรู้ (SB6)	-.102	.018	-.127	-5.601	.000**
ด้านจิตรู้เคารพ (SF4)	-.121	.031	-.126	-3.911	.000**
ด้านพฤติกรรมพัฒนาสังคม (SB1)	.062	.023	.075	2.656	.008**
ด้านการอบรมเลี้ยงดู (SB7)	.038	.016	.047	2.438	.015*

a. Dependent Variable: STQF

u. Predictors in the Model: (Constant), SM2, SF5, SC5, SB5, SF3, SC2, SF1, SF2, SC3, SM1, SC4, SB3, SB6, SF4, SB1, SB7

จากตารางที่ 4.12 จะเห็นได้ว่า ตัวทำนายทั้งหมด ได้แก่ ค่าคงที่ (Constant) ด้านประสบการณ์ทางสังคม (SM2) ด้านจิตรู้จริยธรรม (SF5) ด้านทัศนคติ คุณธรรม และค่านิยม (SC5) ด้านพฤติกรรมสุขภาพ (SB5) ด้านจิตสร้างสรรค์ (SF3) ด้านมุ่งอนาคตและควบคุมตนเอง (SC2) ด้านจิตเชี่ยวชาญ (SF1) ด้านจิตรู้สังเคราะห์ (SF2) ด้านความเชื่ออำนาจในตน (SC3) ด้านสติปัญญา (SM1) ด้านแรงจูงใจใฝ่สัมฤทธิ์ (SC4) ด้านพฤติกรรมการทำงาน (SB3) ด้านพฤติกรรมการขยันเรียนรู้ (SB6) ด้านจิตรู้เคารพ (SF4) ด้านพฤติกรรมพัฒนาสังคม (SB1) ด้านการอบรมเลี้ยงดู (SB7) อย่างน้อยสำคัญทางสถิติที่ระดับ .01 และ .05 จึงอาจเขียนโมเดลสมการถดถอยพหุคูณ (Multiple Regression Equation Model) ได้เป็นดังสมการข้างล่างนี้

**ปัจจัยมีอิทธิพลต่อคุณลักษณะทางจริยธรรมของนักศึกษาสื่อสารมวลชนตามกรอบมาตรฐานคุณวุฒิแห่งประเทศไทย**

**สมการพยากรณ์ในรูปคะแนนดิบ**

$$\hat{Y} = .646 + .303(SM2) + .357(SF5) + .238(SC5) + .291(SB5) - .118(SF3) - .080(SC2) + .169(SF1) - .105(SF2) - .253(SC3) + .152(SM1) - .056(SC4) + .140(SB3) - .102(SB6) - .121(SF4) + .062(SB1) + .038(SB7)$$

### สมการพยากรณ์ในรูปคะแนนมาตรฐาน

$$\hat{Z} = .273(\text{SM}2)+.388(\text{SF}5)+.325(\text{SC}5)+.365(\text{SB}5)-.130(\text{SF}3)-.090(\text{SC}2)+.184(\text{SF}1)-.127(\text{SF}2)-.243(\text{SC}3)+.133(\text{SM}1)-.062(\text{SC}4)+.158(\text{SB}3)-.127(\text{SB}6)-.126(\text{SF}4)+.075(\text{SB}1)+.047(\text{SB}7)$$

#### 4.4 วิเคราะห์องค์ประกอบเชิงยืนยันของปัจจัยที่มีอิทธิพลต่อคุณลักษณะทางจริยธรรม นักศึกษาสื่อสารมวลชนตามกรอบมาตรฐานคุณวุฒิระดับอุดมศึกษาแห่งประเทศไทย

การวิเคราะห์องค์ประกอบเชิงยืนยันของปัจจัยที่มีอิทธิพลต่อคุณลักษณะทางจริยธรรม นักศึกษาสื่อสารมวลชนตามกรอบมาตรฐานคุณวุฒิระดับอุดมศึกษาแห่งประเทศไทย ด้วยวิธีการวิเคราะห์องค์ประกอบเชิงยืนยัน (Confirmatory Factor Analysis: CFA) โดยพิจารณาจากค่าน้ำหนักขององค์ประกอบของตัวบ่งชี้ซึ่งต้องมีค่าน้ำหนักขององค์ประกอบที่ .50 ขึ้นไป ซึ่งการวิเคราะห์ครั้งนี้ ผู้วิจัยได้พัฒนาโมเดลการวิเคราะห์องค์ประกอบเชิงยืนยัน ออกเป็น 3 โมเดล ได้แก่ 1) โมเดลปัจจัยทางจริยธรรมของนักศึกษาสื่อสารมวลชน 2) โมเดลคุณลักษณะทางจริยธรรม นักศึกษาสื่อสารมวลชนตามกรอบมาตรฐานคุณวุฒิระดับอุดมศึกษาแห่งประเทศไทย และ 3) ปัจจัยทางจริยธรรมและคุณลักษณะทางจริยธรรมนักศึกษาสื่อสารมวลชนตามกรอบมาตรฐานคุณวุฒิระดับอุดมศึกษาแห่งประเทศไทย เป็นโมเดลหาความสัมพันธ์รวมของตัวแปรทุกตัวที่ศึกษา ดังนี้

##### 4.4.1 การวิเคราะห์องค์ประกอบเชิงยืนยันของปัจจัยทางจริยธรรมของนักศึกษาสื่อสารมวลชน สามารถนำเสนอผลการวิเคราะห์ข้อมูลได้ดังนี้

ตารางที่ 4.13 ค่าน้ำหนักองค์ประกอบเชิงยืนยันของปัจจัยทางจริยธรรมของนักศึกษาสื่อสารมวลชน

ตัวแปร	ค่าน้ำหนักองค์ประกอบ (Factor Loading)			
	ตัวแปรแฝง			
	SM	SC	SB	SF
<b>ตัวแปรสังเกต</b>				
1.1 ด้านสติปัญญา (SM1)	.646**			
1.2 ด้านประสบการณ์ทางสังคม (SM2)	.900**			
1.3 ด้านสุขภาพจิต (SM3)	.828**			
2.1 ด้านเหตุผลทางจริยธรรม (SC1)		.426**		
2.2 ด้านมุ่งอนาคตและควบคุมตนเอง (SC2)		.531**		
2.3 ด้านความเชื่ออำนาจในตน (SC3)		.685**		
2.4 ด้านแรงจูงใจใฝ่สัมฤทธิ์ (SC4)		.553**		
2.5 ด้านทัศนคติ คุณธรรม และค่านิยม (SC5)		.553**		

ตัวแปร	ค่าน้ำหนักองค์ประกอบ (Factor Loading)			
	ตัวแปรแฝง			
	SM	SC	SB	SF
3.1 ด้านพฤติกรรมพัฒนาสังคม (SB1)			.776**	
3.2 ด้านพฤติกรรมของพลเมืองดี (SB2)			.838**	
3.3 ด้านพฤติกรรมการทำงาน (SB3)			.850**	
3.4 ด้านพฤติกรรมของคนดีและคนเก่ง (SB4)			.816**	
3.5 ด้านพฤติกรรมสุขภาพ (SB5)			.720**	
3.6 ด้านพฤติกรรมการขยันเรียนรู้ (SB6)			.534**	
3.7 ด้านการอบรมเลี้ยงดู (SB7)			-.073*	
4.1 ด้านจิตเชี่ยวชาญ (SF1)				.831**
4.2 ด้านจิตรู้สังเคราะห์ (SF2)				.896**
4.3 ด้านจิตสร้างสรรค์ (SF3)				.838**
4.4 ด้านจิตรู้เคารพ (SF4)				.838**
4.5 ด้านจิตรู้จริยธรรม (SF5)				.895**
<b>ตัวแปรแฝง</b>				
1. ปัจจัยด้านจิตลักษณะ (SM)	-	.990**	.882**	.830**
2. ปัจจัยด้านสาเหตุทางจิต (SC)		-	.943**	.930**
3. ปัจจัยด้านพฤติกรรมจริยธรรม (SB)			-	.872**
4. ปัจจัยด้านจิต 5 ลักษณะสำหรับอนาคต (SF)				-
Chi-square = 4509.569 df = 164 p = .000 RMSEA = .182 CFI = .695 CMIN/DF = 27.497				

\*\* มีนัยสำคัญทางสถิติที่ระดับ .01

\* มีนัยสำคัญทางสถิติที่ระดับ .05

จากตารางที่ 4.13 แสดงผลการวิเคราะห์องค์ประกอบเชิงยืนยันของโมเดลปัจจัยทางจริยธรรมของนักศึกษาสื่อสารมวลชน พบว่า โมเดลมีความสอดคล้องกับข้อมูลเชิงประจักษ์โดยพิจารณาจากค่าไค-สแควร์ที่มีค่าเท่ากับ 4509.569 ค่าความน่าจะเป็น (p) เท่ากับ .000 ที่องศาอิสระ (df) เท่ากับ 164 ซึ่งส่งผลทำให้โมเดลไม่มีความกลมกลืนกันกับข้อมูลเชิงประจักษ์ ดังนั้นจึงพิจารณาความกลมกลืนของข้อมูลเชิงประจักษ์จากค่า  $\frac{CMIN}{DF} < 2 \left( \frac{4509.567}{164} \right)$  มีค่าเท่ากับ 27.497 ซึ่งมากกว่า 2 จึงถือได้ว่าโมเดลไม่มีความกลมกลืน เมื่อพิจารณาระดับความกลมกลืนเปรียบเทียบ (CFI) มีค่าดัชนีระหว่าง 0 ถึง 1.00 และถ้า CFI มีค่ามากกว่า 0.95 แสดงว่าโมเดลสอดคล้องกับข้อมูลเชิงประจักษ์ (Hu and Bentler, 1999, อ้างอิงใน เสรี ชัดเข้ม, 2547; พูลพงศ์ สุขสว่าง, 2557) จากการวิเคราะห์มีค่าเท่ากับ .695 จึงสรุปได้ว่าโมเดลมีความสอดคล้องกับข้อมูลเชิงประจักษ์ไม่ค่อนดี และเมื่อ

พิจารณาจากค่าค่าดัชนีกำลังสองของความคลาดเคลื่อน (RMSEA) เท่ากับ .182 ซึ่งค่าดัชนีกำลังสองของความคลาดเคลื่อนที่มีค่าระหว่าง 0 ถึง 1.00 ถ้ามีค่าเฉลี่ยน้อยกว่า 0.05 หรือ 0.08 แสดงว่าโมเดลสอดคล้องกับข้อมูลเชิงประจักษ์ดี (ฟูลพงศ์ สุขสว่าง, 2557) ซึ่งจากการวิเคราะห์ค่า RMSEA เท่ากับ .182 จึงสรุปได้ว่าโมเดลสอดคล้องกับข้อมูลเชิงประจักษ์ไม่ดี

เมื่อพิจารณาค่าน้ำหนักปัจจัยทางจริยธรรมของนักศึกษาสื่อสารมวลชนทั้ง 20 ปัจจัย พบว่าค่าน้ำหนักองค์ประกอบมีค่าเป็นบวก 19 ปัจจัย โดยมีค่าน้ำหนักระหว่าง .533-900 อย่างมีนัยสำคัญทางสถิติที่ระดับ .01 จำนวน 18 ปัจจัย จึงสามารถสรุปได้ว่า ปัจจัยทางจริยธรรมของนักศึกษาสื่อสารมวลชนทั้ง 18 ปัจจัย มีความถูกต้องและความเหมาะสมที่จะนำไปใช้ในการพัฒนาคุณลักษณะทางจริยธรรมของนักศึกษาด้านเทคโนโลยีสื่อสารมวลชน และมี 2 ปัจจัยที่ไม่เหมาะสมต่อการนำไปใช้ได้แก่ ด้านเหตุผลทางจริยธรรม ที่มีค่าน้ำหนักองค์ประกอบเท่ากับ .426 ซึ่งน้อยกว่า .50 และด้านการอบรมเลี้ยงดู ที่มีค่าน้ำหนักองค์ประกอบเท่ากับ -.073 ซึ่งมีค่าติดลบและน้อยกว่า .50 และสามารถนำเสนอเป็นแผนภาพได้ดังนี้

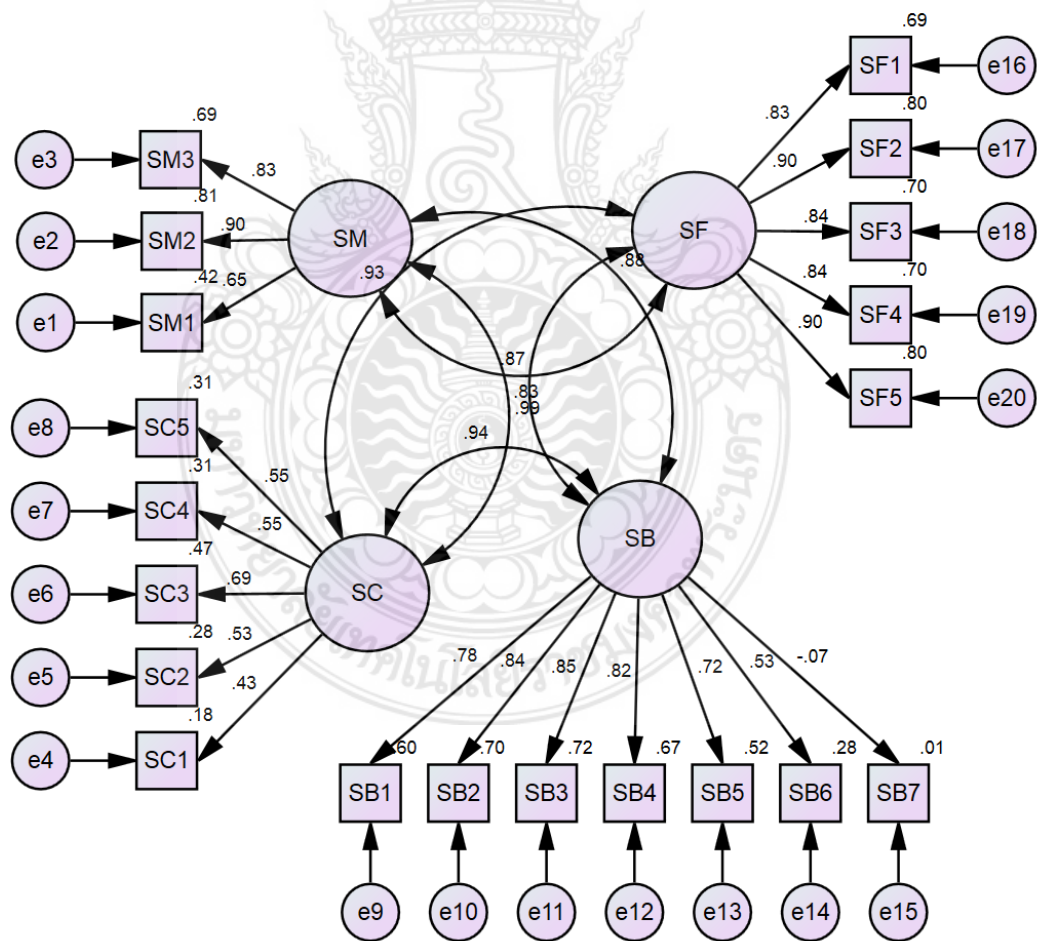

Chi-square = 4509.569 df = 164 p = .000 RMSEA = .182 CFI = .695 CMIN/DF = 27.497

ภาพที่ 4.1 ผลวิเคราะห์องค์ประกอบเชิงยืนยันของปัจจัยทางจริยธรรมของนักศึกษาสื่อสารมวลชน

4.4.2 การวิเคราะห์องค์ประกอบเชิงยืนยันของคุณลักษณะทางจริยธรรมนักศึกษา  
สื่อสารมวลชนตามกรอบมาตรฐานคุณวุฒิระดับอุดมศึกษาแห่งประเทศไทย สามารถนำเสนอผล  
การวิเคราะห์ข้อมูลได้ดังนี้

ตารางที่ 4.14 ค่าน้ำหนักองค์ประกอบเชิงยืนยันของคุณลักษณะทางจริยธรรมนักศึกษาสื่อสารมวลชน  
ตามกรอบมาตรฐานคุณวุฒิระดับอุดมศึกษาแห่งประเทศไทย

ตัวแปร	ค่าน้ำหนักองค์ประกอบ (Factor Loading)		
	ตัวแปรแฝง		
	TQF1	TQF	TQF3
<b>ตัวแปรสังเกต</b>			
1.1 ควรมีความซื่อสัตย์สุจริตทั้งต่อตนเองและผู้อื่น (TQF1.1)	.786**		
1.2 ควรมีความประพฤติดีและมีความรับผิดชอบ (TQF1.2)	.841**		
1.3 ควรปฏิบัติตามกฎระเบียบ วินัยของสังคม (TQF1.3)	.645**		
1.4 ควรมีความรับผิดชอบต่อการกระทำของตนเองและ รับผิดชอบต่อการกระทำของตนเองและรับผิดชอบต่องานที่ ได้รับมอบหมาย (TQF1.4)	.839**		
2.1 สามารถปรับวิถีชีวิตให้เข้ากับสถานประกอบการได้อย่าง เหมาะสมท่ามกลางความขัดแย้งทางค่านิยม (TQF2.1)		.697**	
2.2 ควรมีความเสียสละ ไม่เห็นแก่ตัว (TQF2.2)		.727**	
2.3 ควรรู้จักประหยัดทั้งส่วนตัวและส่วนรวม (TQF2.3)		.668**	
2.4 ควรเคารพในคุณค่าและศักดิ์ศรีของความเป็นมนุษย์ (TQF2.4)		.868**	
2.5 ควรแสดงออกถึงความซื่อสัตย์สุจริตต่อตนเองและ จรรยาบรรณวิชาชีพ (TQF2.5)		.833**	
3.1 ควรมีความเมตตา กรุณา และช่วยเหลือผู้อื่น (TQF3.1)			.638**
3.2 พิจารณาส่งต่างๆ ด้วยความยุติธรรมถูกต้อง (TQF3.2)			.658**
3.3 ควรมีความตรงต่อเวลา (TQF3.3)			.807**
3.4 ควรประพฤติตนตามหลักศาสนาและจริยธรรม (TQF3.4)			.532**
3.5 ควรเป็นแบบอย่างที่ดีต่อผู้อื่นทั้งในการดำรงตน และ การปฏิบัติงาน (TQF3.5)			.625**
<b>ตัวแปรแฝง</b>			
1. ความรับผิดชอบต่อตนเองและส่วนรวม (TQF1)	-	1.003**	1.079**
2. ความสามารถในการปรับวิถีชีวิตในความขัดแย้งทางค่านิยม (TQF2)		-	1.100**

ตัวแปร	ค่าน้ำหนักองค์ประกอบ (Factor Loading)		
	ตัวแปรแฝง		
	TQF1	TQF	TQF3
3. การพัฒนานิสัยและการปฏิบัติตนตามศีลธรรมทั้งในเรื่อง ส่วนตัวและสังคม (TQF3)			-
Chi-square = 3307.183 df = 74 p = .000 RMSEA = .234 CFI = .699 CMIN/DF = 44.492			

\*\* มีนัยสำคัญทางสถิติที่ระดับ .01

จากตารางที่ 4.14 แสดงผลการวิเคราะห์องค์ประกอบเชิงยืนยันของโมเดลคุณลักษณะทางจริยธรรมนักศึกษาสื่อสารมวลชนตามกรอบมาตรฐานคุณวุฒิระดับอุดมศึกษาแห่งประเทศไทย ด้านเนื้อหา พบว่า โมเดลมีความสอดคล้องกับข้อมูลเชิงประจักษ์โดยพิจารณาจากค่าไค-สแควร์ ที่มีค่าเท่ากับ 3307.183 ค่าความน่าจะเป็น (p) เท่ากับ .000 ที่องศาอิสระ (df) เท่ากับ 74 ซึ่งส่งผลทำให้โมเดลไม่มีความกลมกลืนกันกับข้อมูลเชิงประจักษ์ ดังนั้นจึงพิจารณาความกลมกลืนของข้อมูลเชิงประจักษ์จากค่า  $\frac{CMIN}{DF} < 2 \left( \frac{3307.183}{74} \right)$  มีค่าเท่ากับ 44.492 ซึ่งมากกว่า 2 จึงถือได้ว่าโมเดลไม่มีความกลมกลืน เมื่อพิจารณาระดับความกลมกลืนเปรียบเทียบ (CFI) มีค่าดัชนีระหว่าง 0 ถึง 1.00 และถ้า CFI มีค่ามากกว่า 0.95 แสดงว่าโมเดลสอดคล้องกับข้อมูลเชิงประจักษ์ จากการวิเคราะห์ที่มีค่าเท่ากับ .699 จึงสรุปได้ว่าโมเดลมีความสอดคล้องกับข้อมูลเชิงประจักษ์ไม่คอดี และเมื่อพิจารณาจากค่าดัชนีกำลังสองของความคลาดเคลื่อน (RMSEA) เท่ากับ .234 ซึ่งค่าดัชนีกำลังสองของความคลาดเคลื่อนที่มีค่าระหว่าง 0 ถึง 1.00 ถ้ามีค่าเฉลี่ยน้อยกว่า 0.05 หรือ 0.08 แสดงว่าโมเดลสอดคล้องกับข้อมูลเชิงประจักษ์ดี (พูลพงษ์ สุขสว่าง, 2557) ซึ่งจากการวิเคราะห์ค่า RMSEA เท่ากับ .234 จึงสรุปได้ว่าโมเดลสอดคล้องกับข้อมูลเชิงประจักษ์ไม่ได้

เมื่อพิจารณาค่าน้ำหนักคุณลักษณะทางจริยธรรมนักศึกษาสื่อสารมวลชนตามกรอบมาตรฐานคุณวุฒิระดับอุดมศึกษาแห่งประเทศไทยทั้ง 14 ข้อ พบว่า ค่าน้ำหนักองค์ประกอบมีค่าเป็นบวกทั้ง 14 ข้อ โดยมีค่าระหว่าง .532-868 อย่างมีนัยสำคัญทางสถิติที่ระดับ .01 จึงสามารถสรุปได้ว่า ทั้ง 14 ข้อ มีความถูกต้องและความเหมาะสมที่จะนำไปใช้ในการพัฒนาคุณลักษณะทางจริยธรรมนักศึกษาสื่อสารมวลชนตามกรอบมาตรฐานคุณวุฒิระดับอุดมศึกษาแห่งประเทศไทย และสามารถนำเสนอเป็นแผนภาพได้ดังนี้

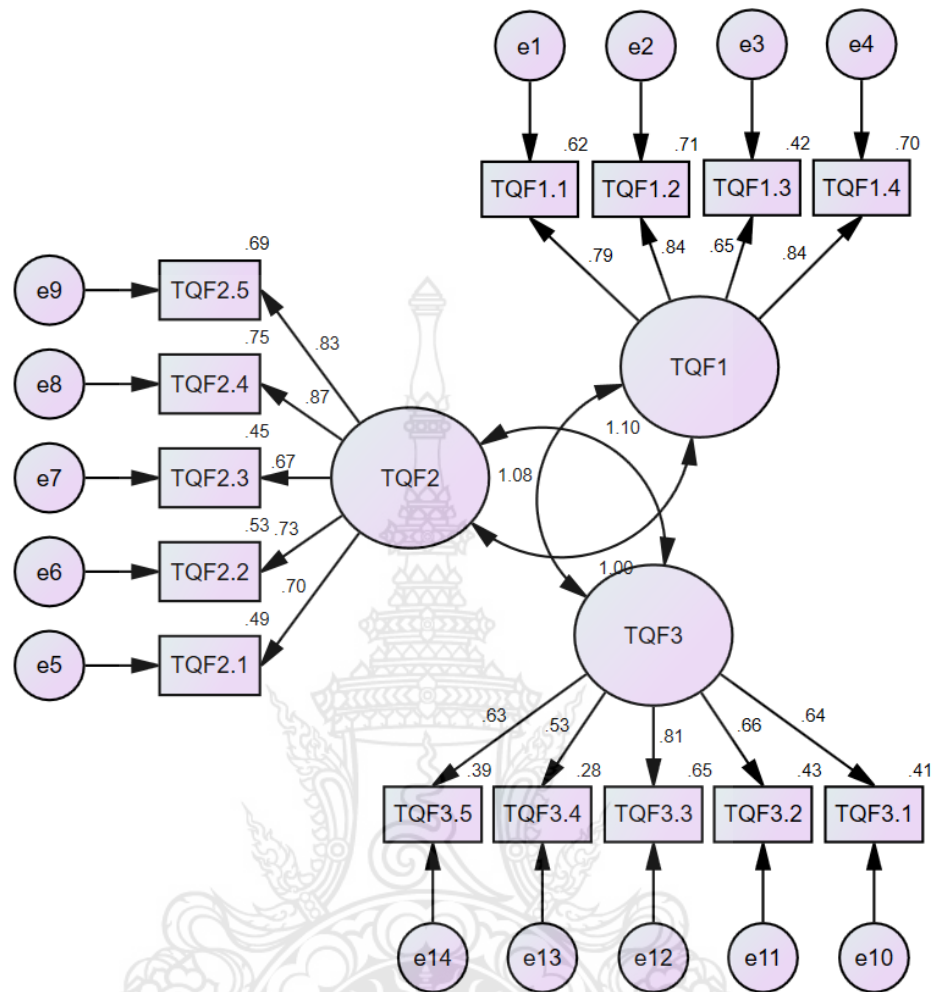

Chi-square = 3307.183 df = 74 p = .000 RMSEA = .234 CFI = .699 CMIN/DF = 44.492

ภาพที่ 4.2 ผลวิเคราะห์องค์ประกอบเชิงยืนยันของคุณลักษณะทางจริยธรรมนักศึกษาสื่อสารมวลชนตามกรอบมาตรฐานคุณวุฒิระดับอุดมศึกษาแห่งประเทศไทย

4.13 การวิเคราะห์องค์ประกอบเชิงยืนยันของปัจจัยที่มีอิทธิพลต่อคุณลักษณะทางจริยธรรมนักศึกษาสื่อสารมวลชนตามกรอบมาตรฐานคุณวุฒิระดับอุดมศึกษาแห่งประเทศไทยสามารถนำเสนอผลการวิเคราะห์ข้อมูลได้ดังนี้

ตารางที่ 4.15 ค่าน้ำหนักองค์ประกอบเชิงยืนยันของปัจจัยที่มีอิทธิพลต่อคุณลักษณะทางจริยธรรม  
นักศึกษาสื่อสารมวลชนตามกรอบมาตรฐานคุณวุฒิระดับอุดมศึกษาแห่งประเทศไทย

ตัวแปร	ค่าน้ำหนักองค์ประกอบ (Factor Loading)				
	ตัวแปรแฝง				
	SM	SC	SB	SF	TQF
<b>ตัวแปรสังเกต</b>					
ด้านสติปัญญา (SM1)	.649**				
ด้านประสบการณ์ทางสังคม (SM2)	.908**				
ด้านสุขภาพจิต (SM3)	.820**				
ด้านเหตุผลทางจริยธรรม (SC1)		.429**			
ด้านมุ่งอนาคตและควบคุมตนเอง (SC2)		.540**			
ด้านความเชื่ออำนาจในตน (SC3)		.690**			
ด้านแรงจูงใจใฝ่สัมฤทธิ์ (SC4)		.555**			
ด้านทัศนคติ คุณธรรม และค่านิยม (SC5)		.543**			
ด้านพฤติกรรมพัฒนาสังคม (SB1)			.775**		
ด้านพฤติกรรมของพลเมืองดี (SB2)			.838**		
ด้านพฤติกรรมการทำงาน (SB3)			.845**		
ด้านพฤติกรรมของคนดีและคนเก่ง (SB4)			.826**		
ด้านพฤติกรรมสุขภาพ (SB5)			.722**		
ด้านพฤติกรรมการขยันเรียนรู้ (SB6)			.513**		
ด้านการอบรมเลี้ยงดู (SB7)			-.084**		
ด้านจิตเชี่ยวชาญ (SF1)				.831**	
ด้านจิตรู้สังเคราะห์ (SF2)				.893**	
ด้านจิตสร้างสรรค์ (SF3)				.832**	
ด้านจิตรู้เคารพ (SF4)				.840**	
ด้านจิตรู้จริยธรรม (SF5)				.900**	
ด้านความรับผิดชอบต่อตนเองและส่วนรวม (TQF1)					.867**
ด้านความสามารถในการปรับวิถีชีวิตในความ ขัดแย้งทางค่านิยม (TQF2)					.833**
ด้านการพัฒนานิสัยและการปฏิบัติตนตาม ศีลธรรมทั้งในเรื่องส่วนตัวและสังคม (TQF3)					1.004**
<b>ตัวแปรแฝง</b>					
ปัจจัยด้านจิตลักษณะ (SM)	-	.990**	.882**	.830**	.777**
ปัจจัยด้านสาเหตุทางจิต (SC)		-	.943**	.930**	.761**



ตัวแปร	ค่าน้ำหนักองค์ประกอบ (Factor Loading)				
	ตัวแปรแฝง				
	SM	SC	SB	SF	TQF
ปัจจัยด้านพฤติกรรมจริยธรรม (SB)			-	.872**	.824**
ปัจจัยด้านจิต 5 ลักษณะสำหรับอนาคต (SF)				-	.737**
คุณลักษณะทางจริยธรรมของนักศึกษา สื่อสารมวลชนตามกรอบ (TQF)					-
Chi-square = 6546.383 df = 220 p = .000 RMSEA = .190 CFI = .670 CMIN/DF = 29.756					

\*\* มีนัยสำคัญทางสถิติที่ระดับ .01

จากตารางที่ 4.15 แสดงผลการวิเคราะห์องค์ประกอบเชิงยืนยันของโมเดลคุณลักษณะทางจริยธรรมนักศึกษาสื่อสารมวลชนตามกรอบมาตรฐานคุณวุฒิระดับอุดมศึกษาแห่งประเทศไทย ด้านเนื้อหา พบว่า โมเดลมีความสอดคล้องกับข้อมูลเชิงประจักษ์โดยพิจารณาจากค่าไค-สแควร์ ที่มีค่าเท่ากับ 3307.183 ค่าความน่าจะเป็น (p) เท่ากับ .000 ที่องศาอิสระ (df) เท่ากับ 74 ซึ่งส่งผลทำให้โมเดลไม่มีความกลมกลืนกันกับข้อมูลเชิงประจักษ์ ดังนั้นจึงพิจารณาความกลมกลืนของข้อมูลเชิงประจักษ์จากค่า  $\frac{CMIN}{DF} < 2 \left( \frac{3307.183}{74} \right)$  มีค่าเท่ากับ 44.492 ซึ่งมากกว่า 2 จึงถือได้ว่าโมเดลไม่มีความกลมกลืน เมื่อพิจารณาระดับความกลมกลืนเปรียบเทียบ (CFI) มีค่าดัชนีระหว่าง 0 ถึง 1.00 และถ้า CFI มีค่ามากกว่า 0.95 แสดงว่าโมเดลสอดคล้องกับข้อมูลเชิงประจักษ์ จากการวิเคราะห์ที่มีค่าเท่ากับ .699 จึงสรุปได้ว่าโมเดลมีความสอดคล้องกับข้อมูลเชิงประจักษ์ไม่ค่อนดี และเมื่อพิจารณาจากค่าดัชนีกำลังสองของความคลาดเคลื่อน (RMSEA) เท่ากับ .234 ซึ่งค่าดัชนีกำลังสองของความคลาดเคลื่อนที่มีค่าระหว่าง 0 ถึง 1.00 ถ้ามีค่าเฉลี่ยน้อยกว่า 0.05 หรือ 0.08 แสดงว่าโมเดลสอดคล้องกับข้อมูลเชิงประจักษ์ดี (พูลพงษ์ สุขสว่าง, 2557) ซึ่งจากการวิเคราะห์ค่า RMSEA เท่ากับ .234 จึงสรุปได้ว่าโมเดลสอดคล้องกับข้อมูลเชิงประจักษ์ไม่ดี

เมื่อพิจารณาค่าน้ำหนักปัจจัยทางจริยธรรมของนักศึกษาสื่อสารมวลชนทั้ง 20 ปัจจัย พบว่า ค่าน้ำหนักองค์ประกอบมีค่าเป็นบวก 21 ปัจจัย โดยมีค่าน้ำหนักระหว่าง .533-900 อย่างมีนัยสำคัญทางสถิติที่ระดับ .01 จำนวน 20 ปัจจัย จึงสามารถสรุปได้ว่า ปัจจัยทางจริยธรรมของนักศึกษาสื่อสารมวลชนทั้ง 20 ปัจจัย มีความถูกต้องและความเหมาะสมที่จะนำไปใช้ในการพัฒนาคุณลักษณะทางจริยธรรมของนักศึกษาด้านเทคโนโลยีสื่อสารมวลชน ได้แก่ มีความถูกต้องและความเหมาะสมที่จะนำไปใช้ในการพัฒนาคุณลักษณะทางจริยธรรมของนักศึกษาด้านเทคโนโลยีสื่อสารมวลชน ได้แก่ สติปัญญา ประสบการณ์ทางสังคม สุขภาพจิต เหตุผลทางจริยธรรม มุ่งอนาคตและควบคุมตนเอง ความเชื่ออำนาจในตน แรงจูงใจใฝ่สัมฤทธิ์ ทักษะคิด คุณธรรม และค่านิยม พฤติกรรมพัฒนาสังคม พฤติกรรมของพลเมืองดี พฤติกรรมการทำงาน พฤติกรรมของคนดีและคนเก่ง พฤติกรรมสุขภาพ

พฤติกรรมการณ์การเรียนรู้ การอบรมเลี้ยงดู จิตเชี่ยวชาญ จิตรู้สังเคราะห์ จิตสร้างสรรค์ จิตรู้เคารพ ความรับผิดชอบต่อตนเองและส่วนรวม ความสามารถในการปรับวิถีชีวิตในความขัดแย้งทางค่านิยม และการพัฒนานิสัยและการปฏิบัติตามศีลธรรมทั้งในเรื่องส่วนตัวและสังคม และมี 2 ปัจจัยที่ไม่เหมาะสมต่อการนำไปใช้ ได้แก่ ด้านเหตุผลทางจริยธรรม ที่มีค่าน้ำหนักองค์ประกอบเท่ากับ .426 ซึ่งน้อยกว่า .50 และด้านการอบรมเลี้ยงดู ที่มีค่าน้ำหนักองค์ประกอบเท่ากับ -.073 ซึ่งมีค่าติดลบและน้อยกว่า .50 และสามารถนำเสนอเป็นแผนภาพได้ดังนี้

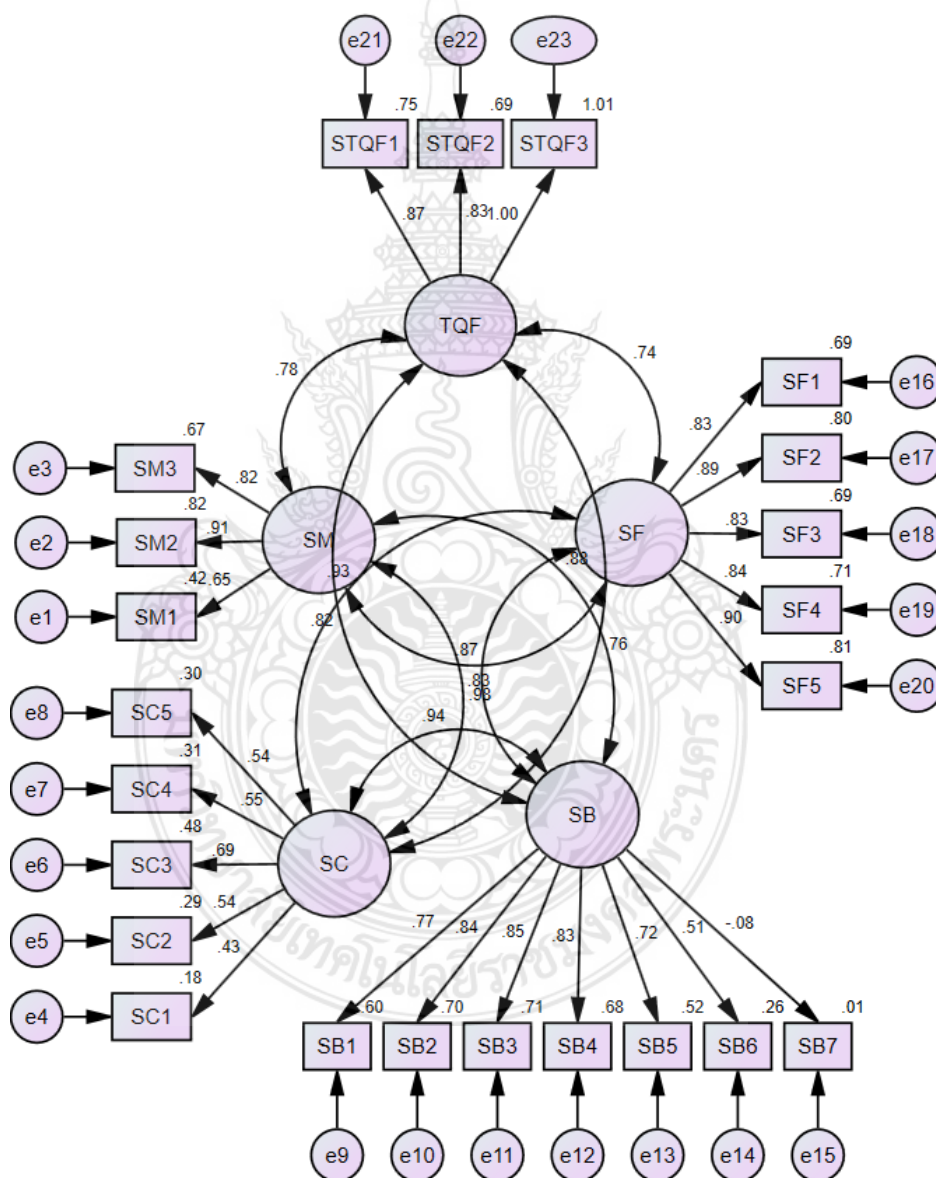

Chi-square = 6546.383 df = 220 p = .000 RMSEA = .190 CFI = .670 CMIN/DF = 29.756

ภาพที่ 4.3 ผลวิเคราะห์องค์ประกอบเชิงยืนยันของปัจจัยทางจริยธรรมและคุณลักษณะทางจริยธรรม นักศึกษาสื่อสารมวลชนตามกรอบมาตรฐานคุณวุฒิระดับอุดมศึกษาแห่งประเทศไทย

#### 4.5 การพัฒนาและตรวจสอบความสอดคล้องของรูปแบบความสัมพันธ์เชิงสาเหตุของปัจจัยที่มีอิทธิพลต่อคุณลักษณะทางจริยธรรมนักศึกษาสื่อสารมวลชนตามกรอบมาตรฐานคุณวุฒิระดับอุดมศึกษาแห่งประเทศไทย

##### 4.5.1 การพัฒนารูปแบบความสัมพันธ์เชิงสาเหตุของปัจจัยที่มีอิทธิพลต่อคุณลักษณะทางจริยธรรมนักศึกษาสื่อสารมวลชนตามกรอบมาตรฐานคุณวุฒิระดับอุดมศึกษาแห่งประเทศไทย

จากการศึกษาแนวคิดและทฤษฎีที่เกี่ยวข้อง และทำการวิเคราะห์ความสัมพันธ์ของปัจจัยที่มีอิทธิพลต่อคุณลักษณะทางจริยธรรมนักศึกษาสื่อสารมวลชนตามกรอบมาตรฐานคุณวุฒิระดับอุดมศึกษาแห่งประเทศไทย สามารถนำมาพัฒนาเป็นรูปแบบความสัมพันธ์เชิงสาเหตุของปัจจัยที่มีอิทธิพลต่อคุณลักษณะทางจริยธรรมนักศึกษาสื่อสารมวลชนตามกรอบมาตรฐานคุณวุฒิระดับอุดมศึกษาแห่งประเทศไทย โดยนำทฤษฎีต้นไม้อจริยธรรมสำหรับคนไทยของดวงเดือน พันธุมนาวิน (2543) โดยแบ่งออกเป็น 3 ส่วน ดังนี้

ดอกและผลบนต้น คือ จิตลักษณะ ประกอบด้วย 3 ด้าน ได้แก่ สติปัญญา ประสพการณ์สังคม และสุขภาพจิต

ลำต้น คือ สาเหตุทางจิต ประกอบด้วย 5 ด้าน ได้แก่ เหตุผลเชิงจริยธรรม มุ่งอนาคต และควบคุมตนเอง ความเชื่ออำนาจในตน แรงจูงใจใฝ่สัมฤทธิ์ และทัศนคติ คุณธรรม และค่านิยม

ราก คือ พฤติกรรมจริยธรรม ประกอบด้วย 7 ด้าน ได้แก่ พฤติกรรมพัฒนาสังคม พฤติกรรมของพลเมืองดี พฤติกรรมการทำงาน พฤติกรรมของคนดีและคนเก่ง พฤติกรรมสุขภาพ พฤติกรรมการขยันเรียน และการอบรมเลี้ยงดู

นอกจากนี้ยังได้นำแนวคิดจิต 5 ลักษณะของ เฮาเวิร์ด การ์ดเนอร์ (Howard Gardner, 2007) ซึ่งเป็นคุณลักษณะของมนุษย์ในศตวรรษที่ 21 ประกอบด้วยจิตลักษณะ 5 ด้าน ได้แก่ จิตเชี่ยวชาญ จิตรู้สังเคราะห์ จิตสร้างสรรค์ จิตรู้เคารพและจิตรู้จริยธรรม

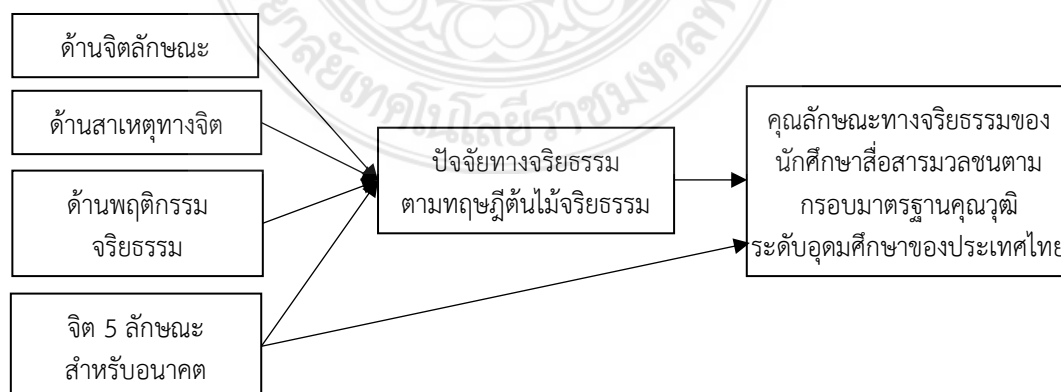

ภาพที่ 4.4 รูปแบบความสัมพันธ์เชิงสาเหตุของปัจจัยที่มีอิทธิพลต่อคุณลักษณะทางจริยธรรมนักศึกษาสื่อสารมวลชนตามกรอบมาตรฐานคุณวุฒิระดับอุดมศึกษาแห่งประเทศไทย ระดับที่ 1

จากตัวแปรหลักทั้ง 4 ปัจจัย และตัวแปรย่อย 20 ด้าน อาจมีผลต่อการพัฒนาคุณลักษณะทางจริยธรรมนักศึกษาสื่อสารมวลชนตามกรอบมาตรฐานคุณวุฒิระดับอุดมศึกษาแห่งประเทศไทย สามารถนำเสนอรูปแบบความสัมพันธ์เชิงสาเหตุของปัจจัยที่มีอิทธิพลต่อคุณลักษณะทางจริยธรรมนักศึกษาสื่อสารมวลชนตามกรอบมาตรฐานคุณวุฒิระดับอุดมศึกษาแห่งประเทศไทย ดังนี้

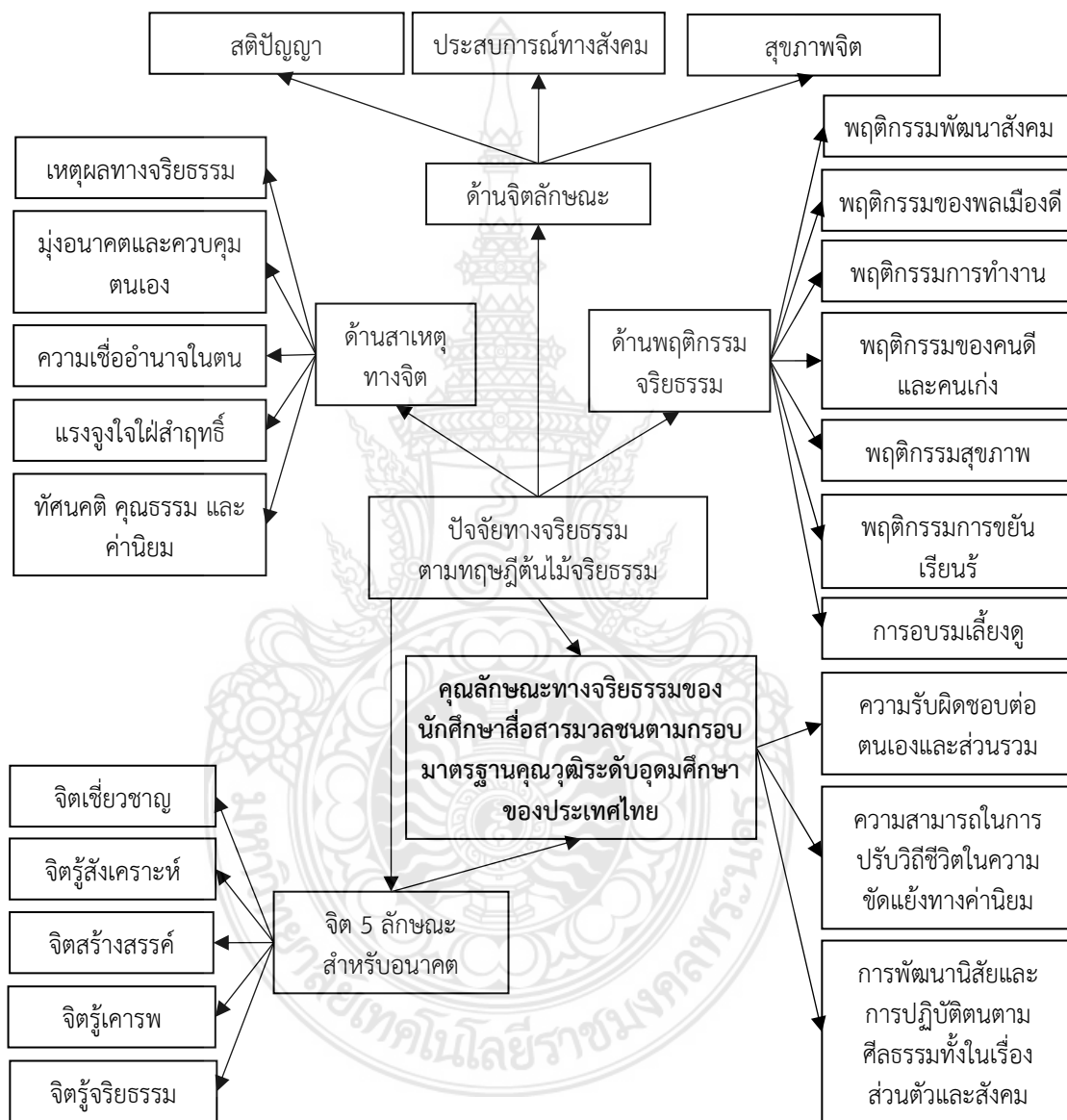

ภาพที่ 4.5 รูปแบบความสัมพันธ์เชิงสาเหตุของปัจจัยที่มีอิทธิพลต่อคุณลักษณะทางจริยธรรมนักศึกษาสื่อสารมวลชนตามกรอบมาตรฐานคุณวุฒิระดับอุดมศึกษาแห่งประเทศไทย

#### 4.5.2 การตรวจสอบความสอดคล้องรูปแบบความสัมพันธ์เชิงสาเหตุของปัจจัยที่มีอิทธิพลต่อคุณลักษณะทางจริยธรรมนักศึกษาสื่อสารมวลชนตามกรอบมาตรฐานคุณวุฒิระดับอุดมศึกษาแห่งประเทศไทย

การตรวจสอบความสอดคล้องรูปแบบด้วยการวิเคราะห์เส้นทาง (Part Analysis) โดยทำการสร้างโมเดลทดสอบความสัมพันธ์เชิงสาเหตุของตัวแปรปัจจัยทางจริยธรรม 4 ตัวแปรกับคุณลักษณะทางจริยธรรมนักศึกษาสื่อสารมวลชนตามกรอบมาตรฐานคุณวุฒิระดับอุดมศึกษาแห่งประเทศไทย สามารถนำเสนอผลการทดสอบได้ดังนี้

ตารางที่ 4.16 แสดงค่าสถิติประเมินความกลมกลืนของโมเดลข้อมูลเชิงประจักษ์

ค่าดัชนี	เกณฑ์	ค่าสถิติที่ได้จากการวิเคราะห์	ผลการพิจารณา
Chi-square ( $\chi^2$ )	< 2.00	68.957	✗
p-value of $\chi^2$	> .05	.000	✗
NFI	$\geq$ .90	.945	✓
IFI	$\geq$ .90	.946	✓
CFI	$\geq$ .90	.946	✓
RMSEA	< .05	.292	✗

จากตารางที่ 4.16 การตรวจสอบความสอดคล้องของข้อมูลเชิงประจักษ์ เพื่อพิจารณาความกลมกลืนของโมเดล พบว่า การทดสอบไคว์-สแควร์ (Chi-square) มีนัยสำคัญทางสถิติที่ระดับ .01 ( $P=.000$ ) เมื่อพิจารณาดัชนีกลุ่มที่กำหนดที่ระดับมากกว่าหรือเท่ากับ .90 พบว่า ดัชนีทุกตัวได้แก่ NFI = .945, IFI = .946 และ CFI = .946 ผ่านเกณฑ์ตามลำดับ ส่วนดัชนีที่กำหนดไว้ที่ระดับน้อยกว่า .05 พบว่า ดัชนี RMSEA = .292 ซึ่งไม่เป็นไปตามหลักเกณฑ์ที่กำหนดไว้ จึงสรุปได้ว่า ความสัมพันธ์เชิงสาเหตุที่เกี่ยวข้องระหว่างปัจจัยคุณลักษณะทางจริยธรรมโดยรวม ได้แก่ ปัจจัยจิตลักษณะ ปัจจัยสาเหตุทางจิตใจ ปัจจัยพฤติกรรมจริยธรรม และปัจจัยจิต 5 ลักษณะสำหรับอนาคต ที่มีอิทธิพลต่อคุณลักษณะทางจริยธรรมของนักศึกษาสื่อสารมวลชนตามกรอบมาตรฐานคุณวุฒิระดับอุดมศึกษาของประเทศไทย ที่ได้จากการออกแบบวิธีการวิจัยที่ไม่มีความกลมกลืนข้อมูลเชิงประจักษ์ และสามารถแสดงผลการวิเคราะห์ที่แสดงอิทธิพลของแต่ละตัวแปรแฝง และค่าน้ำหนักองค์ประกอบปรับมาตรฐาน ดังนี้

ตารางที่ 4.17 ผลการวิเคราะห์โมเดลสมการของปัจจัยที่มีอิทธิพลต่อคุณลักษณะทางจริยธรรม นักศึกษาสื่อสารมวลชนตามกรอบมาตรฐานคุณวุฒิระดับอุดมศึกษาแห่งประเทศไทย

ตัวแปร	ค่าน้ำหนักองค์ประกอบ (Factor Loading)	
	ตัวแปรแฝง	
	ASMCB	STQF
<b>ตัวแปรสังเกต</b>		
ปัจจัยจิตลักษณะ (ASM)	.119**	
ปัจจัยสาเหตุทางจิตใจ (ASC)	.076*	
ปัจจัยพฤติกรรมจริยธรรม (ASB)	.661**	
ปัจจัยจิต 5 ลักษณะสำหรับอนาคต (ASF)	-.028	.271**
<b>ตัวแปรแฝง</b>		
ปัจจัยทางจริยธรรม (ASMCB)		.524**
คุณลักษณะทางจริยธรรมของนักศึกษาตามกรอบ TQF (STQF)		-
Chi-square = 206.871 df = 3 p = .000 RMSEA = .292 CFI = .946 CMIN/DF = 68.957		

\*\* มีนัยสำคัญทางสถิติที่ระดับ .01

\* มีนัยสำคัญทางสถิติที่ระดับ .05

จากตารางที่ 4.17 การวิเคราะห์เส้นทาง (Path Analysis) โดยทำการสร้างโมเดลทดสอบ ความความสัมพันธ์เชิงสาเหตุ สามารถนำเสนอเป็นแผนภาพได้ดังนี้

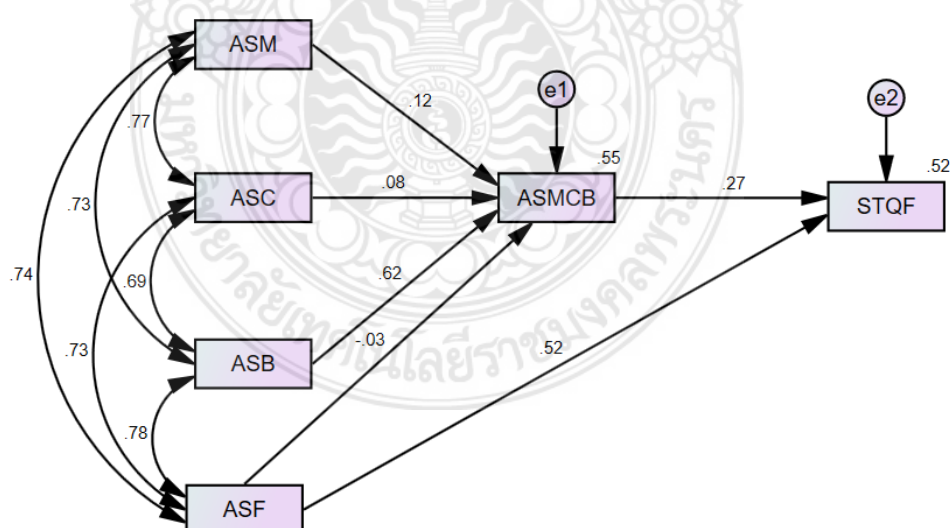

Chi-square = 206.871 df = 3 p = .000 RMSEA = .292 CFI = .946 CMIN/DF = 68.957

ภาพที่ 4.6 โมเดลตรวจสอบความสัมพันธ์เชิงสาเหตุของปัจจัยที่มีอิทธิพลต่อคุณลักษณะทางจริยธรรม นักศึกษาสื่อสารมวลชนตามกรอบมาตรฐานคุณวุฒิระดับอุดมศึกษาแห่งประเทศไทย ระดับที่ 1

นอกจากนี้ ผู้วิจัยยังได้ทำการการตรวจสอบความสอดคล้องรูปแบบความสัมพันธ์เชิงสาเหตุของปัจจัยที่มีอิทธิพลต่อคุณลักษณะทางจริยธรรมนักศึกษาสื่อสารมวลชนตามกรอบมาตรฐานคุณวุฒิระดับอุดมศึกษาแห่งประเทศไทย ด้วยการวิเคราะห์เส้นทาง (Path Analysis) โดยทำการสร้างโมเดลทดสอบความสัมพันธ์เชิงสาเหตุของตัวแปรปัจจัยทางจริยธรรม 4 ตัวแปรหลัก และ 20 ตัวแปรย่อยกับคุณลักษณะทางจริยธรรมนักศึกษาสื่อสารมวลชนตามกรอบมาตรฐานคุณวุฒิระดับอุดมศึกษาแห่งประเทศไทย จากผลการวิเคราะห์เส้นทาง พบว่า โมเดลไม่มีความกลมกลืนข้อมูลเชิงประจักษ์สามารถแสดงผลการวิเคราะห์ที่แสดงอิทธิพลของแต่ละสังเกตและตัวแปรแฝง และค่าน้ำหนักองค์ประกอบปรับมาตรฐาน ดังนี้

ตารางที่ 4.18 ผลการวิเคราะห์โมเดลสมการของปัจจัยที่มีอิทธิพลต่อคุณลักษณะทางจริยธรรมนักศึกษาสื่อสารมวลชนตามกรอบมาตรฐานคุณวุฒิระดับอุดมศึกษาแห่งประเทศไทย

ตัวแปร	ค่าน้ำหนักองค์ประกอบ (Factor Loading)					
	ตัวแปรแฝง					
	ASM	ASC	ASB	ASF	ASMCB	STQF
<b>ตัวแปรสังเกต</b>						
ด้านสติปัญญา (SM1)	.506**					
ด้านประสบการณ์ทางสังคม (SM2)	.766**					
ด้านสุขภาพจิต (SM3)	.721**					
ด้านเหตุผลทางจริยธรรม (SC1)		.302**				
ด้านมุ่งอนาคตและควบคุมตนเอง (SC2)		.680**				
ด้านความเชื่ออำนาจในตน (SC3)		.409**				
ด้านแรงจูงใจใฝ่สัมฤทธิ์ (SC4)		.401**				
ด้านทัศนคติ คุณธรรม และค่านิยม (SC5)		.574**				
ด้านพฤติกรรมพัฒนาสังคม (SB1)			.605**			
ด้านพฤติกรรมของพลเมืองดี (SB2)			.798**			
ด้านพฤติกรรมการทำงาน (SB3)			.692**			
ด้านพฤติกรรมของคนดีและคนเก่ง (SB4)			.719**			
ด้านพฤติกรรมสุขภาพ (SB5)			.588**			
ด้านพฤติกรรมการขยันเรียนรู้อ (SB6)			.342**			
ด้านการอบรมเลี้ยงดู (SB7)			.094**			
ด้านจิตเชี่ยวชาญ (SF1)				.809**		
ด้านจิตรู้สังเคราะห์ (SF2)				.926**		
ด้านจิตสร้างสรรค์ (SF3)				.926**		

ตัวแปร	ค่าน้ำหนักองค์ประกอบ (Factor Loading)					
	ตัวแปรแฝง					
	ASM	ASC	ASB	ASF	ASMCB	STQF
ด้านจิตรู้ไครพ (SF4)				.691**		
ด้านจิตรู้จริยธรรม (SF5)				.797**		
ด้านความรับผิดชอบต่อตนเองและส่วนรวม (TQF1)						.911**
ด้านความสามารถในการปรับวิถีชีวิตในความขัดแย้งทางค่านิยม (TQF2)						.753**
ด้านการพัฒนานิสัยและการปฏิบัติตามศีลธรรมทั้งในเรื่องส่วนตัวและสังคม (TQF3)						.847**
<b>ตัวแปรแฝง</b>						
ปัจจัยด้านจิตลักษณะ (ASM)					.648**	.303**
ปัจจัยด้านสาเหตุทางจิต (ASC)					.472**	.145**
ปัจจัยด้านพฤติกรรมจริยธรรม (ASB)					.848**	.351**
ปัจจัยด้านจิต 5 ลักษณะสำหรับอนาคต (ASF)					.503**	.211**
ปัจจัยทางจริยธรรม (ASMCB)						- .204**
คุณลักษณะทางจริยธรรมของนักศึกษา สื่อสารมวลชนตามกรอบ (TQF)						

\*\* มีนัยสำคัญทางสถิติที่ระดับ .01

จากการวิเคราะห์เส้นทาง (Path Analysis) โดยทำการสร้างโมเดลทดสอบความความสัมพันธ์เชิงสาเหตุ ถึงแม้โมเดลจะไม่มีค่าความกลมกลืนข้อมูลเชิงประจักษ์ สามารถแสดงผลการวิเคราะห์ที่แสดงอิทธิพลของแต่ละสังเกตและตัวแปรแฝง สามารถนำเสนอเป็นแผนภาพ ดังนี้



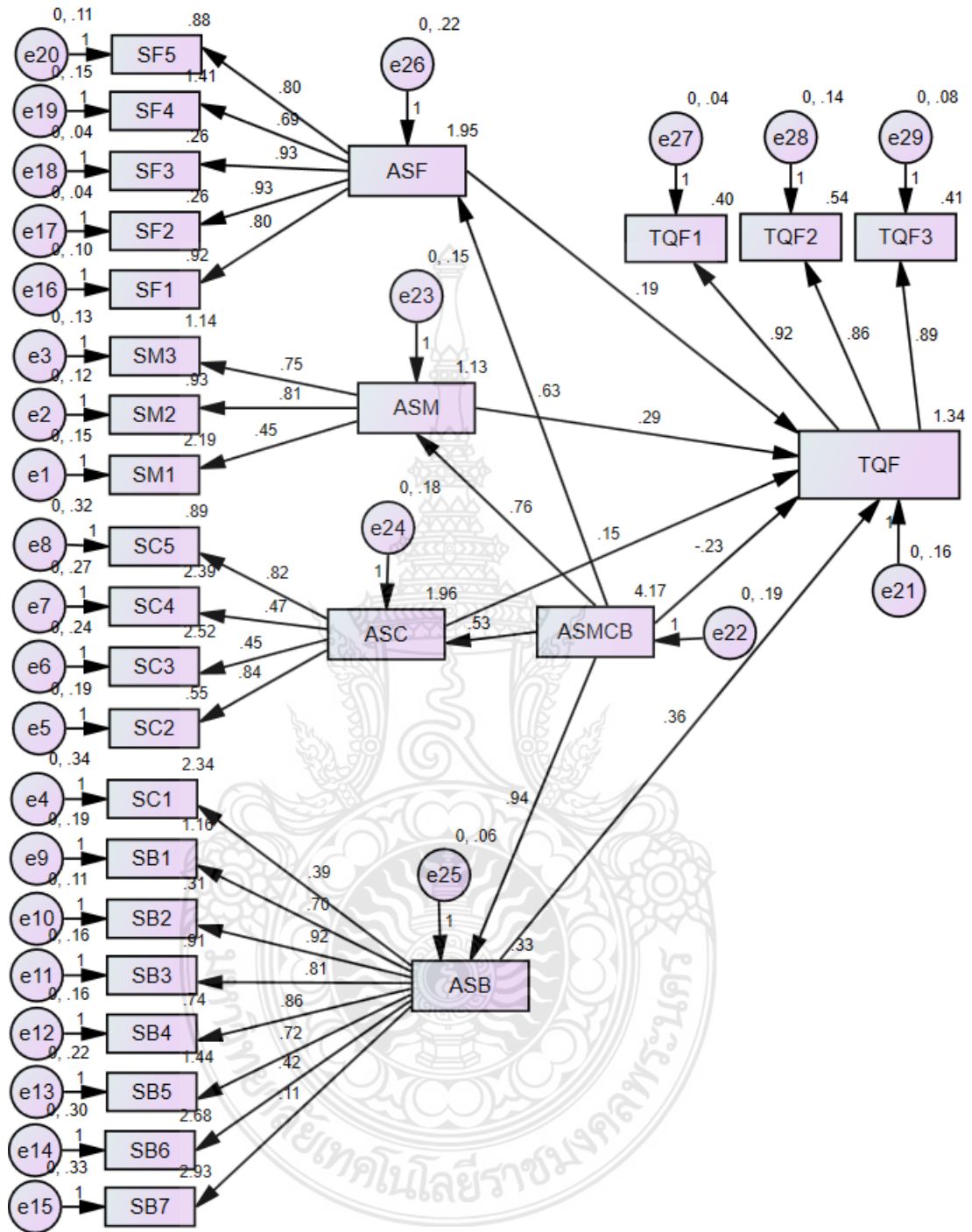

ภาพที่ 4.7 โมเดลตรวจสอบความสัมพันธ์เชิงสาเหตุของปัจจัยที่มีอิทธิพลต่อคุณลักษณะทางจริยธรรม นักศึกษาสื่อสารมวลชนตามกรอบมาตรฐานคุณวุฒิระดับอุดมศึกษาแห่งประเทศไทย

## บทที่ 5

### สรุปผล อภิปรายผล และข้อเสนอแนะ

การวิจัยเรื่อง ปัจจัยเชิงสาเหตุที่มีอิทธิพลต่อการคุณลักษณะทางจริยธรรมนักศึกษา สื่อสารมวลชนตามกรอบมาตรฐานคุณวุฒิระดับอุดมศึกษาแห่งประเทศไทย ผู้วิจัยดำเนินการวิจัยตามระเบียบวิธีวิจัยที่ได้กำหนดไว้ โดยทำการนำเสนอผลการวิจัยตามวัตถุประสงค์การวิจัย และสามารถสรุปผล อภิปรายผล และข้อเสนอแนะ ดังนี้

- 5.1 สรุปผลการวิจัย
- 5.3 อภิปรายผลการวิจัย
- 5.3 ข้อเสนอแนะการวิจัย

#### 5.1 สรุปผลการวิจัย

การวิจัยครั้งนี้เป็นการวิจัยแบบผสมผสาน ระหว่างการวิจัยเชิงคุณภาพ และการวิจัยเชิงปริมาณ สรุปได้ดังนี้

##### 5.1.1 วัตถุประสงค์การวิจัย

1. เพื่อศึกษาคุณลักษณะทางจริยธรรมของนักศึกษาสื่อสารมวลชนในยุคดิจิทัล
2. เพื่อศึกษาปัจจัยที่มีอิทธิพลต่อคุณลักษณะทางจริยธรรมนักศึกษาสื่อสารมวลชนตามกรอบมาตรฐานคุณวุฒิระดับอุดมศึกษาแห่งประเทศไทย
3. เพื่อวิเคราะห์องค์ประกอบเชิงยืนยันของปัจจัยที่มีอิทธิพลต่อคุณลักษณะทางจริยธรรมนักศึกษาสื่อสารมวลชนตามกรอบมาตรฐานคุณวุฒิระดับอุดมศึกษาแห่งประเทศไทย
4. เพื่อพัฒนาและตรวจสอบความสอดคล้องของรูปแบบความสัมพันธ์เชิงสาเหตุของปัจจัยที่มีอิทธิพลต่อคุณลักษณะทางจริยธรรมนักศึกษาสื่อสารมวลชนตามกรอบมาตรฐานคุณวุฒิระดับอุดมศึกษาแห่งประเทศไทย

**5.1.2 ระเบียบวิธีวิจัย** เป็นการวิจัยแบบผสมผสาน ระหว่างการวิจัยเชิงคุณภาพ และการวิจัยเชิงปริมาณ ดังนี้

1. กลุ่มตัวอย่างที่ใช้ในการวิจัยเชิงคุณภาพ ได้แก่ ผู้ทรงคุณวุฒิที่มีความรอบรู้และมีประสบการณ์ด้านสื่อสารมวลชน ทั้งที่เป็นผู้บริหาร หัวหน้างาน ผู้ประกอบวิชาชีพอิสระ และบุคลากรทางการศึกษา โดยพิจารณาคัดเลือกผู้ทรงคุณวุฒิแบบเจาะจง โดยพิจารณาจากผู้ทรงคุณวุฒิที่มีประสบการณ์ทำงานทางสื่อสารมวลชนมากกว่า 10 ปีขึ้นไป จำนวน 16 คน เพื่อทำการเก็บรวบรวมข้อมูลด้วยวิธีการสัมภาษณ์เชิงลึก

2. กลุ่มตัวอย่างที่ใช้ในการศึกษาครั้งนี้ คือ ผู้ที่ทำงานเกี่ยวข้องกับวงการศึกษา สารมวลชนแบ่งออกเป็น 2 กลุ่ม ได้แก่ 2) กลุ่มนักสื่อสารมวลชนในองค์การสื่อสารมวลชน และ 1) กลุ่มอาจารย์ในมหาวิทยาลัยของรัฐและเอกชนที่เปิดสอนด้านสื่อสารมวลชนหรือนิติศาสตร์ จำนวน 800 คน ทำการเก็บรวบรวมข้อมูลด้วยวิธีการสุ่มแบบง่าย (Simple Random Sampling) ทำการเก็บรวบรวมข้อมูลให้ได้ในสัดส่วนที่กำหนดไว้ ด้วยวิธีการแจกแบบสอบถามกับกลุ่มตัวอย่าง และใช้แบบสอบถามออนไลน์

**5.1.3 การเก็บรวบรวมข้อมูล** ดำเนินการเก็บรวบรวมข้อมูลตามขั้นตอนดำเนินการวิจัย ดังนี้

1. การวิจัยเชิงคุณภาพ เก็บรวบรวมข้อมูลจากผู้ทรงคุณวุฒิ จำนวน 16 คน ด้วยการสัมภาษณ์แบบมีโครงสร้าง ผู้วิจัยทำการคัดเลือกผู้ทรงคุณวุฒิแบบเจาะจง โดยพิจารณาจากผู้ทรงคุณวุฒิที่มีประสบการณ์ทำงานทางสื่อสารมวลชนมากกว่า 10 ปีขึ้นไป

2. การวิจัยเชิงปริมาณ เก็บรวบรวมข้อมูลด้วยวิธีการแจกแบบสอบถามจากกลุ่มตัวอย่าง จำนวน 800 คน จาก 2 กลุ่ม ได้แก่ อาจารย์และนักสื่อสารมวลชน แบ่งเป็น (1) อาจารย์ในสถาบันการศึกษาที่เปิดสอนด้าน นิเทศศาสตร์ สื่อสารมวลชน และเทคโนโลยีสื่อสารมวลชน และนักสื่อสารมวลชนในองค์การสื่อสารมวลชน เนื่องจากกลุ่มตัวอย่างมีลักษณะที่แตกต่างกันตามลักษณะวิชาชีพที่เป็นนักวิชาการและนักวิชาชีพ ได้มาด้วยวิธีการแจกแบบสอบถาม และแบบสอบถามออนไลน์

**5.1.4 สถิติและการวิเคราะห์ข้อมูล** ดังนี้

1. วิเคราะห์ปัจจัยที่มีอิทธิพลต่อคุณลักษณะทางจริยธรรมนักศึกษาสื่อสารมวลชนตามกรอบมาตรฐานคุณวุฒิระดับอุดมศึกษาแห่งประเทศไทย โดยใช้สถิติการแจกแจงความถี่ ร้อยละ ค่าเฉลี่ย ส่วนเบี่ยงเบนมาตรฐาน และวิเคราะห์การถดถอยพหุคูณแบบขั้นตอน (Stepwise Multiple Regression Analysis) เพื่อหาสมการทำนายปัจจัยที่มีอิทธิพลต่อคุณลักษณะทางจริยธรรมนักศึกษาสื่อสารมวลชนตามกรอบมาตรฐานคุณวุฒิระดับอุดมศึกษาแห่งประเทศไทย

2. การวิเคราะห์องค์ประกอบเชิงยืนยันของปัจจัยที่มีอิทธิพลต่อคุณลักษณะทางจริยธรรมนักศึกษาสื่อสารมวลชนตามกรอบมาตรฐานคุณวุฒิระดับอุดมศึกษาแห่งประเทศไทย ด้วยวิธีการวิเคราะห์องค์ประกอบเชิงยืนยัน (Confirmatory Factor Analysis: CFA)

3. ตรวจสอบความสอดคล้องรูปแบบความสัมพันธ์เชิงสาเหตุของปัจจัยที่มีอิทธิพลต่อคุณลักษณะทางจริยธรรมนักศึกษาสื่อสารมวลชนตามกรอบมาตรฐานคุณวุฒิระดับ อุดมศึกษาแห่งประเทศไทย ด้วยเทคนิคการวิเคราะห์เส้นทาง (Path Analysis)

### 5.1.5 ผลการวิจัย สามารถสรุปผลการวิจัยตามวัตถุประสงค์การวิจัย ดังนี้

1. คุณลักษณะทางจริยธรรมของนักศึกษาสื่อสารมวลชนในยุคดิจิทัล พบว่าคุณลักษณะทางจริยธรรมของนักศึกษาสื่อสารมวลชนในยุคดิจิทัล มีทั้งหมด 20 คุณลักษณะ ได้แก่ มีความรับผิดชอบต่อตนเองและส่วนรวม จิตสำนึกที่ดี จิตสำนึกสาธารณะ ตระหนักในบทบาทหน้าที่ของตนเอง มีความเสียสละ รู้จักทำเพื่อส่วนรวม ความเข้าใจบริบทสังคม เปิดกว้าง ยอมรับและเคารพความคิดเห็นของคนอื่น เข้าใจความขัดแย้ง เคารพซึ่งกันและกัน การยอมรับความแตกต่าง เป็นคนดี/รู้ถูกรู้ผิด เคารพสิทธิมนุษยชน เคารพตัวเอง การนำเสนอข้อเท็จจริง ความสุภาพ/มีกิริยามารยาท รู้กาลเทศะ จริยธรรมเทคโนโลยีสารสนเทศ และรู้เท่าทันสื่อ

นอกจากนี้ยังค้นพบคุณลักษณะที่จำเป็นสำหรับนักศึกษาสื่อสารมวลชนในยุคดิจิทัล พบว่าคุณลักษณะที่จำเป็นสำหรับนักศึกษาสื่อสารมวลชนในยุคดิจิทัล 7 คุณลักษณะ ได้แก่ ใฝ่เรียนรู้ การคิดวิเคราะห์และสังเคราะห์ การใช้วิจารณญาณ ความคิดสร้างสรรค์ การเขียนและการสื่อสารให้เข้าใจ รู้กว้างและรู้หลายหลายสาขา และทำงานได้หลายอย่าง

2. ปัจจัยที่มีอิทธิพลต่อคุณลักษณะทางจริยธรรมนักศึกษาสื่อสารมวลชนตามกรอบมาตรฐานคุณวุฒิระดับอุดมศึกษาแห่งประเทศไทย จาก 20 ปัจจัย พบว่า มี 16 ปัจจัย ได้แก่ ประสพการณ์ทางสังคม จิตรู้จริยธรรม ทักษะคนดี คุณธรรม และค่านิยม พฤติกรรมสุขภาพ จิตสร้างสรรค์ มุ่งอนาคตและควบคุมตนเอง จิตเชี่ยวชาญ จิตรู้สังเคราะห์ ความเชื่ออำนาจในตน สติปัญญา แรงจูงใจใฝ่สัมฤทธิ์ พฤติกรรมการทำงาน พฤติกรรมการเรียนรู้ จิตรู้เคารพ พฤติกรรมพัฒนาสังคม และการอบรมเลี้ยงดู

3. วิเคราะห์องค์ประกอบเชิงยืนยันของปัจจัยที่มีอิทธิพลต่อคุณลักษณะทางจริยธรรมนักศึกษาสื่อสารมวลชนตามกรอบมาตรฐานคุณวุฒิระดับอุดมศึกษาแห่งประเทศไทย พบว่า ปัจจัยทางจริยธรรมของนักศึกษาสื่อสารมวลชนทั้ง 20 ปัจจัย พบว่า ค่าน้ำหนักองค์ประกอบมีค่าเป็นบวก 21 ปัจจัย โดยมีค่าน้ำหนักระหว่าง .533-900 อย่างมีนัยสำคัญทางสถิติที่ระดับ .01 จำนวน 20 ปัจจัย จึงสามารถสรุปได้ว่า ปัจจัยทางจริยธรรมของนักศึกษาสื่อสารมวลชนทั้ง 20 ปัจจัย มีความถูกต้องและความเหมาะสมที่จะนำไปใช้ในการพัฒนาคุณลักษณะทางจริยธรรมของนักศึกษาด้านเทคโนโลยีสื่อสารมวลชน ได้แก่ มีความถูกต้องและความเหมาะสมที่จะนำไปใช้ในการพัฒนาคุณลักษณะทางจริยธรรมของนักศึกษาด้านเทคโนโลยีสื่อสารมวลชน ได้แก่ สติปัญญา ประสพการณ์ทางสังคม สุขภาพจิต เหตุผลทางจริยธรรม มุ่งอนาคตและควบคุมตนเอง ความเชื่ออำนาจในตน แรงจูงใจใฝ่สัมฤทธิ์ ทักษะคนดี คุณธรรม และค่านิยม พฤติกรรมพัฒนาสังคม พฤติกรรมของพลเมืองดี พฤติกรรมการทำงาน พฤติกรรมของคนดีและคนเก่ง พฤติกรรมสุขภาพ พฤติกรรมการเรียนรู้ การอบรมเลี้ยงดู จิตเชี่ยวชาญ จิตรู้สังเคราะห์ จิตสร้างสรรค์ จิตรู้เคารพ ความรับผิดชอบต่อตนเองและส่วนรวม ความสามารถในการปรับวิถีชีวิตในความขัดแย้งทางค่านิยม และการพัฒนานิสัยและการ

ปฏิบัติตนตามศีลธรรมทั้งในเรื่องส่วนตัวและสังคม และมี 2 ปัจจัยที่ไม่เหมาะสมต่อการนำไปใช้ ได้แก่ ด้านเหตุผลทางจริยธรรม ที่มีค่าน้ำหนักองค์ประกอบเท่ากับ .426 ซึ่งน้อยกว่า .50 และด้านการอบรมเลี้ยงดู ที่มีค่าน้ำหนักองค์ประกอบเท่ากับ -.073 ซึ่งมีค่าติดลบและน้อยกว่า .50 และสามารถนำเสนอเป็นแผนภาพได้ดังนี้

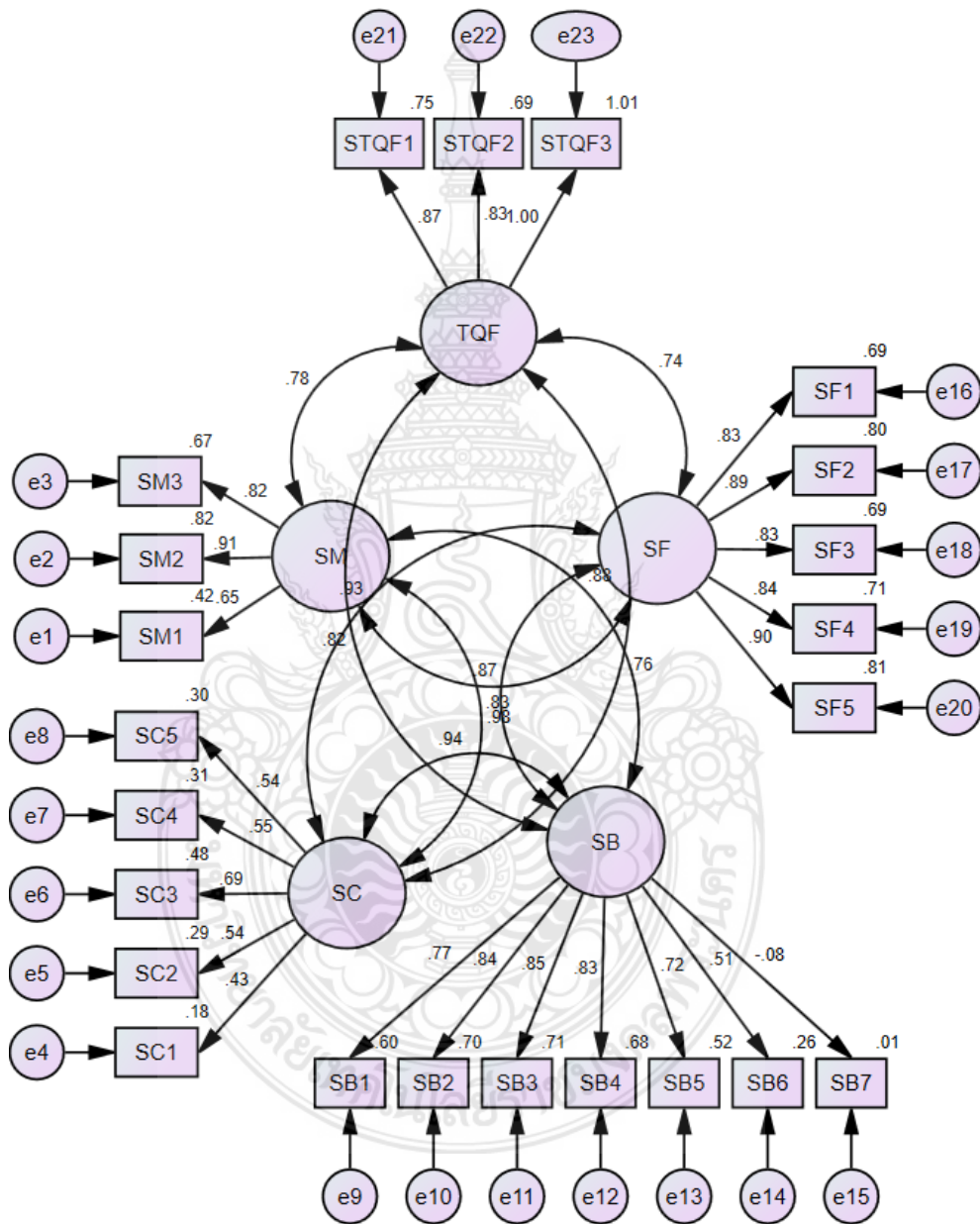

Chi-square = 6546.383 df = 220 p = .000 RMSEA = .190 CFI = .670 CMIN/DF = 29.756

ภาพที่ 5.1 ผลวิเคราะห์องค์ประกอบเชิงยืนยันของปัจจัยทางจริยธรรมและคุณลักษณะทางจริยธรรม นักศึกษาสื่อสารมวลชนตามกรอบมาตรฐานคุณวุฒิระดับอุดมศึกษาแห่งประเทศไทย

4. การพัฒนาและตรวจสอบความสอดคล้องของรูปแบบความสัมพันธ์เชิงสาเหตุของปัจจัยที่มีอิทธิพลต่อคุณลักษณะทางจริยธรรมนักศึกษาสื่อสารมวลชนตามกรอบมาตรฐานคุณวุฒิระดับอุดมศึกษาแห่งประเทศไทย พบว่า รูปแบบความสัมพันธ์เชิงสาเหตุของปัจจัยที่มีอิทธิพลต่อคุณลักษณะทางจริยธรรมนักศึกษาสื่อสารมวลชนตามกรอบมาตรฐานคุณวุฒิระดับอุดมศึกษาแห่งประเทศไทย โดยนำทฤษฎีต้นไม้อจริยธรรมสำหรับคนไทยของดวงเดือน พันธุมนาวิน (2543) โดยแบ่งออกเป็น 3 ส่วน ดังนี้

ดอกและผลบนต้น คือ จิตลักษณะ ประกอบด้วย 3 ด้าน ได้แก่ สติปัญญา ประสบการณ์สังคม และสุขภาพจิต

ลำต้น คือ สาเหตุทางจิต ประกอบด้วย 5 ด้าน ได้แก่ เหตุผลเชิงจริยธรรม มุ่งอนาคต และควบคุมตนเอง ความเชื่ออำนาจในตน แรงจูงใจใฝ่สัมฤทธิ์ และทัศนคติ คุณธรรม และค่านิยม

ราก คือ พฤติกรรมจริยธรรม ประกอบด้วย 7 ด้าน ได้แก่ พฤติกรรมพัฒนาสังคม พฤติกรรมของพลเมืองดี พฤติกรรมการทำงาน พฤติกรรมของคนดีและคนเก่ง พฤติกรรมสุขภาพ พฤติกรรมการขยันเรียน และการอบรมเลี้ยงดู

และแนวคิดจิต 5 ลักษณะของ เฮาเวิร์ด การ์ดเนอร์ (Howard Gardner, 2007) ซึ่งเป็นคุณลักษณะของมนุษย์ในศตวรรษที่ 21 ประกอบด้วยจิตลักษณะ 5 ด้าน ได้แก่ จิตเชี่ยวชาญ จิตรู้สังเคราะห์ จิตสร้างสรรค์ จิตรู้เคารพและจิตรู้จริยธรรม

จากตัวแปรหลักทั้ง 4 ปัจจัย และตัวแปรย่อย 20 ด้าน สามารถนำเสนอเป็นแผนภาพ ดังนี้



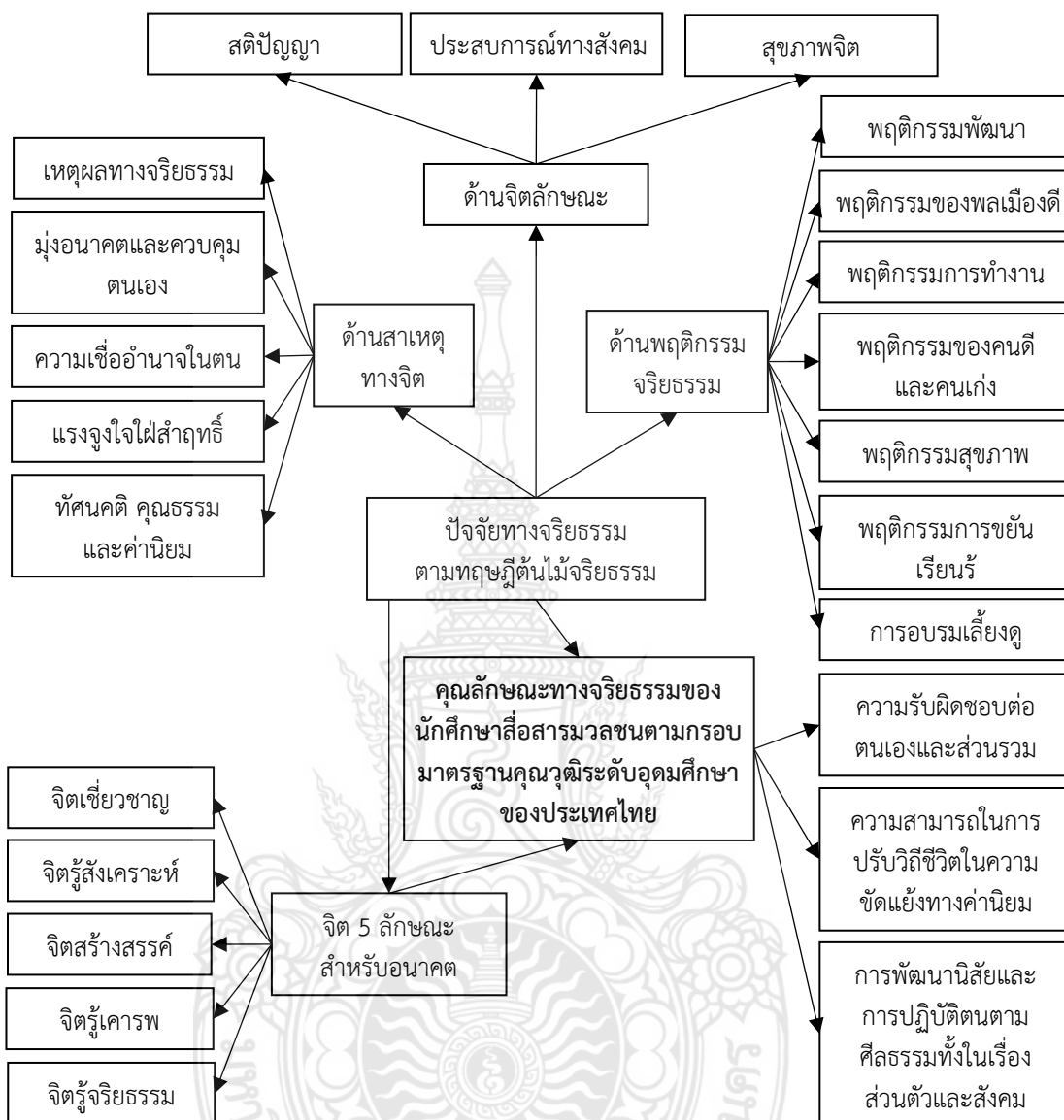

ภาพที่ 5.2 รูปแบบความสัมพันธ์เชิงสาเหตุของปัจจัยที่มีอิทธิพลต่อคุณลักษณะทางจริยธรรม นักศึกษาที่สื่อสารมวลชนตามกรอบมาตรฐานคุณวุฒิระดับอุดมศึกษาแห่งประเทศไทย

จากรูปแบบความสัมพันธ์เชิงสาเหตุของปัจจัยที่มีอิทธิพลต่อคุณลักษณะทางจริยธรรม นักศึกษาที่สื่อสารมวลชนตามกรอบมาตรฐานคุณวุฒิระดับอุดมศึกษาแห่งประเทศไทย เพื่อตรวจสอบความสอดคล้องของข้อมูล ผู้วิจัยได้ทำการสร้างเครื่องมือและเก็บรวบรวมข้อมูลจากกลุ่มตัวอย่าง และสามารถนำเสนอผลการดำเนินงาน ดังนี้

การตรวจสอบความสอดคล้องของข้อมูลเชิงประจักษ์ เพื่อพิจารณาความกลมกลืนของโมเดล พบว่า การทดสอบไคว์-สแควร์ (Chi-square) มีนัยสำคัญทางสถิติที่ระดับ .01 (P=.000) เมื่อ

พิจารณาดัชนีกลุ่มที่กำหนดที่ระดับมากกว่าหรือเท่ากับ .90 พบว่า ดัชนีทุกตัวได้แก่ NFI = .945, IFI = .946 และ CFI = .946 ผ่านเกณฑ์ตามลำดับ ส่วนดัชนีที่กำหนดไว้ที่ระดับน้อยกว่า .05 พบว่า ดัชนี RMSEA = .292 ซึ่งไม่เป็นไปตามหลักเกณฑ์ที่กำหนดไว้ จึงสรุปได้ว่า ความสัมพันธ์เชิงสาเหตุที่เกี่ยวข้องระหว่างปัจจัยคุณลักษณะทางจริยธรรมโดยรวม ได้แก่ ปัจจัยจิตลักษณะ ปัจจัยสาเหตุทางจิตใจ ปัจจัยพฤติกรรมจริยธรรม และปัจจัยจิต 5 ลักษณะสำหรับอนาคต ที่มีอิทธิพลต่อคุณลักษณะทางจริยธรรมของนักศึกษาสื่อสารมวลชนตามกรอบมาตรฐานคุณวุฒิระดับอุดมศึกษาของประเทศไทย ที่ได้จากการออกแบบการวิจัยที่ไม่มีความกลมกลืนข้อมูลเชิงประจักษ์ สามารถนำเสนอเป็นแผนภาพได้ดังนี้

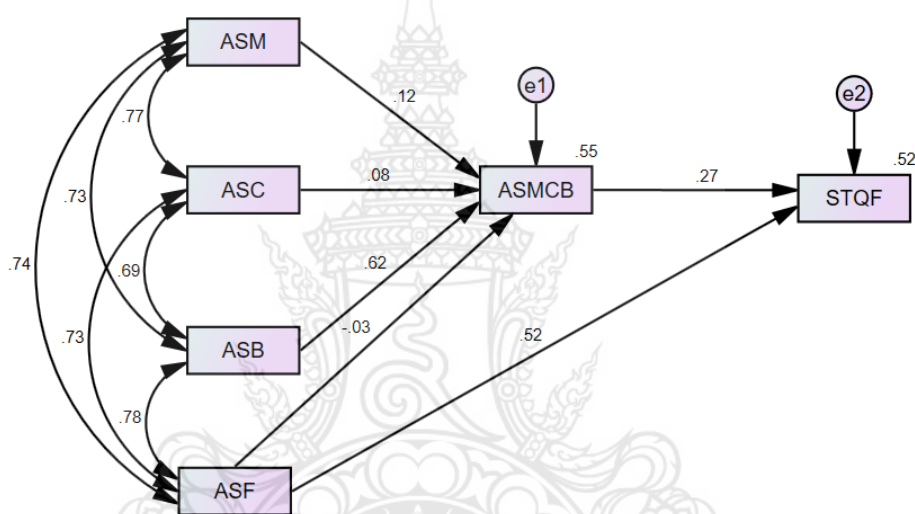

Chi-square = 206.871 df = 3 p = .000 RMSEA = .292 CFI = .946 CMIN/DF = 68.957

ภาพที่ 5.3 โมเดลตรวจสอบความสัมพันธ์เชิงสาเหตุของปัจจัยที่มีอิทธิพลต่อคุณลักษณะทางจริยธรรม นักศึกษาสื่อสารมวลชนตามกรอบมาตรฐานคุณวุฒิระดับอุดมศึกษาแห่งประเทศไทย

เมื่อทำการตรวจสอบความสอดคล้องรูปแบบความสัมพันธ์เชิงสาเหตุของปัจจัยที่มีอิทธิพลต่อคุณลักษณะทางจริยธรรมนักศึกษาสื่อสารมวลชนตามกรอบมาตรฐานคุณวุฒิระดับอุดมศึกษาแห่งประเทศไทย ด้วยการวิเคราะห์เส้นทาง (Path Analysis) โดยทำการสร้างโมเดลทดสอบความสัมพันธ์เชิงสาเหตุของตัวแปรปัจจัยทางจริยธรรม 4 ตัวแปรหลัก และ 20 ตัวแปรย่อยกับคุณลักษณะทางจริยธรรมนักศึกษาสื่อสารมวลชนตามกรอบมาตรฐานคุณวุฒิระดับอุดมศึกษาแห่งประเทศไทย จากผลการวิเคราะห์เส้นทาง พบว่า โมเดลไม่มีความกลมกลืนของข้อมูลเชิงประจักษ์สามารถนำเสนอเป็นแผนภาพได้ดังนี้



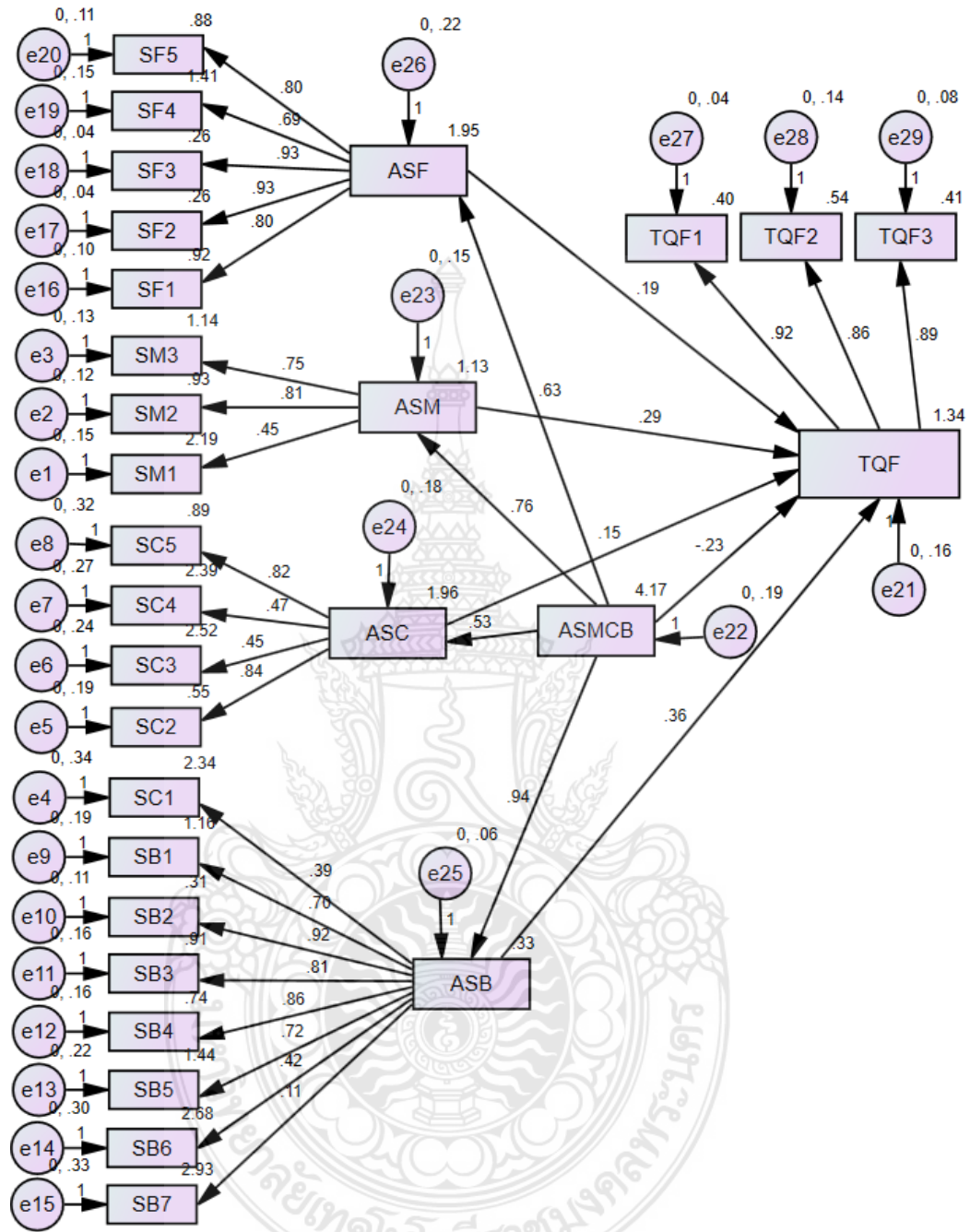

ภาพที่ 5.4 โมเดลตรวจสอบความสัมพันธ์เชิงสาเหตุของปัจจัยที่มีอิทธิพลต่อคุณลักษณะทางจริยธรรม นักศึกษาสื่อสารมวลชนตามกรอบมาตรฐานคุณวุฒิระดับอุดมศึกษาแห่งประเทศไทย

## 5.2 อภิปรายผล

จากผลการศึกษาคุณลักษณะทางจริยธรรมของนักศึกษาสื่อสารมวลชนในยุคดิจิทัล พบว่า คุณลักษณะทางจริยธรรมของนักศึกษาสื่อสารมวลชนในยุคดิจิทัล มีทั้งหมด 20 คุณลักษณะ ได้แก่ มีความรับผิดชอบต่อตนเองและส่วนรวม จิตสำนึกที่ดี จิตสำนึกสาธารณะ ตระหนักในบทบาทหน้าที่ของตนเอง มีความเสียสละ รู้จักทำเพื่อส่วนรวม ความเข้าใจบริบทสังคม เปิดกว้าง ยอมรับและเคารพความคิดเห็นของคนอื่น เข้าใจความขัดแย้ง เคารพซึ่งกันและกัน การยอมรับความแตกต่าง เป็นคนดี/รู้ถูกรู้ผิด เคารพสิทธิมนุษยชน เคารพตัวเอง การนำเสนอข้อเท็จจริง ความสุภาพ/มีกิริยามารยาท รู้กาลเทศะ จริยธรรมเทคโนโลยีสารสนเทศ และรู้เท่าทันสื่อ ทั้งนี้เนื่องจากการเปลี่ยนแปลงไปของเทคโนโลยีทำให้บริบททางสังคมและการทำงานของสื่อสารมวลชนต้องปรับเปลี่ยนไปตามยุคสมัย ซึ่งการทำงานของสื่อทุกวันนี้แข่งขันกันที่ความเร็ว แต่สื่อสารมวลชนยังคงต้องทำหน้าที่เช่นเดิม แต่ปรับเปลี่ยนวิธีการ ดังที่กิติมา สุรสนธิ (2548) ได้แปลมาจากหนังสือของ ฮาโรลด์ ลาสเวลล์ ว่ามีอยู่ 3 ประการ คือ 1) หน้าที่ในการสังเกตการณ์และรายงานสภาพแวดล้อมทางสังคม 2) หน้าที่ในการประสานสัมพันธ์ส่วนต่างๆ ของสังคมให้รวมตัวกันอยู่ได้ และ 3) หน้าที่ในการถ่ายทอดมรดกทางสังคม โดยทำหน้าที่ในการเผยแพร่ถ่ายทอดหรือสืบทอดความรู้ ค่านิยม ทศนคติ และบรรทัดฐานของสังคมจากยุคสมัยหนึ่งไปสู่อีกยุคสมัยหนึ่ง ซึ่งในยุคดิจิทัลบทบาทของสื่อมวลชนไม่เปลี่ยนไป แต่ลักษณะการนำเสนอจะเปลี่ยนไปตามการเปลี่ยนแปลงของบริบทของสังคม เนื่องจากความก้าวหน้าของเทคโนโลยีได้มีผู้ช่วยรายงานความเคลื่อนไหวของสังคมแทน ดังนั้น การปลูกฝังคุณลักษณะทางจริยธรรมของนักศึกษาสื่อสารมวลชน ควรต้องคำนึงถึงภาระหน้าที่หลักของนักสื่อสารมวลชน ดังที่ มาลี บุญศิริพันธ์ (2556) ได้แก่ 1) รายงานข่าวสารความเคลื่อนไหวในสังคม 2) เสนอความคิดเห็นเกี่ยวกับสถานการณ์ในสังคม 3) ให้ความผ่อนคลายด้านสาระบันเทิง และ 4) เป็นสื่อกลางโฆษณาสินค้าให้ผู้บริโภคมีทางเลือก โดยจะต้องนำเสนอบนพื้นฐานความจริงและความถูกต้องของข้อมูลที่ผ่านการกลั่นกรองอย่างดี ดังนั้น จริยธรรมของนักศึกษาสื่อสารมวลชนได้รับการปลูกฝังให้มีความรับผิดชอบต่อตนเองและสังคม จิตสำนึกที่ดี จิตสำนึกสาธารณะ ตระหนักในบทบาทหน้าที่ของตนเอง มีความเสียสละ โดยพัฒนาให้สอดคล้องกับกรอบมาตรฐานคุณวุฒิระดับอุดมศึกษาแห่งชาติ ด้านจริยธรรม (คณะกรรมการการอุดมศึกษา, 2552) ด้วยการพัฒนานิสัยในการประพฤติอย่างมีคุณธรรม จริยธรรม และด้วยความรับผิดชอบต่อทั้งในส่วนตัวและส่วนรวม ความสามารถในการปรับวิถีชีวิตในความขัดแย้งทางค่านิยม การพัฒนานิสัยและการปฏิบัติตนตามศีลธรรมทั้งในเรื่องส่วนตัวและสังคม

ปัจจัยที่มีอิทธิพลต่อคุณลักษณะทางจริยธรรมนักศึกษาสื่อสารมวลชนตามกรอบมาตรฐานคุณวุฒิระดับอุดมศึกษาแห่งประเทศไทย จาก 20 ปัจจัย พบว่า มี 16 ปัจจัย ได้แก่ ประสพการณ์ทาง

สังคม จิตรัฐจริยธรรม ทักษะคิด คุณธรรม และค่านิยม พฤติกรรมสุขภาพ จิตสร้างสรรค์ มุ่งอนาคตและควบคุมตนเอง จิตเชี่ยวชาญ จิตรู้สังเคราะห์ ความเชื่ออำนาจในตน สติปัญญา แรงจูงใจใฝ่สัมฤทธิ์ พฤติกรรมการทำงาน พฤติกรรมการขยันเรียนรู้ จิตรู้เคารพ พฤติกรรมพัฒนาสังคม และการอบรมเลี้ยงดู ซึ่งสอดคล้องกับการศึกษาของ เจษฎา หนูรูน (2551) ที่พบว่า ปัจจัยจิตลักษณะรายด้านกับจิตสาธารณะ สามารถอธิบายร่วมกัน โดยปัจจัยจิตลักษณะที่ส่งผลทางบวก อย่างมีนัยสำคัญทางสถิติที่ระดับ .01 ได้แก่ ลักษณะมุ่งอนาคต สุขภาพจิต ค่านิยมความเป็นไทย และแรงจูงใจใฝ่สัมฤทธิ์ และสอดคล้องกับ พัชรีย์ ฤกษ์แก้ว และฉันทนา กลุ่มจิตร (2554) ที่พบว่า ปัจจัยเชิงเหตุด้านจิตลักษณะ ได้แก่ สติปัญญา ประสบการณ์ทางสังคม และสุขภาพจิต มีความสัมพันธ์ทางบวกกับพฤติกรรมเชิงจริยธรรมของนักเรียน อย่างมีนัยสำคัญทางสถิติที่ระดับ .01 และปัจจัยเชิงเหตุด้านจิตลักษณะที่สามารถร่วมกันพยากรณ์พฤติกรรมเชิงจริยธรรมของนักเรียนอย่างมีนัยสำคัญทางสถิติที่ระดับ .05 ได้แก่ สติปัญญา ประสบการณ์ทางสังคม และสุขภาพจิต นอกจากนี้ยังสอดคล้องกับ สุคนธ์ธา เสี่ยงเจริญ (2556) ที่พบว่า ตัวแปรที่มีอิทธิพลต่อจิตสำนึกสาธารณะมากที่สุด ได้แก่ ลักษณะมุ่งอนาคต-ควบคุมตน รองลงมา คือ การสนับสนุนทางสังคมจากครอบครัว การรับรู้ความสามารถของตน เจตคติต่อจิตสำนึกสาธารณะ และการสนับสนุนทางสังคมจากมหาวิทยาลัย อย่างมีนัยสำคัญทางสถิติที่ระดับ .01

วิเคราะห์องค์ประกอบเชิงยืนยันของปัจจัยที่มีอิทธิพลต่อคุณลักษณะทางจริยธรรมนักศึกษา สื่อสารมวลชนตามกรอบมาตรฐานคุณวุฒิระดับอุดมศึกษาแห่งประเทศไทย พบว่า ปัจจัยทางจริยธรรมของนักศึกษาสื่อสารมวลชนทั้ง 20 ปัจจัย พบว่า ค่าน้ำหนักองค์ประกอบมีค่าเป็นบวก 21 ปัจจัย โดยมีค่าน้ำหนักระหว่าง .533-900 อย่างมีนัยสำคัญทางสถิติที่ระดับ .01 จำนวน 20 ปัจจัย จึงสามารถสรุปได้ว่า ปัจจัยทางจริยธรรมของนักศึกษาสื่อสารมวลชนทั้ง 20 ปัจจัย มีความถูกต้องและความเหมาะสมที่จะนำไปใช้ในการพัฒนาคุณลักษณะทางจริยธรรมของนักศึกษาด้านเทคโนโลยีสื่อสารมวลชน ได้แก่ มีความถูกต้องและความเหมาะสมที่จะนำไปใช้ในการพัฒนาคุณลักษณะทางจริยธรรมของนักศึกษาด้านเทคโนโลยีสื่อสารมวลชน ได้แก่ สติปัญญา ประสบการณ์ทางสังคม สุขภาพจิต เหตุผลทางจริยธรรม มุ่งอนาคตและควบคุมตนเอง ความเชื่ออำนาจในตน แรงจูงใจใฝ่สัมฤทธิ์ ทักษะคิด คุณธรรม และค่านิยม พฤติกรรมพัฒนาสังคม พฤติกรรมของพลเมืองดี พฤติกรรมการทำงาน พฤติกรรมของคนดีและคนเก่ง พฤติกรรมสุขภาพ พฤติกรรมการขยันเรียนรู้ การอบรมเลี้ยงดู จิตเชี่ยวชาญ จิตรู้สังเคราะห์ จิตสร้างสรรค์ จิตรู้เคารพ ความรับผิดชอบต่อตนเองและส่วนรวม ความสามารถในการปรับวิถีชีวิตในความขัดแย้งทางค่านิยม และการพัฒนานิสัยและการปฏิบัติตนตามศีลธรรมทั้งในเรื่องส่วนตัวและสังคม ทั้งนี้จากการวิเคราะห์องค์ประกอบเชิงยืนยันมีน้ำหนักองค์ประกอบ .50 ขึ้นไป ซึ่งเป็นไปตามเกณฑ์ที่ Hair, et al. (2010) และเป็นไปตามเกณฑ์ที่ผู้วิจัยได้กำหนดไว้

รูปแบบความสัมพันธ์เชิงสาเหตุของปัจจัยที่มีอิทธิพลต่อคุณลักษณะทางจริยธรรมนักศึกษา สื่อสารมวลชนตามกรอบมาตรฐานคุณวุฒิระดับอุดมศึกษาแห่งประเทศไทย จากการตรวจสอบความ สอดคล้องของข้อมูลเชิงประจักษ์เพื่อพิจารณาความกลมกลืนของโมเดล ความสัมพันธ์เชิงสาเหตุที่ เกี่ยวข้องระหว่างปัจจัยคุณลักษณะทางจริยธรรมโดยรวม ได้แก่ ปัจจัยจิตลักษณะ ปัจจัยสาเหตุทาง จิตใจ ปัจจัยพฤติกรรมจริยธรรม และปัจจัยจิต 5 ลักษณะสำหรับอนาคต ที่มีอิทธิพลต่อคุณลักษณะ ทางจริยธรรมของนักศึกษาสื่อสารมวลชนตามกรอบมาตรฐานคุณวุฒิระดับอุดมศึกษาของประเทศไทย ที่ได้จากการออกแบบการวิจัยที่ไม่มีความกลมกลืนข้อมูลเชิงประจักษ์ และเมื่อทำการตรวจสอบ ความสอดคล้องรูปแบบความสัมพันธ์เชิงสาเหตุของปัจจัยที่มีอิทธิพลต่อคุณลักษณะทางจริยธรรม นักศึกษาสื่อสารมวลชนตามกรอบมาตรฐานคุณวุฒิระดับอุดมศึกษาแห่งประเทศไทย ด้วยการ วิเคราะห์เส้นทาง (Path Analysis) โดยทำการสร้างโมเดลทดสอบความสัมพันธ์เชิงสาเหตุของตัว แปรปัจจัยทางจริยธรรม 4 ตัวแปรหลัก และ 20 ตัวแปรย่อยกับคุณลักษณะทางจริยธรรมนักศึกษา สื่อสารมวลชนตามกรอบมาตรฐานคุณวุฒิระดับอุดมศึกษาแห่งประเทศไทย จากผลการวิเคราะห์ เส้นทาง พบว่า โมเดลไม่มีความกลมกลืนของข้อมูลเชิงประจักษ์ ทั้งนี้อาจเนื่องมาจากหลายปัจจัย เช่น ด้านตัวแปร การตั้งคำถามในแต่ละด้าน หรือแม้กระทั่งการเก็บรวบรวมข้อมูล ฯลฯ ซึ่งสามารถ ส่งผลต่อผลการวิจัยได้ ดังนั้น การศึกษาครั้งนี้ไม่เป็นไปตามสมมติฐาน และขัดแย้งกับการศึกษาของ นงนภัส พันธุ์พลกฤต และ ฉัตรชัย ศิริกุลพันธ์ (2558) ที่พบว่า จิตจริยธรรมในการดำเนินชีวิตของ นักศึกษาอาชีวศึกษาในจังหวัดเชียงใหม่ องค์ประกอบของจิตจริยธรรมตามทฤษฎี สอดคล้องกับข้อมูล เชิงประจักษ์ สอดคล้องกับ สุคนธ์ธา เส็งเจริญ (2556) องค์ประกอบของปัจจัยทุกตัวมีความสัมพันธ์ ทางบวกกับจิตสำนึกสาธารณะอย่างมีนัยสำคัญทางสถิติที่ระดับ .01 และ .05 และสอดคล้องกับ จริฎุ ศรีบัวนำ (2550) ที่พบว่า โมเดลเชิงสาเหตุของปัจจัยที่มีอิทธิพลต่อคุณธรรมของนักเรียนมัธยมศึกษา ตอนต้นในกรุงเทพมหานคร มีความสอดคล้องกับข้อมูลเชิงประจักษ์

### 5.3 ข้อเสนอแนะ

#### 5.3.1 ข้อเสนอแนะจากการวิจัย

จากการวิจัยคุณภาพ ได้ค้นพบ คุณลักษณะทางจริยธรรมของนักศึกษาสื่อสารมวลชน ในยุคดิจิทัล พบว่า คุณลักษณะทางจริยธรรมของนักศึกษาสื่อสารมวลชนในยุคดิจิทัล มีทั้งหมด 20 คุณลักษณะ ได้แก่ มีความรับผิดชอบต่อตนเองและส่วนรวม จิตสำนึกที่ดี จิตสำนึกสาธารณะ ตระหนักในบทบาทหน้าที่ของตนเอง มีความเสียสละ รู้จักทำเพื่อส่วนรวม ความเข้าใจบริบทสังคม เปิดกว้าง ยอมรับและเคารพความคิดเห็นของคนอื่น เข้าใจความขัดแย้ง เคารพซึ่งกันและกัน การยอมรับความแตกต่าง เป็นคนดี/รู้ถูกรู้ผิด เคารพสิทธิมนุษยชน เคารพตัวเอง การนำเสนอ

ข้อเท็จจริง ความสุภาพ/มีกิริยามารยาท รู้กาลเทศะ จริยธรรมเทคโนโลยีสารสนเทศ และรู้เท่าทันสื่อ ควรนำไปเป็นแนวทางในการพัฒนานักศึกษาสื่อสารมวลชนอย่างเป็นรูปธรรม โดยอาจจะพัฒนาเป็น หลักสูตรรายวิชาจริยธรรมทางสื่อสารมวลชน หรือกำหนดเป็นหัวข้อสำหรับการสอดแทรกในรายวิชา โดยให้กระจายไปในแต่ละชั้นปีทั้ง 4 ปี

จากการวิจัย ได้ค้นพบ คุณลักษณะที่จำเป็นสำหรับนักศึกษาสื่อสารมวลชนในยุคดิจิทัล พบว่า คุณลักษณะที่จำเป็นสำหรับนักศึกษาสื่อสารมวลชนในยุคดิจิทัล 7 คุณลักษณะ ได้แก่ ใฝ่เรียนรู้ การคิดวิเคราะห์และสังเคราะห์ การใช้วิจารณญาณ ความคิดสร้างสรรค์ การเขียนและการสื่อสารให้เข้าใจ รู้กว้างและรู้หลายหลายสาขา และทำงานได้หลายอย่าง ทางสถาบันการศึกษา ควรนำไปประกอบการจัดการศึกษา หรือกำหนดคุณลักษณะที่พึงประสงค์ของนักศึกษาด้านสื่อสารมวลชน เพื่อให้ได้บัณฑิตที่มีคุณลักษณะที่สอดคล้องกับยุคดิจิทัล ทันทต่อการเปลี่ยนแปลงของเทคโนโลยี และเป็นนักสื่อสารมวลชนยุคใหม่ที่รองรับความต้องการของสถานประกอบการ ปรับตัว เข้ากับการทำงานในรูปแบบใหม่ที่แข่งขันกันด้วยความเร็ว แต่ต้องคงไว้ซึ่งความถูกต้อง ความน่าเชื่อถือ และสามารถให้ความรู้แก่สังคมได้

### 5.3.2 ข้อเสนอแนะเพื่อการวิจัยครั้งต่อไป

ควรศึกษาวิจัยที่เน้นเจาะลึกคุณลักษณะทางจริยธรรมเฉพาะกลุ่มวิชาชีพ เนื่องจากมีความแตกต่างไปตามบริบทของการทำงานในแต่ละอาชีพ โดยใช้การวิจัยแบบผสมผสาน (Mixed Method) เพื่อให้ได้มาทั้งข้อมูลแบบเจาะลึกในแต่ละอาชีพ

## เอกสารอ้างอิง

### ภาษาไทย

กัลยา วานิชย์บัญชา. (2557). **การวิเคราะห์สมการโครงสร้าง (SME) ด้วย AMOS**. พิมพ์ครั้งที่ 2.

กรุงเทพมหานคร : ห้างหุ้นส่วนจำกัดสามลดา.

กิติมา สุรสสนธิ. (2548). **ความรู้ทางการสื่อสาร (Introduction to Communication)**.

กรุงเทพมหานคร : จามจุรีโปรดักท์.

เกรียงศักดิ์ เจริญวงศ์ศักดิ์. (2554). **การคิดเชิงสังเคราะห์**. พิมพ์ครั้งที่ 4. กรุงเทพมหานคร : ชัคเชส มีเดีย.

คณะกรรมการการอุดมศึกษา. (2552). **กรอบมาตรฐานคุณวุฒิระดับอุดมศึกษาแห่งชาติ พ.ศ.**

**2552 และแนวทางปฏิบัติ**. กรุงเทพมหานคร : สำนักงานคณะกรรมการการอุดมศึกษา.

ฉันท ชาติทอง. (2554). **สอนคิด: การจัดการเรียนรู้เพื่อพัฒนาการคิด**. พิมพ์ครั้งที่ 2. นครปฐม :

เพชรเกษมการพิมพ์.

จรัญ ศรีบัวนำ. (2550). **การพัฒนาโมเดลเชิงสาเหตุของปัจจัยที่มีอิทธิพลต่อคุณธรรมของนักเรียนมัธยมศึกษาตอนต้นในกรุงเทพมหานคร**. วิทยานิพนธ์ครุศาสตรมหาบัณฑิต จุฬาลงกรณ์มหาวิทยาลัย.

จักรกฤษ เพิ่มพูน. (9 มีนาคม 2560). ที่ปรึกษา นายกสภาคมนักข่าวหนังสือพิมพ์แห่งประเทศไทย, กรรมการควบคุมจริยธรรมสมาคมนักข่าว และบรรณาธิการหนังสือพิมพ์ลานนาโพสต์ จังหวัดลำปาง. **สัมภาษณ์**.

จักรกฤษ ศิลปชัย. (6 กุมภาพันธ์ 2560). เจ้าของและนักจัดรายการ Yes Radio ทาง

[www.yesradiothai.com](http://www.yesradiothai.com) และ App yesradio. **สัมภาษณ์**.

จุมพล รามล. (2556). **รูปแบบความสัมพันธ์เชิงสาเหตุของปัจจัยที่มีอิทธิพลต่อแบรนด์โรงเรียน**

**เอกชน**. กรุงเทพมหานคร : มหาวิทยาลัยเกษตรศาสตร์.

จूरืพร กาญจนการุณ. (2552). **คุณธรรม จริยธรรม และการใช้เหตุผลเชิงจริยธรรมของนักศึกษา**

มหาวิทยาลัยเทคโนโลยีพระจอมเกล้าธนบุรี (มจธ.). **วารสารวิชาการ วิทยาลัยแสงธรรม**.

ปีที่ 1 ฉบับที่ 1 (มกราคม-มิถุนายน) : 95-109.

เจษฎา หนูรุ่ง. (2551). **ปัจจัยจิตลักษณะที่ส่งผลต่อจิตสาธารณะของนักเรียนช่วงชั้นที่ 3 โรงเรียน**

**สาธิตในสังกัดมหาวิทยาลัยศรีนครินทรวิโรฒ**. วิทยานิพนธ์การศึกษามหาบัณฑิต

สาขาวิชา การวิจัยและสถิติทางการศึกษา บัณฑิตวิทยาลัย มหาวิทยาลัยศรีนครินทรวิโรฒ.

ฉัตรชัย เสนสาย. (2554). **อิทธิพลกัลยาณมิตร โยนิโสมมสิการ ความเชื่อในกุศลกรรมบถ 10 และ ปัจจัยทางจิตที่มีต่อพฤติกรรมนักเรียนที่พึงประสงค์**. ปริญญาโทวิทยาศาสตรมหาบัณฑิต สาขาวิชาการวิจัยพฤติกรรมศาสตร์ประยุกต์ บัณฑิตวิทยาลัย มหาวิทยาลัยศรีนครินทรวิโรฒ.

ชยธร ธนรเจต. (25 กุมภาพันธ์ 2560). ผู้อำนวยการอาวุโสฝ่ายสร้างสรรค์รายการและผังรายการ. **สัมภาษณ์**.

ชาญชัย สวัสดิวิชัยกุล. (17 มีนาคม 2560). ผู้กำกับภาพยนตร์. **สัมภาษณ์**.

ชุตินทรา วัฒนกุล. (8 มีนาคม 2560). New Media Director สถานีโทรทัศน์ PPTV. **สัมภาษณ์**.

ชุตินทรา ไชยสิทธิ์. (2555). การพัฒนาโมเดลเชิงสาเหตุของความรับผิดชอบต่อสังคมของนักเรียนมัธยมศึกษาตอนปลาย. *OJED*. ปีที่ 7 ฉบับที่ 1 : 1693-1707.

ไชย ณ พล อัครศุภเศรษฐ์. (2550). **Creative Innovation: การสร้างสรรค์นวัตกรรมเพื่อศักยภาพการแข่งขันโลกอนาคต**. กรุงเทพมหานคร : Pluspress.

ฐิตินันท์ บุญภาพ คอมมอน. (10 มีนาคม 2560). อาจารย์ประจำคณะนิเทศศาสตร์ มหาวิทยาลัยธุรกิจบัณฑิต. **สัมภาษณ์**.

ฐิตีวรรณ ไสวแสนยากร. (22 กุมภาพันธ์ 2560). หัวหน้าข่าวการศึกษา หนังสือพิมพ์ไทยรัฐ. **สัมภาษณ์**.

ดวงเดือน พันธุนาวิน. (2543). **ทฤษฎีต้นไม้อจริยธรรม : การวิจัยและการพัฒนาบุคลากร**. โครงการส่งเสริมเอกสารวิชาการคณะพัฒนาสังคม สถาบันบัณฑิตพัฒนบริหารศาสตร์.

นงนภัส พันธุ์พลกฤต และ ฉัตรชัย ศิริกุลพันธ์. (2558). **การพัฒนารูปแบบจิตจริยธรรมในการดำเนินชีวิตของนักศึกษาอาชีวศึกษาในจังหวัดเชียงใหม่**. สาขาวิชาจิตวิทยา คณะมนุษยศาสตร์และสังคมศาสตร์ มหาวิทยาลัยพายัพ.

นันทสิทธิ์ นิตยเมธา. (8 มีนาคม 2560). Assistant Business Strategy Director สถานีโทรทัศน์ PPTV. **สัมภาษณ์**.

บรรจง อมรชีวิน. (2554). **Thinking School สอนให้คิด**. กรุงเทพมหานคร : ภาพพิมพ์.

บรรยงค์ สุวรรณผ่อง. (15 มีนาคม 2560). ประธานกรรมการจริยธรรมวิชาชีพสมาคมนักข่าววิทยุและโทรทัศน์แห่งประเทศไทย, กรรมการควบคุมจริยธรรมสมาคมนักข่าวนักหนังสือพิมพ์แห่งประเทศไทย และบรรณาธิการที่ปรึกษา Econ News. **สัมภาษณ์**.

บุญมี แทนแก้ว (2539). **จริยศาสตร์**. พิมพ์ครั้งที่ 3. กรุงเทพมหานคร : โอ. เอส , 2539.

ปรัชญา เวสารัชช. (2545). **ชุดฝึกอบรมผู้บริหาร: ประมวลสาร**. กรุงเทพมหานคร : สำนักงานปฏิรูปการศึกษา.

- ปราชญา กล้าผจญ. (2544). **คุณธรรม จริยธรรม จรรยาบรรณวิชาชีพ**. กรุงเทพมหานคร : เอลโล่ การพิมพ์.
- พรนพ พุกกะพันธุ์. (2543). **จริยธรรมทางธุรกิจ**. กรุงเทพมหานคร : ป.สัมพันธ์พาณิชย์.
- พระทองเหลือ แยมศิริ ปกรณ์ ประจัญบาน และอ้อมจจิต แป้นสร. (2556). **การพัฒนารูปแบบความสัมพันธ์เชิงสาเหตุของปัจจัยที่ส่งผลต่อความมีวินัยในตนเองของนักศึกษาระดับปริญญาตรีในเขตภาคเหนือตอนล่าง**. สืบคำจาก [http://research.kpru.ac.th/old/Journal\\_HSS/images/TGT/2556/pats2/4.pdf](http://research.kpru.ac.th/old/Journal_HSS/images/TGT/2556/pats2/4.pdf)
- พระพรหมคุณาภรณ์ (ป.อ. ปยุตโต). (2546). **พัฒนาการแบบองค์รวมของเด็กไทย**. นนทบุรี: โครงการตำราสำนักที่ศึกษาระบบอนามัย กระทรวงสาธารณสุข.
- พัชรี ฤกษ์แก้ว และฉันทนา กล่อมจิตร. (2554). ปัจจัยเชิงเหตุด้านจิตลักษณะที่ส่งผลต่อพฤติกรรมเชิงจริยธรรมของนักเรียนชั้นมัธยมศึกษาตอนต้น. **วารสารศึกษาศาสตร์ ฉบับวิจัยบัณฑิตศึกษา มหาวิทยาลัยขอนแก่น**. 5, 1(มกราคม-มีนาคม 2554)
- พูลวงศ์ สุขสว่าง, (2557). หลักการวิเคราะห์โมเดลสมการโครงสร้าง. **วารสารมหาวิทยาลัยนราธิวาสราชนครินทร์**. ปีที่ 6 ฉบับที่ 2 (พฤษภาคม-สิงหาคม) 2557. 136-145.
- ภูมิพิพัฒน์ รักพรมงค. (2558) ได้ศึกษาวิจัยเรื่อง ปัจจัยเชิงสาเหตุที่ส่งผลต่อพฤติกรรมจิตสำนึกของนักศึกษามหาวิทยาลัยราชภัฏในประเทศไทย. **วารสารวิชาการศรีปทุม ชลบุรี**. ปีที่ 12 ฉบับที่ 1 (กรกฎาคม-กันยายน) : 34-40.
- มัลลิกา บุญยี่น. (5 มีนาคม 2560). บรรณาธิการความงาม นิตยสาร HELLO! ประเทศไทย. **สัมภาษณ์**.
- มาลี บุญศิริพันธ์. (2556). **วารสารศาสตร์เบื้องต้น ปรัชญาแลแนวคิด**. พิมพ์ครั้งที่ 2. กรุงเทพมหานคร : สำนักพิมพ์มหาวิทยาลัยธรรมศาสตร์.
- ยุทธ ไกยวรรณ. (2556). **การวิเคราะห์โมเดลสมการโครงสร้างด้วย AMOS**. กรุงเทพมหานคร : สำนักพิมพ์แห่งจุฬาลงกรณ์มหาวิทยาลัย.
- ยุวดี ชุ่มกอกทอง. (21 กุมภาพันธ์ 2560). ผู้จัดการฝ่ายผลิตรายการโทรทัศน์ Smart SME. **สัมภาษณ์**.
- รังสรรค์ เลิศในสัตย์. (2551). **เทคนิคการแก้ไขปัญหาอย่างสร้างสรรค์**. พิมพ์ครั้งที่ 2. กรุงเทพมหานคร : สมาคมส่งเสริมเทคโนโลยี (ไทย-ญี่ปุ่น).
- รัตนะ บัวสนธ์. (2556). **วิธีการเชิงผสมผสานสำหรับการวิจัยและประเมิน**. กรุงเทพมหานคร : สำนักพิมพ์แห่งจุฬาลงกรณ์มหาวิทยาลัย.
- รัตนะ บัวสนธ์. (2556). **วิธีการเชิงผสมผสานสำหรับการวิจัยและประเมิน**. กรุงเทพมหานคร : สำนักพิมพ์แห่งจุฬาลงกรณ์มหาวิทยาลัย.
- ราชกิจจานุเบกษา เล่ม 116. ตอนที่ 74 ก/หน้า สิงหาคม 2542.



- ราชบัณฑิตยสถาน. (2546). **พจนานุกรม ฉบับราชบัณฑิตยสถาน พ.ศ. 2542**. กรุงเทพมหานคร : นานมีบุคพับลิเคชั่นส์.
- วรทัศน์ วัฒนชีวโนปกรณ์. (2555). **ปัจจัยเชิงเหตุทางจิตและสังคมที่เกี่ยวข้องกับพฤติกรรมใฝ่รู้ใฝ่ดี ของนักศึกษาระดับปริญญาตรี**. ปริญญาวิทยาศาสตรมหาบัณฑิต สาขาวิชาการวิจัย พฤติกรรมศาสตร์ประยุกต์ มหาวิทยาลัยศรีนครินทรวิโรฒ.
- วรพจน์ วงศ์กิจรุ่งเรือง และ อธิป จิตตฤกษ์. (2554). **ทักษะแห่งอนาคตใหม่: การศึกษาเพื่อศตวรรษที่ 21 = 21st century skills: Rethinking how students learn**. กรุงเทพมหานคร : โอเพ่นเวิลด์ส.
- วิไล หนูนา และศิริชัย ชินะตั้งกูร. (2556). **ปัจจัยที่มีผลต่อคุณลักษณะอันพึงประสงค์ด้านคุณธรรม ของนักเรียนในโรงเรียนมัธยมศึกษา เขตภาคใต้ฝั่งอันดามัน**. วารสารวิชาการมหาวิทยาลัย ราชภัฏภูเก็ต. ปีที่ 9 ฉบับที่ 2(กรกฎาคม-ธันวาคม 2560).
- ศิริโรจน์ ศิริแพทย์. (9 มีนาคม 2560). **ผู้ช่วยหัวหน้าข่าวสลับข่าวว่าไรดี บทความ หนังสือพิมพ์ เดลินิวส์. สัมภาษณ์.**
- ศิริลัย สมทรง. (19 กุมภาพันธ์ 2560). **นักจัดรายการวิทยุรายการคลับสุขภาพ อสมท FM96.5, รายการอารมณ์ ดิยามเช้า อสมท FM 97.0, และรายการมองเขา ดูเรา สวท FM 97.0. สัมภาษณ์.**
- สมควร กวียะ. (2539). **การสื่อสารมวลชน บทบาทหน้าที่ เสรีภาพ และความรับผิดชอบ**. กรุงเทพมหานคร : สำนักพิมพ์ดอกหญ้า.
- สมนึก การีเวท และคณะ. (2559). **รูปแบบความสัมพันธ์เชิงสาเหตุของปัจจัยที่ส่งผลต่อประสิทธิภาพ การจัดการศึกษาของโรงเรียนประถมศึกษาเอกชนในกรุงเทพมหานคร**. วารสารวิชาการ เครือข่ายบัณฑิตศึกษามหาวิทยาลัยราชภัฏภาคเหนือ. ปีที่ 6 ฉบับที่ 10 (มกราคม – มิถุนายน 2559) : 119-136.
- สำนักงานคณะกรรมการข้าราชการพลเรือน. (2552). **คู่มือสมรรถนะราชการพลเรือนไทย**. กรุงเทพมหานคร : สำนักงานคณะกรรมการข้าราชการพลเรือน.
- สำนักงานเลขาธิการสภาการศึกษา กระทรวงศึกษาธิการ. (2545). **พระราชบัญญัติการศึกษา แห่งชาติ พ.ศ. 2542 และที่แก้ไขเพิ่มเติม (ฉบับที่ 2) พ.ศ. 2545**. กรุงเทพมหานคร : สำนักงานเลขาธิการสภาการศึกษา กระทรวงศึกษาธิการ.
- สำนักงานเลขาธิการสภาผู้แทนราษฎร, 2550
- สุคนธ์ธำ เส็งเจริญ. (2556). **การวิเคราะห์โครงสร้างความสัมพันธ์เชิงสาเหตุของปัจจัยที่มีอิทธิพล ต่อจิตสำนึกสาธารณะในนิสิตระดับปริญญาตรี มหาวิทยาลัยศรีนครินทรวิโรฒ**.

- วิทยานิพนธ์ปริญญาการศึกษามหาบัณฑิต สาขาวิชาการวิจัยและสถิติทางการศึกษา ภาควิชาการวัดและการวิจัยทางการศึกษา คณะศึกษาศาสตร์ มหาวิทยาลัยศรีนครินทรวิโรฒ. สุชาติ ปริสิทธิ์รัฐสินธุ์. (2539). ตัวชี้วัดการปฏิบัติงานที่เหมาะสมสำหรับการตรวจสอบผลการปฏิบัติงานโครงการและแผนงาน. **ข่าวสารวิจัยการศึกษา**. ปีที่ 19 ฉบับที่ 16 : 3-10.
- สุชาติ ปริสิทธิ์รัฐสินธุ์. (2555). **ระเบียบวิธีการวิจัยทางสังคมศาสตร์**. พิมพ์ครั้งที่ 15. กรุงเทพมหานคร : ห้างหุ้นส่วนจำกัด สามลดา.
- สุดาทิพย์ มุสิกะสินธร. (22 กุมภาพันธ์ 2560). บรรณาธิการข่าวหน้าสังคม-สตรี หนังสือพิมพ์ไทยรัฐ **สัมภาษณ์**.
- สุทธิพงษ์ พงษ์วร. (2555, มกราคม-กุมภาพันธ์). “ความคิดสร้างสรรค์ ทักษะการแก้ปัญหาและ กิจกรรมการออกแบบ.” **นิตยสาร สสวท**. ปีที่ 40 ฉบับที่ 175. 28-31.
- สุทัศน์พงษ์ กุลบุตร. (2550). **การปลูกฝังคุณธรรม จริยธรรมให้แก่นักศึกษา**. ปทุมธานี : ศูนย์ ศิลปวัฒนธรรม มหาวิทยาลัยศรีปทุม.
- สุวรรณมา สมบัติรักษาสุข. (2 กุมภาพันธ์ 2560). ผู้จัดการสถานีวิทยุจุฬาลงกรณ์มหาวิทยาลัย **สัมภาษณ์**.
- เสรี ชัดแจ่ม. (2547, มีนาคม). การวิเคราะห์องค์ประกอบเชิงยืนยัน. **วารสารวิจัยและวัดผล การศึกษามหาวิทยาลัยบูรพา**. ปีที่ 2 ฉบับที่ 1 : 15-42.
- เสรี พงศ์นิธิ. (18 กุมภาพันธ์ 2560). ผู้กำกับภาพยนตร์ นักเขียนบทภาพยนตร์. **สัมภาษณ์**.
- อนันต์ แยมเยื่อน. (2559). โมเดลความสัมพันธ์เชิงสาเหตุของการปรับตัวเพื่อเข้าสู่ประชาคมเศรษฐกิจอาเซียนของนักศึกษามหาวิทยาลัยราชภัฏเขตภาคเหนือตอนล่าง. **Southeast Bangkok Journal**. 2, 2(July-December, 2016)
- อรดี คงสมบูรณ์. (2556). **จริยธรรมกับการทำงาน**. สืบค้นจาก [http://www1.ldd.go.th/WEB\\_PSD/knowledge/knowledge/2556/sari1.pdf](http://www1.ldd.go.th/WEB_PSD/knowledge/knowledge/2556/sari1.pdf)
- อาภรทิพย์ สมบัติบริบูรณ์. (2554). **การศึกษาปัจจัยทางจิตสังคมที่ส่งผลต่อจิตบุญกุศลของนิสิต สาขาวิชาชีวิตและความตาย หลักสูตรพุทธศาสตรมหาบัณฑิตมหาวิทยาลัยมหาจุฬาลงกรณราชวิทยาลัย**. วิทยานิพนธ์หลักสูตรปริญญาพุทธศาสตรมหาบัณฑิต สาขาวิชาชีวิตและความตาย บัณฑิตวิทยาลัย มหาวิทยาลัยมหาจุฬาลงกรณราชวิทยาลัย.

#### ภาษาอังกฤษ

- Creswell, J. W. (2003). **Research design: Qualitative, quantitative, and mixed methods approaches**. (2nd ed.). Thousand Oaks, CA : Sage.

- Creswell, J. W. (2007). **Design and conducting mixed methods Research**. Thousand Oaks, CA : Sage Publications.
- Gardner, H. (2007). **Five minds for the future**. Boston : Harvard Business School Press.
- Hair, J. F. et al. (2010). [online]. **Multivariate Data Analysis: A Global Perspective**. Available from <http://staffweb.hkbu.edu.hk/vwschow/lectures/ism3620/rule.pdf>
- Hu, L. and Bentler, P. (1999). Cutoff criteria for fit indices in covariance structure analysis: conventional criteria versus new alternatives. **Structural Equation Modeling**. 6, 1-55.
- Partnership for 21<sup>st</sup> Century skills. (2011). [online]. **Framework for 21<sup>st</sup> Century Learning**. Available from [http://www.p21.org/storage/documents/1.\\_\\_p21\\_framework\\_2-pager.pdf](http://www.p21.org/storage/documents/1.__p21_framework_2-pager.pdf)
- Pole, K. (2007). "Mixed Method Designs: A Review of Strategies for Blending Quantitative and Qualitative Methodologies." **Mid-Western Educational Researcher**. 20(4) : 1-4.



ภาคผนวก

รายชื่อผู้ทรงคุณวุฒิ  
เครื่องมือที่ใช้ในการวิจัย



## รายชื่อผู้ทรงคุณวุฒิ

1. นายศิริโรจน์ ศิริแพทย์  
ผู้ช่วยหัวหน้าข่าวสกี๊ปข่าววาไรตี้ บทความ หนังสือพิมพ์เดลินิวส์
2. นายจักร์กฤษ เพิ่มพูน  
ที่ปรึกษา นายกสมาคมนักข่าวนักหนังสือพิมพ์แห่งประเทศไทย  
กรรมการควบคุมจริยธรรมสมาคมนักข่าว  
อดีตประธานสภาการหนังสือพิมพ์แห่งชาติ  
บรรณาธิการหนังสือพิมพ์ลานนาโพสต์ จังหวัดลำปาง
3. นายบรรยงค์ สุวรรณผ่อง  
ประธานกรรมการจริยธรรมวิชาชีพสมาคมนักข่าววิทยุและโทรทัศน์แห่งประเทศไทย  
กรรมการควบคุมจริยธรรมสมาคมนักข่าวนักหนังสือพิมพ์แห่งประเทศไทย  
บรรณาธิการที่ปรึกษา Econ News
4. นางสาวยุวดี ชุ่มกอทอง  
ผู้จัดการฝ่ายผลิตรายการโทรทัศน์ Smart SME
5. นางสาวทิพย์ มุสิกะสินธร  
บรรณาธิการข่าวหน้าสังคม-สตรี หนังสือพิมพ์ไทยรัฐ
6. นางฐิติวรรณ ไสวแสนยากร  
หัวหน้าข่าวการศึกษา หนังสือพิมพ์ไทยรัฐ
7. ผู้ช่วยศาสตราจารย์ ดร.ฐิตินันท์ บุญภาพ คอมมอน  
อาจารย์ประจำคณะนิเทศศาสตร์ มหาวิทยาลัยธุรกิจบัณฑิต
8. นายเสรี พงศ์นิธิ  
ผู้กำกับภาพยนตร์ นักเขียนบทภาพยนตร์
9. นางสาวมัลลิกา บุญยี่น  
บรรณาธิการความงาม นิตยสาร HELLO! ประเทศไทย
10. นางศิริวัลย์ สมทรง  
นักจัดรายการวิทยุรายการคลับสุขภาพ อสมท FM96.5  
รายการอารมณ์ ดิยามเช้า อสมท FM 97.0  
รายการมองเขา ดูเรา สวท FM 97.0

11. นายชาญชัย สวัสดิ์วิชัยกุล  
ผู้กำกับภาพยนตร์
12. นายชยธร ธนวรเจต  
ผู้อำนวยการอาวุโสฝ่ายสร้างสรรค์รายการและผังรายการ
13. นายจักรกฤษ ศิลปชัย  
เจ้าของและนักจัดรายการ Yes Radio ทาง [www.yesradiothai.com](http://www.yesradiothai.com) และ App yesradio
14. นางสาวชุตินทรา วัฒนกุล  
New Media Director สถานีโทรทัศน์ PPTV
15. นายนิพนธ์สิทธิ์ นิตยเมธา  
Assistant Business Strategy Director สถานีโทรทัศน์ PPTV
16. นางสาววรรณมา สมบัติรักษาสุข  
ผู้จัดการสถานีวิทยุจุฬาลงกรณ์มหาวิทยาลัย



## แบบสอบถาม

เรื่อง ปัจจัยที่มีอิทธิพลต่อคุณลักษณะทางจริยธรรมนักศึกษาสื่อสารมวลชน  
ตามกรอบมาตรฐานคุณวุฒิระดับอุดมศึกษาแห่งประเทศไทยคำชี้แจง

การวิจัยนี้เป็นการศึกษาเกี่ยวกับปัจจัยที่มีอิทธิพลต่อคุณลักษณะทางจริยธรรมนักศึกษาสื่อสารมวลชนตามกรอบมาตรฐานคุณวุฒิระดับอุดมศึกษาแห่งประเทศไทย ขอความกรุณาท่านแสดงความคิดเห็นเกี่ยวกับคุณลักษณะด้านต่างๆ ที่นักศึกษาสื่อสารมวลชนควรจะต้องมีเมื่อสำเร็จการศึกษา ซึ่งแบบสอบถามมี 3 ตอน ดังนี้

ตอนที่ 1 ข้อมูลพื้นฐานของผู้ตอบแบบสอบถาม

ตอนที่ 2 ปัจจัยที่มีอิทธิพลต่อคุณลักษณะทางจริยธรรมของนักศึกษาสื่อสารมวลชนตามกรอบมาตรฐานคุณวุฒิแห่งประเทศไทย

ตอนที่ 3 คุณลักษณะทางจริยธรรมของนักศึกษาสื่อสารมวลชนตามกรอบมาตรฐานคุณวุฒิแห่งประเทศไทย

ขอความกรุณาในการตอบแบบสอบถามตามความคิดเห็นของท่าน โดยความคิดเห็นต่างๆของท่านจะไม่มีผลต่อผู้ใดและต่อตัวท่านในอนาคต ซึ่งผลการศึกษานี้จะนำไปวิเคราะห์เพื่อรายงานผลการวิจัยเพื่อสร้างองค์ความรู้ทางวิชาการและการนำผลการวิจัยไปใช้ประโยชน์ในอนาคต

ขอแสดงความนับถือ

ฉันทนา ปาปัตตา

ผู้รับผิดชอบโครงการวิจัย

**ตอนที่ 1 ข้อมูลพื้นฐานของผู้ตอบแบบสอบถาม**

**ตัวแปร**

1. เพศ  1. ชาย  2. หญิง .....gender
2. สถานะ  1. อาจารย์  2. สื่อสารมวลชน .....status
3. ประสบการณ์ทำงาน .....experience
1. น้อยกว่า 5 ปี  2. 6-15 ปี
4. มากกว่า 15 ปี

**ตอนที่ 2 ปัจจัยที่มีอิทธิพลต่อคุณลักษณะทางจริยธรรมของนักศึกษาสื่อสารมวลชนตามกรอบมาตรฐานคุณวุฒิแห่งประเทศไทย** เป็นคำถามปลายปิด แบ่งออกเป็น 4 ด้านหลัก และใช้เกณฑ์ในการพิจารณาระดับความคิดเห็น 5 ระดับ ดังนี้

5	หมายถึง	มากที่สุด	4	หมายถึง	มาก
3	หมายถึง	ปานกลาง	2	หมายถึง	น้อย
1	หมายถึง	น้อยที่สุด			

**2.1 ด้านลักษณะทางจิต**

ปัจจัยด้านลักษณะทางจิต	ระดับความคิดเห็น					ตัวแปร
	5	4	3	2	1	
<b>1. ด้านสติปัญญา</b>						.....SM1
1.1 แม้จะเป็นงานยาก ควรพยายามทำให้สำเร็จ						.....M1.1
1.2 เมื่อทำอะไรไม่สำเร็จ ไม่ควรรู้สึกหมดกำลังใจ						.....M1.2
1.3 ควรรู้สึกมีคุณค่าเมื่อได้ทำสิ่งต่างๆ อย่างเต็มความสามารถ แม้ผลที่ได้จะไม่เป็นไปตามที่คาดหวัง						.....M1.3
1.4 เมื่อต้องเผชิญกับอุปสรรคและความผิดหวัง ไม่ควรยอมแพ้หรือเลิกทำแล้วหาสิ่งใหม่ที่เหมาะสมกับตนเอง						.....M1.4
1.5 ควรพยายามหาสาเหตุที่แท้จริงของปัญหาโดยไม่คิดเอาเองตามใจชอบ						.....M1.5



ปัจจัยด้านลักษณะทางจิต	ระดับความคิดเห็น					ตัวแปร
	5	4	3	2	1	
<b>2. ด้านประสบการณ์ทางสังคม</b>						.....SM2
2.1 ควรยอมรับในสิ่งที่ผู้อื่นทำต่างจากที่คิด						.....M2.1
2.2 ไม่ควรคิดว่าเป็นเรื่องธรรมดาที่จะเอาเปรียบผู้อื่นเมื่อมีโอกาส						.....M2.2
2.3 ควรยอมรับข้อผิดพลาดตนเองและของผู้อื่นโดยไม่ทำให้เป็นเรื่องยาก						.....M2.3
2.4 ถึงแม้จะต้องเสียประโยชน์ส่วนตัวไปบ้างก็ควรยินดีที่จะทำเพื่อส่วนรวม						.....M2.4
2.5 ไม่ควรรู้สึกลำบากใจในการทำสิ่งใดสิ่งหนึ่งเพื่อผู้อื่นโดยไม่ได้รับสิ่งตอบแทน						.....M2.5
<b>3. ด้านสุขภาพจิต</b>						.....SM3
3.1 ไม่ควรทุกข์ร้อนกับเรื่องเล็กๆ น้อยๆ ที่เกิดขึ้น						.....M3.1
3.2 ควรทำใจให้เป็นสุขและรู้จักรอคอยจนกว่าจะสามารถทำทุกสิ่งที่ต้องการได้						.....M3.2
3.3 ควรพอใจกับสิ่งที่เป็นอย่างอยู่ และพยายามพัฒนาตนเองให้ดีขึ้นในทุกๆ วัน						.....M3.3
3.4 เมื่อมีเรื่องที่ทำให้เครียด ควรปรับเปลี่ยนให้เป็นเรื่องผ่อนคลายหรือสนุกสนานได้						.....M3.4
3.5 แม้จะสถานการณ์จะเลวร้าย ควรสร้างกำลังใจให้มีความหวังว่าจะดีขึ้น						.....M3.5

### 2.2 ด้านสาเหตุทางจิต

ปัจจัยด้านสาเหตุทางจิต	ระดับความคิดเห็น					ตัวแปร
	5	4	3	2	1	
<b>1. ด้านเหตุผลทางจริยธรรม</b>						.....SC1
1.1 ควรเห็นคุณค่าในน้ำใจที่ผู้อื่นมีให้ แต่ไม่ต้องให้ความสำคัญจนเกินความจำเป็น						.....C1.1

ปัจจัยด้านสาเหตุทางจิต	ระดับความคิดเห็น					ตัวแปร
	5	4	3	2	1	
1.2 ควรคิดว่าการเคารพต่อวิถีชีวิตของผู้อื่นเป็นวัฒนธรรมที่ควรยึดถือปฏิบัติ						.....C1.2
1.3 แม้จะมีภาระมากที่ต้องทำ แต่ก็ควรยินดีที่รับฟังความทุกข์ของผู้อื่นที่ต้องการความช่วยเหลือ						.....C1.3
<b>2. ด้านมุ่งอนาคตและควบคุมตนเอง</b>						.....SC2
2.1 ควรรอคอยและมุ่งมั่นพัฒนาตนเองเพื่อให้บรรลุเป้าหมายที่พอใจ						.....C2.1
2.2 เมื่อไม่สบายใจก็สามารถรับรู้และทำใจยอมรับได้ว่าเกิดอะไรขึ้น						.....C2.2
2.3 เมื่อมีโอกาสดีๆ เข้ามาควรรีบคว้าไว้โดยไม่ต้องคำนึงถึงความสามารถของตนเอง						.....C2.3
2.4 เมื่อถูกบังคับให้ทำในสิ่งที่ไม่ชอบ ควรอธิบายเหตุผลจนผู้อื่นยอมรับได้						.....C2.4
<b>3. ด้านความเชื่ออำนาจในตน</b>						.....SC3
3.1 ควรเชื่อมั่นในการตัดสินใจของตัวเอง						.....C3.1
3.2 ควรวางแผนล่วงหน้าก่อนทำงานทุกอย่าง ซึ่งจะทำให้การทุกอย่างสำเร็จได้ด้วยดี						.....C3.2
3.3 ควรภูมิใจที่ได้พยายามทำทุกอย่างอย่างเต็มที่ แม้ผลจะไม่เป็นไปตามที่พยายามก็ตาม						.....C3.3
<b>4. ด้านแรงจูงใจใฝ่สำคัญ</b>						.....SD4
4.1 สร้างแรงบันดาลใจให้กับตัวเองเพื่อความสำเร็จในอนาคต						.....C4.1
4.2 สร้างคุณค่าให้กับตนเองด้วยการศึกษาเรียนรู้และพัฒนาตนเองอยู่เสมอ						.....C4.2
4.3 สร้างโอกาสให้กับตัวเองโดยไม่รอคอยวาสนาที่ยังมาไม่ถึง						.....C4.3

ปัจจัยด้านสาเหตุทางจิต	ระดับความคิดเห็น					ตัวแปร
	5	4	3	2	1	
<b>5. ด้านทัศนคติ คุณธรรม และค่านิยม</b>						.....SD5
5.1 การทำงานไม่ควรให้ความสำคัญกับเงินมากเกินไป						.....C5.1
5.2 ความเสียสละ ความยุติธรรมเป็นสิ่งจำเป็นในการประกอบอาชีพ						.....C5.2
5.3 พฤติกรรมและค่านิยมที่ดีที่สังคมยอมรับคือคุณธรรมในการประกอบอาชีพ						.....C5.3

### 2.3 ด้านพฤติกรรมจริยธรรม

ปัจจัยด้านพฤติกรรมจริยธรรม	ระดับความคิดเห็น					ตัวแปร
	5	4	3	2	1	
<b>1. ด้านพฤติกรรมพัฒนาสังคม</b>						.....SB1
1.1 ควรมีส่วนร่วมให้ความช่วยเหลือผู้ด้อยโอกาสในสังคม						.....B1.1
1.2 ไม่สร้างปัญหาให้กับสังคม โดยปฏิบัติตามกฎระเบียบของสังคม รวมถึงให้ความร่วมมือและปฏิบัติตามนโยบายของรัฐ						.....B1.2
1.3 ควรร่วมกิจกรรมสร้างสรรค์สังคมทุกครั้งที่มีโอกาส						.....B1.3
<b>2. ด้านพฤติกรรมของพลเมืองดี</b>						.....SB2
2.1 ให้ความเคารพกฎหมาย ปฏิบัติตามกฎระเบียบของสังคม เคารพสิทธิและเสรีภาพของตนเองและบุคคลอื่น						.....B2.1
2.2 ควรมีความรับผิดชอบหน้าที่ที่มีต่อครอบครัว โรงเรียน ชุมชน ประเทศชาติ และสังคมโลก						.....B2.2
2.3 ควรมีเหตุผล ใจกว้าง และรับฟังความคิดเห็นของบุคคลอื่นเสมอ						.....B2.3

ปัจจัยด้านพฤติกรรมจริยธรรม	ระดับความคิดเห็น					ตัวแปร
	5	4	3	2	1	
2.4 ควรมีคุณธรรมและจริยธรรมในการดำเนินชีวิตประจำวัน						.....B2.4
2.5 ควรมีความกระตือรือร้นที่จะเข้ามามีส่วนร่วมในการป้องกันและแก้ไขปัญหา						.....B2.5
2.6 ควรมีความสนใจและกระตือรือร้นที่จะเข้าร่วมกิจกรรมต่างๆ ทางการเมืองการปกครอง						.....B2.6
<b>3. ด้านพฤติกรรมการทำงาน</b>						<b>.....SB3</b>
3.1 ควรเป็นคนพูดเก่ง แต่ไม่พูดมาก						.....B3.1
3.2 ควรมีความรู้หลายด้านมากกว่าอาชีพที่ทำ และพัฒนาตัวเองอยู่เสมอ						.....B3.2
3.3 ควรจัดสรรเวลาอย่างมีประสิทธิภาพ มีสมดุลในชีวิตระหว่างเรื่องงานกับเรื่องส่วนตัว และเต็มที่กับทุกเรื่องที่ทำ						.....B3.3
3.4 ไม่ควรใช้ Social Media ตลอดเวลา แต่ใช้รับข้อมูลที่สนใจ และส่งต่อความคิดดีๆ ให้กับคนอื่นเสมอ						.....B3.4
3.5 ควรกลับมาเยี่ยมได้อย่างรวดเร็ว แม้จะมีสิ่งเลวร้ายเข้ามาในชีวิตก็ตาม						.....B3.5
3.6 ไม่ต้องเป็นผู้นำ แต่สามารถดึงความสามารถของคนในทีมมาใช้ให้เกิดประโยชน์สูงสุดได้เสมอ						.....B3.6
3.7 อาจจบหรือไม่จบจากสถาบันมีชื่อเสียง แต่ควรมีผลงานการันตีความสามารถเสมอ						.....B3.7
<b>4. ด้านพฤติกรรมของคนดีและคนเก่ง</b>						
4.1 ควรรู้ว่าตัวเองมีความสามารถ แต่ไม่เคยเสียเวลาภูมิใจกับความสามารถของตนเอง						.....B4.1
4.2 ไม่อวดความสามารถที่แท้จริง ไม่ทำให้คนอื่นรู้สึกโง่ แต่จะพิสูจน์ได้เสมอเมื่อถึงเวลาต้องใช้						.....B4.2

ปัจจัยด้านพฤติกรรมจริยธรรม	ระดับความคิดเห็น					ตัวแปร
	5	4	3	2	1	
4.3 ควรสร้างคุณค่า มีศักดิ์ศรี อยู่ร่วมกับสังคม อย่างมีความสุข						.....B4.4
<b>5. ด้านพฤติกรรมสุขภาพ</b>						.....SB4
5.1 ควรดูแลสุขภาพให้ร่างกายแข็งแรงและ มีคุณภาพชีวิตที่ดี						.....B5.1
5.2 ควรพัฒนาจิตใจจิตใจมีความสุข ไม่เครียด ไม่เจ็บป่วยทางจิต เมื่อเกิดความเครียดสามารถ คลายเครียดได้						.....B5.2
5.3 ควรทำความเข้าใจสิ่งรอบข้างตามความจริง และมีจิตใจเมตตากรุณา ไม่โกรธเคืองง่าย						.....B5.3
<b>6. ด้านพฤติกรรมการเรียนรู้</b>						.....SB5
6.1 ควรใช้เวลาว่างในการอ่านข้อมูลข่าวสารเพื่อ เพิ่มพูนความรู้						.....B6.1
6.2 ควรศึกษาเรียนรู้เพิ่มเติมในหัวข้อที่สนใจทุก ครั้งเมื่อมีโอกาส						.....B6.2
6.3 ควรหาโอกาสสนทนากับหัวหน้างานหรือผู้รู้ใน เรื่องที่ไม่ชำนาญ						.....B6.3
<b>7. ด้านการอบรมเลี้ยงดู</b>						.....SB6
7.1 ควรตัดสินใจด้วยตัวเองโดยไม่ต้องถามความ คิดเห็นของคนในครอบครัว						.....B7.1
7.2 คนในครอบครัวควรช่วยกันแก้ปัญหาและ ตัดสินใจร่วมกัน						.....B7.2
7.3 ควรแสดงตนว่ามีบทบาทสำคัญและอิทธิพลต่อ การตัดสินใจของครอบครัว						.....B7.3

## 2.4 ด้านจิต 5 ลักษณะสำหรับอนาคต

ปัจจัยด้านจิต 5 ลักษณะสำหรับอนาคต	ระดับความคิดเห็น					ตัวแปร
	5	4	3	2	1	
<b>1. ด้านจิตเชี่ยวชาญ</b>						.....SF1
1.1 ควรมีความรู้ความเชี่ยวชาญในวิชาชีพ						.....F1.1
1.2 ควรทำงานให้บรรลุผลสำเร็จตามกำหนดเวลา						.....F1.2
1.3 ควรแสดงความสามารถในการทำงานเพื่อให้เกิดประสิทธิภาพสูงสุด						.....F1.3
<b>2. ด้านจิตรู้สังเคราะห์</b>						.....SF2
2.1 ควรสามารถสืบค้นและค้นหาข้อมูลใหม่ๆ ได้เสมอ						.....F2.1
2.2 ควรสามารถคัดแยกข้อมูลได้อย่างถูกต้อง						.....F2.2
2.3 ควรสามารถทำการประเมินผล ติดตาม และปรับปรุงแก้ไขงานถูกต้องและตรงกับความต้องการ						.....F2.3
<b>3. ด้านจิตสร้างสรรค์</b>						.....SF3
3.1 ควรค้นหาแนวทางและพัฒนาวิธีการทำงานใหม่ๆ ได้						.....F3.1
3.2 ควรเรียนรู้จากข้อผิดพลาดและนำมาปรับปรุงงาน						.....F3.2
3.3 ควรสามารถปรับปรุงกระบวนการทำงานให้เหมาะสมกับงาน						.....F3.3
<b>4. ด้านจิตรู้เคารพ</b>						.....SF4
4.1 ควรเปิดใจต้อนรับบุคคลได้หลากหลายกลุ่มโดยไม่มีอคติ						.....F4.1
4.2 ควรทำความรู้จักบุคคลจากหลากหลายวงการ เพื่อการทำงานที่กว้างขึ้น						.....F4.2
4.3 ควรแสดงความชื่นชมผู้อื่นด้วยความจริงใจ						.....F4.3

ปัจจัยด้านจิต 5 ลักษณะสำหรับอนาคต	ระดับความคิดเห็น					ตัวแปร
	5	4	3	2	1	
<b>5. ด้านจิตรู้จริยธรรม</b>						.....SF5
5.1 ควรยอมรับตัวตนของตนเอง						.....F5.1
5.2 ควรรับรู้สิทธิและความรับผิดชอบต่อนหน้าที่ทั้งต่อตนเองและสังคม						.....F5.2
5.3 ควรประพฤติตนสอดคล้องกับสิ่งที่ยึดถือปฏิบัติ						.....F5.3

ตอนที่ 3 คุณลักษณะทางจริยธรรมของนักศึกษาสื่อสารมวลชนตามกรอบมาตรฐานคุณวุฒิ  
แห่งประเทศไทย ใช้เกณฑ์ในการพิจารณาระดับความคิดเห็น 5 ระดับ ดังนี้

5	หมายถึง	มากที่สุด	4	หมายถึง	มาก
3	หมายถึง	ปานกลาง	2	หมายถึง	น้อย
1	หมายถึง				

คุณลักษณะทางจริยธรรมของนักศึกษา	ระดับความคิดเห็น					ตัวแปร
	5	4	3	2	1	
<b>ความรับผิดชอบต่อตนเองและส่วนรวม</b>						.....TQF1
1. ควรมีความซื่อสัตย์สุจริตทั้งต่อตนเองและผู้อื่น						.....TQF1.1
2. ควรมีความประพฤติดีและมีความรับผิดชอบ						.....TQF1.2
3. ควรปฏิบัติตามกฎระเบียบ วินัยของสังคม						.....TQF2.3
4. ควรมีความรับผิดชอบต่อการกระทำของตนเอง และรับผิดชอบต่อการกระทำของตนเองและรับผิดชอบต่องานที่ได้รับมอบหมาย						.....TQF1.4
<b>ความสามารถในการปรับวิถีชีวิตในความขัดแย้งทางค่านิยม</b>						.....TQF2
5. สามารถปรับวิถีชีวิตให้เข้ากับสถานประกอบการ ได้อย่างเหมาะสมท่ามกลางความขัดแย้งทางค่านิยม						.....TQF2.1
6. ควรมีความเสียสละ ไม่เห็นแก่ตัว						.....TQF2.2

คุณลักษณะทางจริยธรรมของนักศึกษา	ระดับความคิดเห็น					ตัวแปร
	5	4	3	2	1	
7. ควรรู้จักประหยัดทั้งส่วนตัวและส่วนรวม						.....TQF2.4
8. ควรเคารพในคุณค่าและศักดิ์ศรีของความเป็นมนุษย์						.....TQF3.3
9. ควรแสดงออกถึงความซื่อสัตย์สุจริตต่อตนเองและจรรยาบรรณวิชาชีพ						.....TQF3.5
การพัฒนานิสัยและการปฏิบัติตนตามศีลธรรมทั้งในเรื่องส่วนตัวและสังคม						.....TQF3
10. ควรมีความเมตตา กรุณา และช่วยเหลือผู้อื่น						.....TQF3.1
11. พิจารณาสິงต่างๆ ด้วยความยุติธรรมถูกต้อง						.....TQF3.2
12. ควรมีความตรงต่อเวลา						.....TQF1.3
13. ควรประพฤติตนตามหลักศาสนาและจริยธรรม						.....TQF3.4
14. ควรเป็นแบบอย่างที่ดีต่อผู้อื่นทั้งในการดำรงตนและการปฏิบัติงาน						.....TQF2.5

ขอขอบคุณที่ให้ความร่วมมือในการตอบแบบสอบถาม

