



การออกแบบและพัฒนาเสื้อต้นแบบชาวเขาเผ่าม้ง

Design and Prototype Development of Hmong Tribal Top

เสาวนีย์ รัฐนิธิคุณานนท์

ไอรดา สุตสังข์

สุจิตรา ชนนทวารี

วิภาดา กระจ่างโพธิ์

จารุวรรณ ติศวัฒน์

งานวิจัยนี้ได้รับทุนสนับสนุนจากงบประมาณเงินรายได้ ประจำปีงบประมาณ พ.ศ.2563
คณะอุตสาหกรรมสิ่งทอและออกแบบแฟชั่น มหาวิทยาลัยเทคโนโลยีราชมงคลพระนคร

ชื่อวิทยานิพนธ์	การออกแบบและพัฒนาเสื้อต้นแบบชาวเขาเผ่าม้ง	
ผู้วิจัย	เสาวนีย์	รัฐนิติคุณานนท์
	ไอรดา	สุดสังข์
	สุจิตรา	ชนันทวารีย์
	วิภาดา	กระจ่างโพธิ์
	จารุวรรณ	ดิศวัฒน์
พ.ศ.	2563	

บทคัดย่อ

การออกแบบและพัฒนาเสื้อต้นแบบชาวเขาเผ่าม้ง มีวัตถุประสงค์ 1) เพื่อศึกษารูปแบบและวิธีการทำแบบตัดเสื้อต้นแบบชาวเขาเผ่าม้ง 2) เพื่อออกแบบและพัฒนาเสื้อต้นแบบชาวเขาเผ่าม้ง 3) เพื่อศึกษาความพึงพอใจที่มีต่อเสื้อต้นแบบชาวเขาเผ่าม้ง กลุ่มตัวอย่างที่ใช้ในการวิจัย คือ กลุ่มชาวเขาเผ่าม้งที่อาศัยอยู่ในเขตอำเภอแม่แจ่ม อำเภอสะเมิง อำเภอกัลยาณิวัฒนา จังหวัดเชียงใหม่ จำนวน 378 คน เครื่องมือที่ใช้ในการเก็บข้อมูล คือ แบบสอบถามความพึงพอใจที่มีต่อการออกแบบและพัฒนาเสื้อต้นแบบชาวเขาเผ่าม้ง และเสื้อต้นแบบชาวเขาเผ่าม้ง บुरुข 2 แบบ เสื้อต้นแบบชาวเขาเผ่าม้ง สตรี 2 แบบ ใช้วิธีแจกแบบสอบถามแบบบังเอิญ การวิเคราะห์ข้อมูลใช้สถิติร้อยละ ค่าเฉลี่ยเลขคณิต และส่วนเบี่ยงเบนมาตรฐาน

ผลการศึกษาข้อมูลเบื้องต้นของกลุ่มตัวอย่างพบ ทั้งชายและหญิงส่วนใหญ่มีอายุระหว่าง 26-30 ปี สถานภาพสมรสแล้ว จบระดับการศึกษาต่ำกว่าปริญญาตรี ประกอบอาชีพเกษตรกร มีรายได้ต่อเดือน ต่ำกว่า 10,000 บาท ผลการวิเคราะห์ข้อมูลพบว่ากลุ่มตัวอย่าง ผู้ชายส่วนใหญ่ตัดเย็บเสื้อชาวเขาเผ่าม้งไม่เป็น คิดเป็นร้อยละ 97.88 ผู้หญิงส่วนใหญ่ตัดเย็บเสื้อชาวเขาเผ่าม้งเป็น คิดเป็นร้อยละ 89.42 กลุ่มตัวอย่างส่วนใหญ่จะตัดเย็บเสื้อชาวเขาเผ่าม้งใส่เองชายคิดเป็นร้อยละ 75.13 หญิง คิดเป็นร้อยละ 79.89 กลุ่มตัวอย่างทั้งชาย และหญิงส่วนใหญ่ชอบเสื้อต้นแบบที่ทำการพัฒนาแล้ว ชายคิดเป็นร้อยละ 88.89 หญิงคิดเป็นร้อยละ 81.48 เพราะเคลื่อนไหวสะดวก ผลการศึกษาความพึงพอใจของกลุ่มตัวอย่างที่มีต่อการออกแบบและพัฒนาเสื้อต้นแบบชาวเขาเผ่าม้ง กลุ่มตัวอย่างชายมีความพึงพอใจต่อเสื้อต้นแบบ บुरुขแบบที่ 1 มากกว่าแบบที่ 2 โดยมีค่าเฉลี่ย 4.31, 4.25 ตามลำดับ โดยภาพรวมเสื้อต้นแบบบुरुขทั้ง 2 แบบ ได้รับความพึงพอใจอยู่ในระดับมาก และ

กลุ่มตัวอย่างหญิงมีความพึงพอใจต่อเสื้อต้นแบบ สตรีแบบที่ 1 มากกว่าแบบที่ 2 โดยมีค่าเฉลี่ย 4.35, 4.27 ตามลำดับ โดยภาพรวมเสื้อต้นแบบสตรีทั้ง 2 แบบ ได้รับความพึงพอใจอยู่ในระดับมาก

คำสำคัญ : การพัฒนา, ต้นแบบเสื้อสตรีชาวเขาเผ่าม้ง, ต้นแบบเสื้อบุรุษชาวเขาเผ่าม้ง



Research title : Design and Prototype Development of Hmong Tribal Top
Author : Saowanee Ratnidhikunanon
Irada Soodsung
Suchitra Chananthawaree
Wipada Krajangpo
Jaruan Diswat
Year : 2020

Abstract

The objectives of this research were to 1) study patterns and patternsmaking of Hmong tribal top, 2) design and develop Hmong tribal top, 3) investigate satisfaction towards Hmong tribal top. The sample used in this study were 378 Hmong villagers residing in Mae Chaem District, Samoeng District and Ganlayani District. Satisfaction questionnaires towards Hmong tribal top designs and 2 Hmong tribal top prototype developments were used as tool for the consumersatisfaction data collecting. The descriptive used for statistical analysis in the studywere the frequency, percentage, arithmetic mean and standard deviation.

The research findings were as follows; (1) Most of the respondents were married ageing between 26 to 30 years old. They were mainly self-agricultural activities owner having monthly income lower than10,000 baht with educational background lower than bachelor degree. The study revealed that majority of male respondents 97.88 % were capable to make Hmong tribal cloth. In contrast, majority of female respondent 89.42 % were knowledgeable in Hmong apparel making. Predominantly, the respondents largely wore Hmong apparel privately tailored by family member 75.13 % in male respondents and 79.89 in female respondents. Unanimously, most of male and female respondents satisfied by the Hmong tribal top prototype 88.89 in male and 81.48 in female because of its ease of movement in all positions. Most of respondents were content in design and Hmong tribal top prototype. Male respondents preferred Hmong male tribal top No.1 to No.2 with average 4.31 and 4.25 respectively. Overall, the satisfaction of both designs was in

high level. Meanwhile, female respondents were satisfied by female top prototype No.1 than prototype No.2 with average at 4.35 and 4.27.

Keywords : Development, Hmong Tribal Blouse Prototype, Hmong Tribal Top

Prototype



กิตติกรรมประกาศ

การวิจัยเรื่องการออกแบบและพัฒนาเสื้อต้นแบบชาวเขาเผ่าม้ง เล่มนี้สำเร็จลุล่วงไปได้ด้วย การสนับสนุนทุนการวิจัยจากงบประมาณเงินรายได้ ประจำปีงบประมาณ พ.ศ.2563 ของ มหาวิทยาลัยเทคโนโลยีราชมงคลพระนคร

คณะผู้วิจัยขอขอบคุณกลุ่มชาวเขาเผ่าม้งที่อาศัยอยู่ในเขตอำเภอแม่แจ่ม อำเภอสะเมิง อำเภอกัลยาณิวัฒนา จังหวัดเชียงใหม่ ทุกท่านที่ให้ความอนุเคราะห์ในการเก็บข้อมูล ตลอดจนให้ความรู้เกี่ยวกับเสื้อผ้าชาวเขาเผ่าม้ง

นอกจากนี้คณะผู้วิจัยขอขอบพระคุณบิดา มารดา และคนในครอบครัว สำหรับกำลังใจ รวมถึงขอขอบพระคุณครู อาจารย์ ทุกท่านที่ได้ประสาทวิชาความรู้ และขอขอบคุณฝ่ายวิชาการและวิจัย เพื่อนร่วมงานและบุคลากรคณะอุตสาหกรรมสิ่งทอและออกแบบแฟชั่นทุกท่าน ที่อำนวยความสะดวกและให้การสนับสนุนตลอดการทำวิจัยในครั้งนี้ จนสำเร็จลุล่วงอย่างสมบูรณ์ คณะผู้วิจัยจึงขอขอบพระคุณเป็นอย่างสูง มา ณ โอกาสนี้

เสาวนีย์ รัฐนิธิคุณานนท์ และคณะ

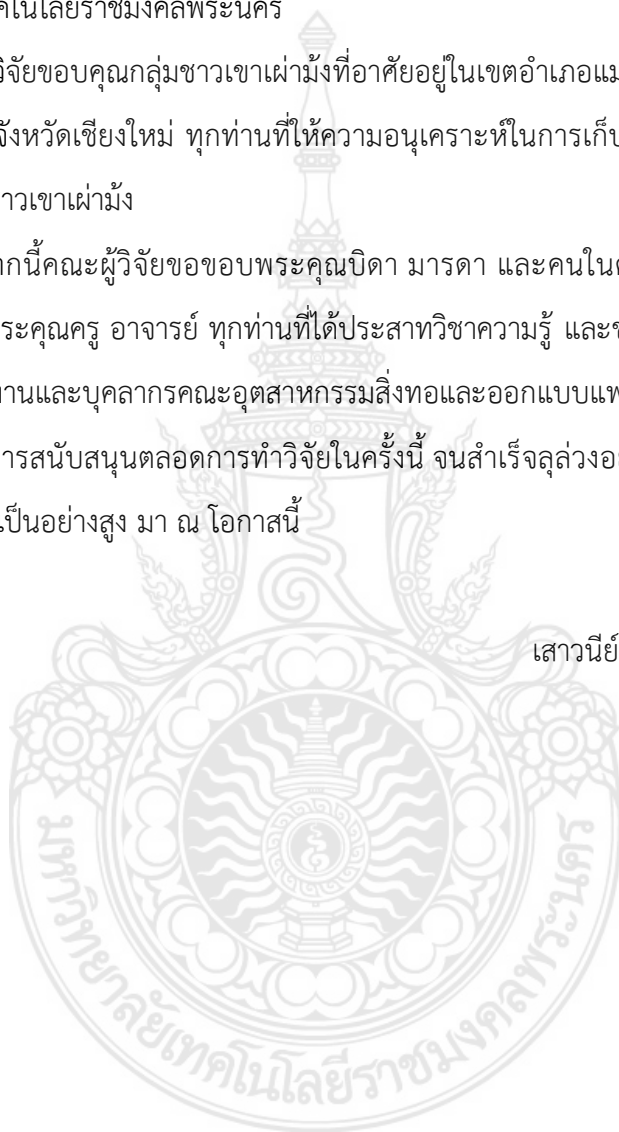

สารบัญ

หน้า	
บทคัดย่อ	(ก)
Abstract	(ค)
กิตติกรรมประกาศ	(จ)
สารบัญ	(ฉ)
สารบัญตาราง	(ช)
สารบัญภาพ	(ญ)
บทที่ 1 บทนำ	1
1.1 ความเป็นมาและความสำคัญของปัญหา	1
1.2 วัตถุประสงค์	2
1.3 ขอบเขตของการศึกษา	3
1.4 ประโยชน์ที่คาดว่าจะได้รับ	3
1.5 กรอบแนวความคิดในการวิจัย	3
1.6 นิยามศัพท์เฉพาะ	4
1.7 คำสำคัญ	4
บทที่ 2 เอกสารและงานวิจัยที่เกี่ยวข้อง	5
2.1 ประวัติความเป็นมาของชาวเขาเผ่าม้ง	5
2.2 การแต่งกายของชาวเขาเผ่าม้ง	6
2.3 วิธีการทำแบบตัดและขั้นตอนการเย็บเสื้อผ้าของชาวเขาเผ่าม้ง	10
2.4 การทำแบบตัด	17
2.5 การออกแบบเสื้อผ้า	32
2.6 เอกสารและงานวิจัยที่เกี่ยวข้อง	33
บทที่ 3 วิธีดำเนินการ	38
3.1 ประชากรและกลุ่มตัวอย่าง	38
3.2 การสร้างเครื่องมือที่ใช้ในงานวิจัย	39
3.3 การดำเนินงาน	39
3.4 การวิเคราะห์ข้อมูล	76
บทที่ 4 ผลการวิเคราะห์ข้อมูลและอภิปรายผล	79
4.1 ผลการวิเคราะห์ข้อมูล	79

4.2 การอภิปรายผล	91
บทที่ 5 สรุปผลและข้อเสนอแนะ	95
5.1 สรุปผล	95
5.2 ข้อเสนอแนะ	96
เอกสารอ้างอิง	97
ภาคผนวก	100
ภาคผนวก ก แบบสอบถามความพึงพอใจ	101
ภาคผนวก ข ภาพกิจกรรม	109
ประวัติการศึกษาและการทำงาน	114



สารบัญตาราง

ตารางที่	หน้า	
2.1	ขนาดตัวที่ใช้ในการสร้างแบบเสื้อสตรีเบื้องต้น	21
3.1	ระดับความคะแนนของแบบเสื้อบุรุษชาวเขาเผ่าม้งจากผู้ตอบแบบสอบถาม ผู้ชาย 50 คน	47
3.2	ระดับความคะแนนของแบบเสื้อสตรีชาวเขาเผ่าม้งจากผู้ตอบแบบสอบถามผู้หญิง 50 คน	48
3.3	ขั้นตอนการตัดเย็บเสื้อต้นแบบชาวเขาเผ่าม้ง บุรุษแบบที่ 1	67
3.4	ขั้นตอนการตัดเย็บเสื้อต้นแบบชาวเขาเผ่าม้ง บุรุษแบบที่ 2	69
3.5	ขั้นตอนการตัดเย็บเสื้อต้นแบบชาวเขาเผ่าม้ง สตรีแบบที่ 1	73
3.6	ขั้นตอนการตัดเย็บเสื้อต้นแบบชาวเขาเผ่าม้ง สตรีแบบที่ 2	75
4.1	เพศของผู้ตอบแบบสอบถาม	79
4.2	อายุของผู้ตอบแบบสอบถาม	80
4.3	สถานภาพของผู้ตอบแบบสอบถาม	80
4.4	ระดับการศึกษาของผู้ตอบแบบสอบถาม	81
4.5	อาชีพของผู้ตอบแบบสอบถาม	82
4.6	รายได้ปัจจุบันต่อเดือนของผู้ตอบแบบสอบถาม	82
4.7	ผู้ตอบแบบสอบถามตัดเย็บเสื้อชาวเขาเผ่าม้งเป็นหรือไม่	83
4.8	เสื้อชาวเขาเผ่าม้งที่ท่านสวมใส่โดยส่วนใหญ่แล้วท่านซื้อแบบสำเร็จรูปหรือตัดเย็บเอง	84
4.9	รูปแบบเสื้อที่ผู้ตอบแบบสอบถามเลือกระหว่างเสื้อชาวเขาเผ่าม้ง แบบดั้งเดิมกับเสื้อต้นแบบที่ทำการพัฒนา	84
4.10	รูปแบบเสื้อที่ผู้ตอบแบบสอบถามเลือกระหว่างเสื้อชาวเขาเผ่าม้งแบบดั้งเดิมกับเสื้อ ต้นแบบที่ทำการพัฒนา	85
4.11	ความพึงพอใจที่มีต่อการออกแบบและพัฒนาเสื้อต้นแบบชาวเขาเผ่าม้ง เสื้อต้นแบบ บุรุษแบบที่ 1	86
4.12	ความพึงพอใจที่มีต่อการออกแบบและพัฒนาเสื้อต้นแบบชาวเขาเผ่าม้ง เสื้อต้นแบบ บุรุษแบบที่ 2	87
4.13	ความพึงพอใจที่มีต่อการออกแบบและพัฒนาเสื้อต้นแบบชาวเขาเผ่าม้ง เสื้อต้นแบบ สตรีแบบที่ 1	89

4.14 ความพึงพอใจที่มีต่อการออกแบบและพัฒนาเสื้อต้นแบบชาวเขาเผ่าม้ง เสื้อต้นแบบสตรีแบบที่ 2	90
4.15 ผลการวิเคราะห์ข้อมูล ข้อเสนอแนะ	91
4.16 เปรียบเทียบเสื้อชาวเขาแบบดั้งเดิมกับเสื้อต้นแบบที่พัฒนาแล้ว	94



สารบัญภาพ

ภาพที่	หน้า	
2.1	เสื่อบุรุษชาวเขาเผ่าม้ง	7
2.2	การแต่งกายของบุรุษชาวเขาเผ่าม้ง	8
2.3	เสื่อสตรีชาวเขาเผ่าม้ง	8
2.4	การแต่งกายของสตรีชาวเขาเผ่าม้ง	9
2.5	แบบตัดเสื่อสตรีชาวเขาเผ่าม้ง	11
2.6	แบบตัดเสื่อบุรุษชาวเขาเผ่าม้ง	13
2.7	ขั้นตอนการเย็บเสื่อสตรีชาวเขาเผ่าม้ง	14
2.8	ขั้นตอนการเย็บเสื่อบุรุษชาวเขาเผ่าม้ง	16
2.9	ประกอบการสร้างแบบเสื่อตัวหลวม	22
2.10	วิธีการสร้างแบบแขนเสื่อตัวหลวม	23
2.11	วิธีการสร้างแบบเสื่อสตรีเข้ารูป	24
2.12	วิธีการสร้างแบบแขนเสื่อสตรีเข้ารูป	27
2.13	วิธีการสร้างแบบเสื่อบุรุษแผ่นหน้า	29
2.14	วิธีการสร้างแบบเสื่อบุรุษแผ่นหลัง	30
2.15	วิธีการสร้างแบบแขนเสื่อ	31
3.1	ขั้นตอนการทำเสื่อต้นแบบชาวเขาเผ่าม้ง	40
3.2	เสื่อบุรุษชาวเขาเผ่าม้ง	41
3.3	เสื่อสตรีชาวเขาเผ่าม้ง	41
3.4	เสื่อบุรุษชาวเขาเผ่าม้ง รูปแบบที่ 1	42
3.5	เสื่อบุรุษชาวเขาเผ่าม้ง รูปแบบที่ 2	42
3.6	เสื่อบุรุษชาวเขาเผ่าม้ง รูปแบบที่ 3	43
3.7	รูปแบบเสื่อบุรุษชาวเขาเผ่าม้ง รูปแบบที่ 4	43
3.8	รูปแบบเสื่อบุรุษชาวเขาเผ่าม้ง รูปแบบที่ 5	44
3.9	เสื่อสตรีชาวเขาเผ่าม้ง รูปแบบที่ 1	44
3.10	เสื่อสตรีชาวเขาเผ่าม้ง รูปแบบที่ 2	45
3.11	เสื่อสตรีชาวเขาเผ่าม้ง รูปแบบที่ 3	45
3.12	เสื่อสตรีชาวเขาเผ่าม้ง รูปแบบที่ 4	46
3.13	เสื่อสตรีชาวเขาเผ่าม้ง รูปแบบที่ 5	46
3.14	เสื่อต้นแบบชาวเขาเผ่าม้ง บุรุษแบบที่ 1	47
3.15	เสื่อต้นแบบชาวเขาเผ่าม้ง บุรุษแบบที่ 2	48

3.16	เสื้อต้นแบบชาวเขาเผ่าม้ง สตรีแบบที่ 1	49
3.17	เสื้อต้นแบบชาวเขาเผ่าม้ง สตรีแบบที่ 2	49
3.18	แบบตัดเสื้อต้นแบบชาวเขาเผ่าม้ง บุรุษแบบที่ 1	50
3.19	แบบตัดเสื้อต้นแบบชาวเขาเผ่าม้ง บุรุษแบบที่ 2	53
3.20	การทำแบบตัดเสื้อต้นแบบชาวเขาเผ่าม้ง สตรีแบบที่ 2	60
3.21	การวางผ้าเสื้อต้นแบบชาวเขาเผ่าม้ง บุรุษแบบที่ 1	64
3.22	การวางผ้าเสื้อต้นแบบชาวเขาเผ่าม้ง บุรุษแบบที่ 2	65
3.23	การวางผ้าเสื้อต้นแบบชาวเขาเผ่าม้ง สตรีแบบที่ 1	65
3.24	การวางผ้าเสื้อต้นแบบชาวเขาเผ่าม้ง สตรีแบบที่ 2	66
3.25	เสื้อต้นแบบชาวเขาเผ่าม้ง บุรุษแบบที่ 1	66
3.26	ขั้นตอนการตัดเย็บเสื้อต้นแบบชาวเขาเผ่าม้ง บุรุษแบบที่ 1	67
3.27	เสื้อต้นแบบชาวเขาเผ่าม้ง บุรุษแบบที่ 2	68
3.28	ขั้นตอนการตัดเย็บเสื้อต้นแบบชาวเขาเผ่าม้ง บุรุษแบบที่ 2	69
3.29	เสื้อต้นแบบชาวเขาเผ่าม้ง สตรีแบบที่ 1	71
3.30	ขั้นตอนการตัดเย็บเสื้อต้นแบบชาวเขาเผ่าม้ง สตรีแบบที่ 1	72
3.31	เสื้อต้นแบบชาวเขาเผ่าม้ง สตรีแบบที่ 2	73
3.32	ขั้นตอนการตัดเย็บเสื้อต้นแบบชาวเขาเผ่าม้ง สตรีแบบที่ 2	74



บทที่ 1

บทนำ

1.1 ความเป็นมาและความสำคัญของปัญหา

ชาวเขาเผ่าม้งมีประวัติความเป็นมาที่ยาวนาน อาศัยอยู่บนภูเขา แต่จากหลักฐานทางวิชาการและการศึกษาค้นคว้าพบว่ายังไม่มีข้อมูลใดสามารถสรุปได้ว่าชนชาติม้งมาจากที่ไหน แต่สันนิษฐานว่าชาวเขาเผ่าม้งคงจะอพยพมาจากที่ราบสูง ธิเบต ไชปีเรีย และมองโกเลีย เข้าสู่ประเทศจีน และตั้งหลักแหล่งอยู่แถบลุ่มแม่น้ำเหลือง เมื่อประมาณ 3,000 ปีมาแล้ว ปัจจุบันชาวเขาเผ่าม้งส่วนใหญ่ในประเทศไทย ตั้งถิ่นฐานอยู่ตามภูเขาสูง หรือที่ราบเชิงเขาในเขตพื้นที่จังหวัดเชียงราย พะเยา น่าน เชียงใหม่ แม่ฮ่องสอน แพร่ ลำปาง กำแพงเพชร เลย พิษณุโลก เพชรบูรณ์ สุโขทัย และตาก ชาวเขาเผ่าม้งในประเทศไทยแบ่งออกม 2 กลุ่ม คือ ฮ่ม้งเดือะ (Hmoob Dawb) แปลเป็นไทยว่าม้งขาว และกลุ่มม้งจัวะ (Moob Ntsuab) ซึ่งนิยมเรียกเป็นภาษาไทยว่าม้งดำ ม้งน้ำเงิน ม้งเขียว หรือม้งลาย (ประสิทธิ์ , 2554) การแต่งกายของชาวเขาเผ่าม้งแสดงถึงอัตลักษณ์อย่างหนึ่ง เสื้อผ้าที่เป็นเครื่องแต่งกายอาศัยองค์ความรู้และภูมิปัญญาพื้นถิ่นในการเย็บปัก ถักทอ การเลือก การเตรียมวัตถุดิบ รวมไปถึงกระบวนการถักทอและการตัดเย็บชุดเย็บ โดยในอดีตชุดม้ง จะทอด้วยเส้นด้ายใยกล้วย ซึ่งเป็นวัตถุดิบที่มีพื้นถิ่น ชุดของชาวเขาเผ่าม้งมีวิถีที่เกี่ยวพันกับความเชื่อ และวิถีวัฒนธรรมอันสืบทอดมาจากบรรพกาลโดยเฉพาะความเชื่อในเรื่องประเพณีขึ้นปีใหม่ โดยในแต่ละปีนั้นชาวเขาเผ่าม้งจะนิยมทำชุดขึ้นมาอย่างน้อยคนละสองชุด หลังจากสวมใส่เพื่อเล่นปีใหม่เสร็จแล้ว ก็จะนำมาสวมใส่ในชีวิตประจำวัน แต่ปัจจุบันจะสังเกตเห็นว่าชาวเขาเผ่าม้งมีการแต่งกายตามสมัยนิยมมากขึ้น โดยปกติจะนิยมสวมใส่ชุดลำลองที่ผลิตจากโรงงานหรือเสื้อผ้าสำเร็จรูปที่มีจำหน่ายตามท้องตลาดทั่วไป เนื่องจากหาซื้อได้ง่าย สวมใส่สบาย แม้ชาวเขาเผ่าม้งจะไม่นิยมแต่งชุดประจำเผ่าแบบเต็ม แต่ก็ยังนิยมสวมใส่เฉพาะตัวเสื้อของชาวเขาเผ่าม้งเพื่อเป็นเสื้อคลุมทับอีกชั้นในชีวิตประจำวัน

แบบตัดเสื้อผ้า (Pattern) คือ แบบแผนหรือแม่แบบชิ้นส่วนของเสื้อผ้าการสร้างแบบตัด หมายถึง การขีดเส้นบนแผ่นกระดาษ ซึ่งเป็นการแสดงความคิดของผู้ออกแบบทำให้รูปแบบความคิดที่ขีดเส้นลงบน

แผ่นกระดาษนั้นออกมาเป็นชิ้นส่วนต่าง ๆ ซึ่งเมื่อนำเอาชิ้นส่วนต่าง ๆ เหล่านี้มาประกอบรวมกันเป็นรูปร่างของเสื้อผ้าที่สวยงามตามแบบตัดที่ขีดเส้นไว้ และนำมาสวมใส่ได้พอดีกับรูปร่างของผู้สวมใส่นั้น ๆ วิธีการสร้างแบบตัดนั้นมีมากมายหลายวิธีต่าง ๆ กันไป แต่ก็คือมีวัตถุประสงค์เดียวกัน คือ จะต้องทำให้ผ้าพื้นเรียบนั้น ๆ และสวมใส่พอดีกับรูปร่างที่มีความโค้งมน ให้แนบเนียน และพอดีกับรูปร่างของสตรีแต่ละบุคคลให้มากที่สุด (วินิทร, 2553)

ในปัจจุบันการตัดเย็บชุดชาวเขาเผ่าม้งจะเป็นลักษณะของการถ่ายทอดความรู้ และภูมิปัญญาจากรุ่นสู่รุ่นผ่านกระบวนการบอกเล่าของบรรพบุรุษแต่ละครอบครัว ขึ้นตอนและกระบวนการทำชุดประจำชนเผ่า่นั้นจะถ่ายทอดด้วยวาจา ชาวเขาเผ่าม้งจะตัดชุดด้วยวิธีการคาดคะเน ไม่มีการวัดตัวไม่มีการสร้างแบบตัดซึ่งเป็นหัวใจสำคัญในการตัดเย็บเสื้อผ้า โดยหวังว่าเมื่อตัดเย็บเสร็จแล้ว จะพอดีกับรูปร่างผู้สวมใส่ จึงทำให้เกิดปัญหาในการสวมใส่ เช่น สวมใส่ไม่สบาย วงแขนรั้งเคลื่อนไหวไม่สะดวก มีรอยย่นที่ใต้วงแขนไม่พอดีตัว

ดังนั้นผู้วิจัยจึงสนใจที่จะออกแบบและพัฒนาเสื้อต้นแบบชาวเขาเผ่าม้งโดยการออกแบบแบบตัด (Pattern) ให้มีแบบตัด ที่สวมใส่สบาย ง่ายต่อการเคลื่อนไหว และได้มาตรฐานสามารถเพื่อช่วยส่งเสริมให้ผู้สวมใส่ดูดี เข้ากับรูปร่าง มองเห็นส่วนเว้าส่วนโค้งของรูปร่างได้อย่างชัดเจนสมส่วน ช่วยแก้ไขปัญหาหรือจุดบกพร่องของรูปร่าง มีความเหมาะสมกับวิถีชีวิตของคนปัจจุบัน สวมใส่ในการทำกิจกรรมต่าง ๆ ในชีวิตประจำวันได้ แต่ยังคงความเป็นเอกลักษณ์เสื้อชาวเขาเผ่าม้งไว้ และเพื่อให้ถ่ายทอดแก่ชุมชนชาวเขาเผ่าม้ง ในจังหวัดเชียงใหม่

1.2 วัตถุประสงค์ของโครงการวิจัย

- 1.2.1 เพื่อศึกษารูปแบบและวิธีการทำแบบตัดเสื้อต้นแบบชาวเขาเผ่าม้ง
- 1.2.2 เพื่อออกแบบและพัฒนาเสื้อต้นแบบชาวเขาเผ่าม้ง
- 1.2.3 เพื่อศึกษาความพึงพอใจที่มีต่อเสื้อต้นแบบชาวเขาเผ่าม้ง

1.3 ขอบเขตของการวิจัย

- 1.3.1 ศึกษารูปแบบและวิธีการทำแบบตัดเสื้อชาวเขาเผ่าม้งเฉพาะม้งเขียวในประเทศไทย
- 1.3.2 ออกแบบและพัฒนาต้นแบบเสื้อชาวเขาเผ่าม้งเฉพาะม้งเขียวในประเทศไทย
- 1.3.3 ออกแบบและพัฒนาต้นแบบเสื้อชาวเขาเผ่าม้งเสื้อบุรุษ 2 แบบ เสื้อสตรี 2 แบบ

1.4 ประโยชน์ที่คาดว่าจะได้รับ

- 1.4.1 ทราบถึงวิธีการทำแบบตัดและขั้นตอนการตัดเย็บเสื้อชาวเขาเผ่าม้ง
- 1.4.2 ได้เสื้อต้นแบบชาวเขาเผ่าม้งที่มีแบบตัดที่สวมใส่สบาย
- 1.4.2 ทราบความพึงพอใจของกลุ่มตัวอย่างที่มีต่อเสื้อต้นแบบชาวเขาเผ่าม้ง

1.5 กรอบแนวคิดของโครงการวิจัย

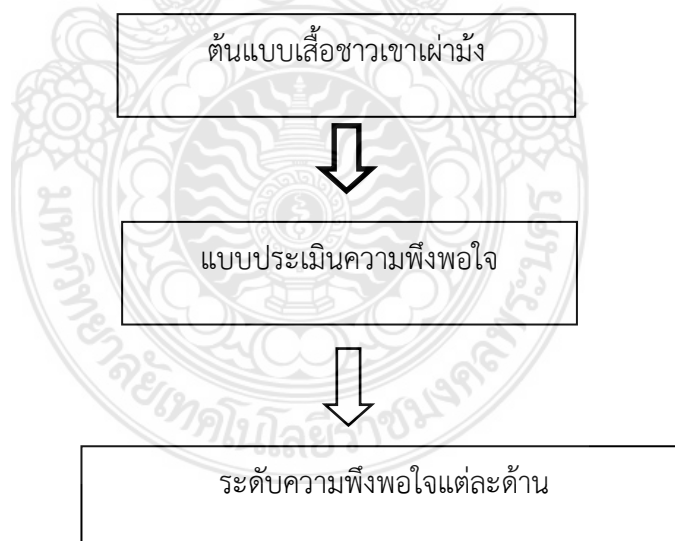

1.6 นิยามศัพท์เฉพาะ

1.6.1 เสื้อต้นแบบ หมายถึง เสื้อสตรีและเสื้อบุรุษชาวเขาเผ่าม้งที่ได้รับการพัฒนาและแก้ไขแบบตัดแล้ว

1.6.2 การออกแบบ หมายถึง การออกแบบแบบตัด (Pattern) ให้เหมาะสมกับเสื้อต้นแบบชาวเขาเผ่าม้ง

1.7 คำสำคัญ

การพัฒนา, ต้นแบบเสื้อสตรีชาวเขาเผ่าม้ง, ต้นแบบเสื้อบุรุษชาวเขาเผ่าม้ง



บทที่ 2

เอกสารและงานวิจัยที่เกี่ยวข้อง

การวิจัย เรื่อง การออกแบบและพัฒนาเสื้อต้นแบบชาวเขาเผ่าม้ง คณะผู้วิจัยได้ศึกษาเอกสารและงานวิจัยที่เกี่ยวข้องโดยแบ่งหัวข้อดังต่อไปนี้

- 2.1 ประวัติความเป็นมาของชาวเขาเผ่าม้ง
- 2.2 การแต่งกายของชาวเขาเผ่าม้ง
- 2.3 วิธีการทำแบบตัดและขั้นตอนการเย็บเสื้อของชาวเขาเผ่าม้ง
- 2.4 การทำแบบตัด
- 2.5 การออกแบบเสื้อผ้า
- 2.6 เอกสารและงานวิจัยที่เกี่ยวข้อง

2.1 ประวัติความเป็นมาของชาวเขาเผ่าม้ง

ม้ง (Hmong/ Hmoob) เป็นชื่อกลุ่มชาติพันธุ์หนึ่งที่อาศัย อยู่ทางตะวันตกเฉียงใต้ของจีน ภาคเหนือของพม่า ลาว เวียดนาม ไทย และบางส่วนกระจายไปในประเทศสหรัฐอเมริกา ฝรั่งเศส และอื่นๆ ในบริบทของประเทศจีนนั้นชื่อของกลุ่มชาติพันธุ์ “ม้ง” มักจะถูกใช้อย่างสับสนกับ “แม้ว” หรือ “เหมียว” ซึ่งรากศัพท์ของ คำว่า “เหมียว” ในภาษาจีนนั้นหมายถึงต้นข้าวอ่อน หน่อ หรือ วัชพืช กับที่นาซึ่งหมายถึงลูกของแผ่นดินและชนพื้นเมืองที่แต่เดิม ทำนาเป็นหลักแต่ในระยะต่อมาถูกนำมาใช้ในลักษณะของการดู ถูกทางชาติพันธุ์ โดยการผูกเข้ากับเสียงร้องของแมว และแสดงนัย ยะของความเป็นคนป่าเถื่อน คำดังกล่าวเริ่มปรากฏในหลักฐาน ทางประวัติศาสตร์จีนภายใต้ชื่อ เหมียวหมิน หยูเหมียว หรือซ่าน

เหมียว ซึ่งเป็นการกล่าวถึงกลุ่มชาติพันธุ์หนึ่งที่อาศัยอยู่ในบริเวณ ที่ราบลุ่มแม่น้ำแยงซีเกียงและแม่น้ำฮวงโห (แม่น้ำเหลือง) เมื่อ ประมาณสองพันสองร้อยปีก่อนคริสตกาลช นโยบายการจัดแบ่งกลุ่มชนชาติของรัฐบาลจีนหลังจาก การเปลี่ยนแปลงการปกครองในปี ค.ศ. 1949 มั่งเป็นเพียงกลุ่ม ย่อยหนึ่งที่ถูกรวมเข้าไว้ในกลุ่มชนชาติเหมียว ซึ่งเป็นหนึ่งใน บรรดา 56 ชนชาติของจีน แม้ว่าจะมีการแบ่งกลุ่มย่อยของชนชาติ เหมียวออกเป็นหลายกลุ่มตามบริบททางประวัติศาสตร์และ วัฒนธรรม แต่นักมานุษยวิทยาได้สรุปตามชื่อที่กลุ่มชาติพันธุ์เรียก ตัวเองและตามกลุ่มภาษาเอาไว้ว่าชนชาติเหมียวประกอบไปด้วย สามกลุ่มหลักๆ คือกลุ่มที่เรียกตัวเองว่า “กอซ่ง” (Kov Xyooj) “ฮมู่” (Hmub) หรือ “ฮม้อ” (Hmob) และกลุ่ม “มั่ง” (Hmoob) เฉพาะในมณฑลยูนนานนั้นกลุ่มที่เรียกตัวเองว่ามั่งยังแบ่ง ออกเป็น 7 กลุ่มย่อยด้วยกัน คือมั่งเตือ (Hmoob Dawb) มั่งจี้วะ (Moob Ntsuab) มั่งซ้อ (Moob Swb) มั่งเป่ (Hmoob Peg) มั่ง เซา (Hmoob Xauv) มั่งซัว (Hmoob Sua) มั่งปัว (Hmoob Pua) โดยแต่ละชื่อดังกล่าวมีที่มาจากสถานที่อยู่อาศัยและชื่อผู้นำของ เขาในอดีต แต่ในปัจจุบันนักวิชาการและชาวบ้านเองมักจะนำเอา ความแตกต่างของสำเนียงภาษาพูดและเครื่องแต่งกายมาเป็น เครื่องจำแนก สำหรับในประเทศไทยนั้นมีเพียงสองกลุ่มย่อย คือฮมั่งเตือ (Hmoob Dawb) โดยออกเสียงตัว “ฮ” ควบกับตัว “ม” หรือแปลเป็นไทยว่ามั่งขาว และกลุ่มมั่งจี้วะ (Moob Ntsuab) ซึ่งนิยมเรียกเป็นภาษาไทยว่ามั่งดำ มั่งน้ำเงิน มั่งเขียว หรือมั่งลาย (ประสิทธิ์, 2554)

ปัจจุบันชาวเขาเผ่ามั่งส่วนใหญ่ในประเทศไทย ตั้งถิ่นฐานอยู่ตามภูเขาสูง หรือที่ราบเชิงเขาในเขตพื้นที่จังหวัดเชียงราย พะเยา น่าน เชียงใหม่ แม่ฮ่องสอน แพร่ ลำปาง กำแพงเพชร เลย พิษณุโลก เพชรบูรณ์ สุโขทัย และตาก

2.2 การแต่งกายของชาวเขาเผ่ามั่ง

การแต่งกายของชาวเขาเผ่ามั่งจะมีการแต่งกายที่เป็นเอกลักษณ์ โดยอาศัยองค์ความรู้และภูมิปัญญาพื้นถิ่นในการเย็บปัก การเลือก การเตรียมวัตถุดิบ รวมไปถึงกระบวนการถักทอและการตัดเย็บชุดใส่เอง โดยในอดีตชุดมั่ง จะทอด้วยเส้นด้ายใยกล้วย ซึ่งเป็นวัตถุดิบที่มีในพื้นที่ ชุดของชาวเขาเผ่ามั่งมีวิถีที่เกี่ยวพันกับความเชื่อ และวิถีดนตรีอันสืบทอดมาจากบรรพกาลโดยเฉพาะความเชื่อในเรื่องประเพณีขึ้นปีใหม่ โดยในแต่ละปีนั้นชาวเขาเผ่ามั่งจะนิยมทำชุดขึ้นมาน้อยคนละสองชุด หลังจากสวมใส่เพื่อเล่นปีใหม่เสร็จแล้ว ก็จะนำมาสวมใส่ในชีวิตประจำวัน

2.2.1 ลักษณะการแต่งกายของม้งกลุ่มม้งจ๊าะ (ม้งดำ ม้งน้ำเงิน ม้งเขียว หรือ ม้งลาย)

2.2.2.1 ผู้ชาย

(1) เสื้อ



หน้า

หลัง

ภาพ 2.1 เสื้อบุรุษชาวเขาเผ่าม้ง

ที่มา : <https://www.etsy.com/listing/2563>

ลักษณะของเสื้อ เป็นเสื้อแขนยาว เหวลวย ป้ายหน้าซ้าย มีกระดุม

(2) กางเกง

ลักษณะของกางเกง ทรงหลวมมีเป้ากว้างและหย่อนต่ำลงเกือบถึงพื้น ปลายขาเล็ก เหวใส่ยางยืด

(3) ส่วนประกอบอื่น ๆ ของเครื่องแต่งกาย

ผ้าคาดเอว มีลักษณะ ยาวประมาณ 4 เมตร หรือแล้วแต่เอวคนใส่ ด้านปลายของผ้าคาดเอวทั้งสองฝั่งจะเฉียงลงมา

หมวก มีลักษณะ เป็นทรงกลมครอบหัวด้านบนตกแต่งด้วยพู่ด้ายสีแดง



ภาพ 2.2 การแต่งกายของบุรุษชาวเขาเผ่าม้ง
ที่มา : <http://folkcostume.blogspot.com> (2563)

2.2.2.2 ผู้หญิง

(1) เสื้อ

ลักษณะของเสื้อ แขนยาวผ่าหน้าและผ่าข้าง ความยาวเสื้อถึงสะโพกกลาง มีปกเสื้อห้อยตรงคอด้านหลัง



ภาพ 2.3 เสื้อสตรีชาวเขาเผ่าม้ง
ที่มา : <https://www.etsy.com/listing> (2563)

(2) กระโปรง

ลักษณะของกระโปรง ความยาวกระโปรงอยู่ระดับเข่า จีบรอบตัว ผ่าหน้าเวลาใส่หน้าด้านหน้ามาป้ายซ้อนกัน ความกว้างของกระโปรงประมาณ 5-6 เมตร ผ้าที่ใช้ทำกระโปรงจะมี 3 ส่วน ส่วนที่1 ผ้าทำเอวเป็นผ้าสีพื้น ส่วนที่ 2 เป็นผ้าเขียนเทียน ส่วนที่ 3 เป็นผ้าปักทำชายกระโปรง

(3) ส่วนประกอบอื่น ๆ ของเครื่องแต่งกาย

ผ้ากันเปื้อน มีลักษณะเป็นสี่เหลี่ยมใช้สำหรับปิดรอยผ่าของกระโปรงด้านหน้า



ภาพ 2.4 การแต่งกายของสตรีชาวเขาเผ่าม้ง

ที่มา : <https://pin.it/oU2gLT2> (2563)

2.3 วิธีการทำแบบตัดและขั้นตอนการเย็บเสื้อของชาวเขาเผ่าม้ง

สำหรับชาวเขาเผ่าม้งนั้นจะไม่มีการสร้างแบบตัดเสื้อผ้าก่อนที่จะนำมาวางบนผ้า ชาวเขาเผ่าม้งจะใช้วิธีนำชิ้นผ้ามาวัดกับตัวบุคคล เส้นสำคัญที่จะต้องวัดคือ วัดรอบอกกับความยาวตัวเสื้อ จากนั้นตัดผ้าออกมาเป็นชิ้นส่วนกว้างยาวตามที่วัด ไม่มีการใช้สายวัดแต่จะใช้วิธีการคาดคะเนเอาว่าน่าจะพอดี ไม่ว่าจะป็นเสื้อสตรีหรือบุรุษก็ใช้วิธีนี้ในการตัดเย็บเสื้อ

2.3.1 วิธีการทำแบบตัดเสื้อสตรีชาวเขาเผ่าม้ง

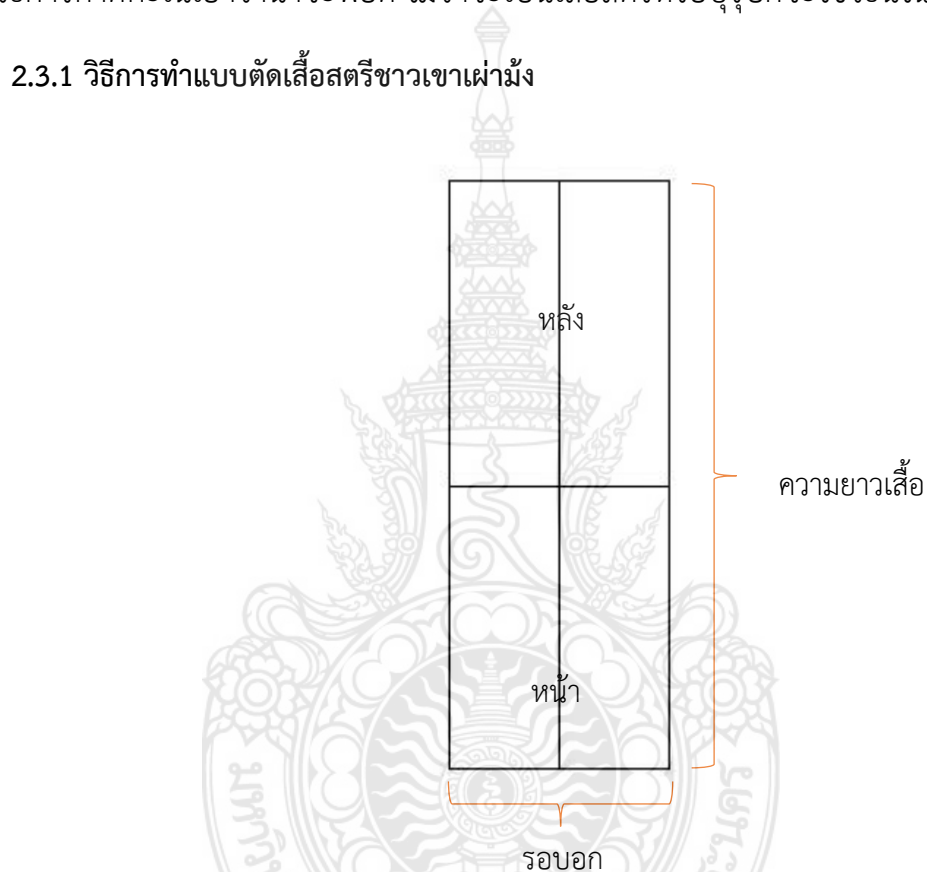

ตัวเสื้อ

1. ตัดผ้ากว้างโดยวัดรอบอก (อกหาร2)
2. ความยาวเสื้อยาวเลยสะโพก
3. กำหนดเส้นไหล่ โดยขึ้นหลังยาวกว่าขึ้นหน้าประมาณ 5 ซม.

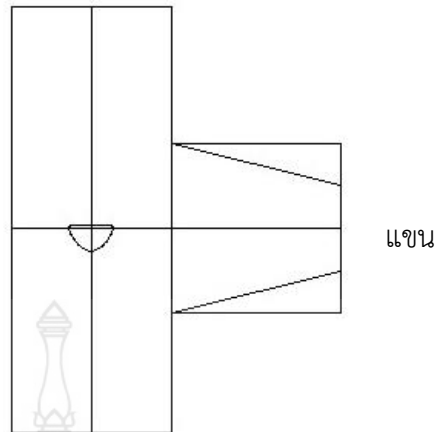

4. กำหนดคอเสื้อ (คอหน้ากว้าง 6.5 ลีค 7 คอหลัง กว้าง 6.5 ลีค 1 ซม.)
5. แขนเสื้อ ประมาณเส้นอก ปลายแขนแล้วแต่ความชอบ



ภาพ 2.5 แบบตัดเสื้อสตรีชาวเขาเผ่าม้ง

2.3.2 วิธีการทำแบบตัดเสื้อบุรุษชาวเขาเผ่าม้ง

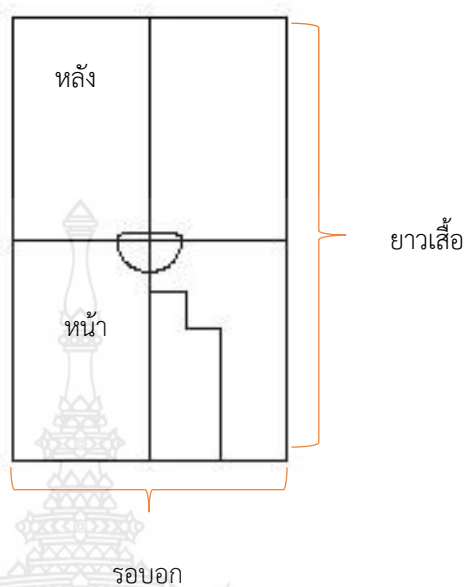

1. ตัดผ้ากว้างโดยการวัดรอบอก (อกหาร2)
2. ความยาวเสื้อเหนือเอว (แล้วแต่ความยาวของผ้าปัก)
3. กำหนดเส้นไหล่ โดยแบ่งครึ่งความยาวเสื้อ
4. แบ่งครึ่งความกว้างเพื่อกำหนดหน้าซ้าย ขวา
5. กำหนดความกว้างและลึกคอ
6. ตัดเส้นกลางหน้าแบ่งหน้าซ้าย ขวา
7. ขึ้นป้ายหน้าขาวใช้ผ้าปัก (จะไม่มีการต่อแบบตัดเพื่อทำขึ้นป้ายหน้าขาว)

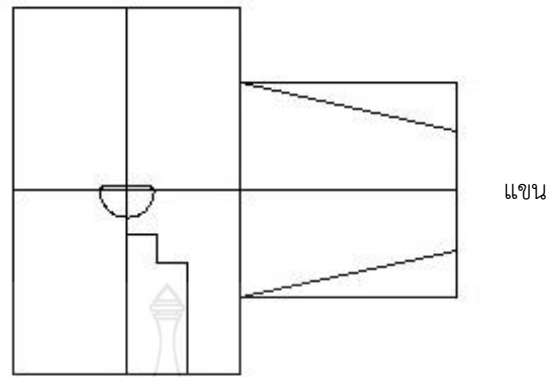

8. ทำขึ้นแหวน โดยวัดความกว้างประมาณเส้นนอก
9. กว้างปลายแหวนตามความต้องการ หรือแล้วแต่ผ้าปัก



ภาพ 2.6 แบบตัดเสื้อบุรุษชาวเขาเผ่าม้ง

2.3.3 ขั้นตอนการเย็บเสื้อสตรีชาวเขาเผ่าม้ง

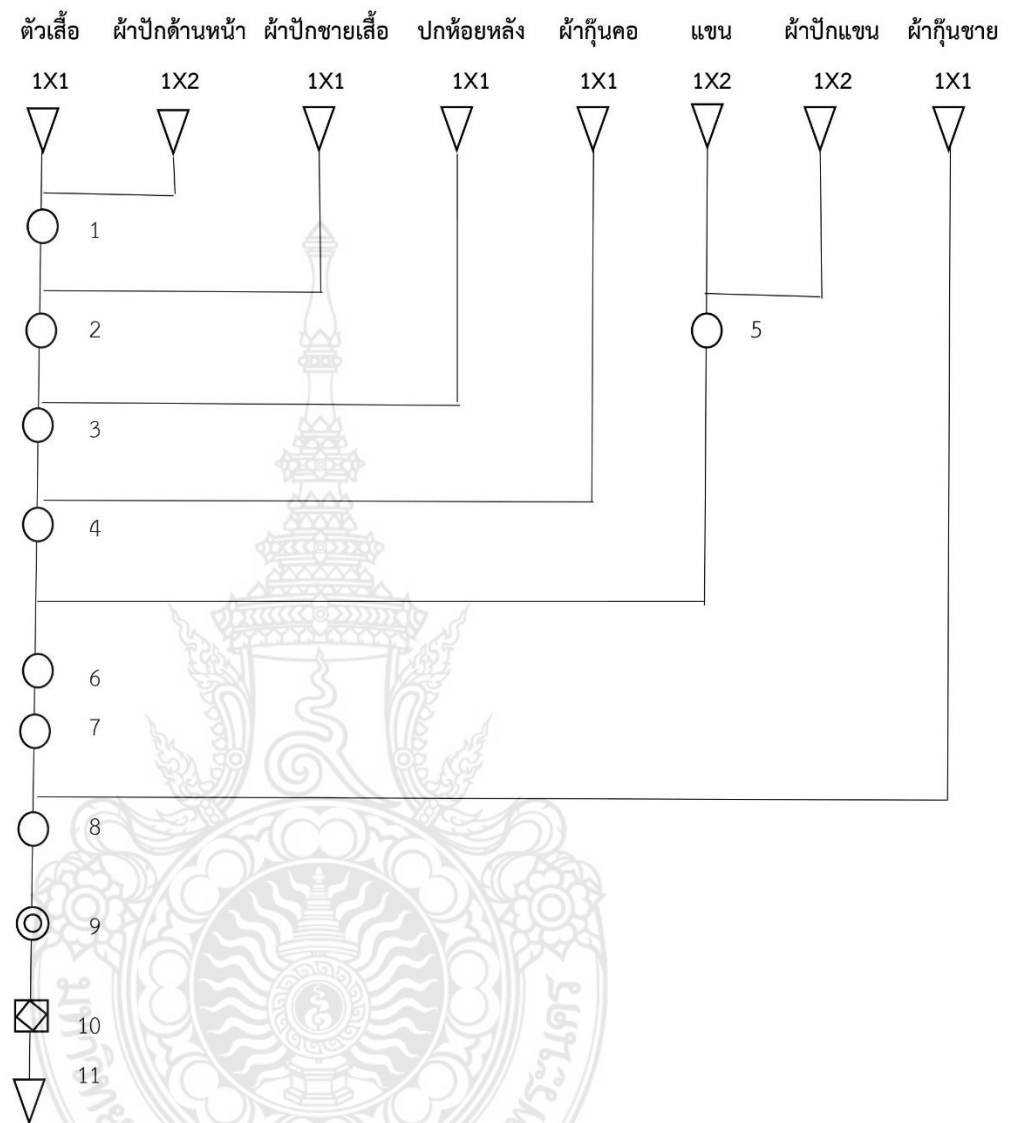

ภาพ 2.7 ขั้นตอนการเย็บเสื้อสตรีชาวเขาเผ่าม้ง

ขั้นตอนการเย็บเสื้อสตรีชาวเขาเผ่าม้ง

- (1) เย็บผ้าปักด้านหน้าติดกับตัวเสื้อ
- (2) เย็บผ้าปักชายเสื้อติดกับตัวเสื้อ
- (3) เย็บปักห้อยหลังติดกับคอเสื้อหลัง

- (4) กุ๊นคอ
- (5) เย็บผ้าปักต่อกับแขนเสื้อ
- (6) เย็บแขนเสื้อต่อกับตัวเสื้อ
- (7) เย็บตะเข็บข้างและตะเข็บใต้ท้องแขน
- (8) กุ๊นชายเสื้อ
- (9) รีด
- (10) ตรวจสอบความเรียบร้อย
- (11) ชิ้นงานสำเร็จ



2.3.4 ขั้นตอนการเย็บเสื่อบุรุษชาวเขาเผ่าม้ง

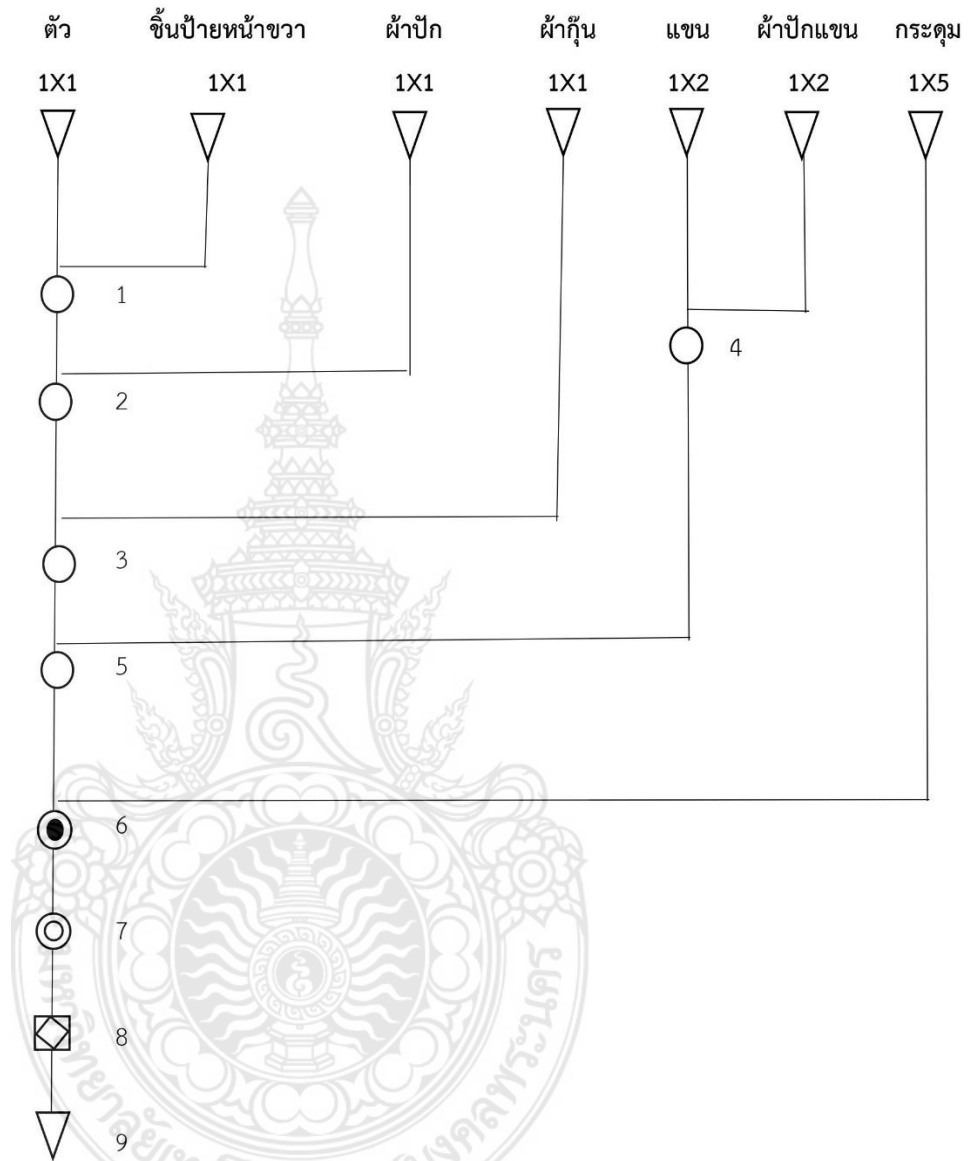

ภาพ 2.8 ขั้นตอนการเย็บเสื่อบุรุษชาวเขาเผ่าม้ง

ขั้นตอนการเย็บเสื้อบุรุษชาวเขาเผ่าม้ง

- (1) เย็บหน้าขวาติดกับชิ้นป้ายหน้าขวา
- (2) เย็บผ้าปกติดกับตัวเสื้อโดยเริ่มติดจากด้านหน้าชิ้นป้ายก่อน
- (3) กู้คอ ชายเสื้อ
- (4) เย็บผ้าปกติดปลายแขน
- (5) เย็บแขนเสื้อต่อกับตัวเสื้อ และเย็บเข้าตะเข็บข้าง
- (6) ตัดกระดุม
- (7) รีด
- (8) ตรวจสอบความเรียบร้อย
- (9) ชิ้นงานสำเร็จ

2.4 การทำแบบตัด

2.4.1 ประวัติความเป็นมาของการสร้างแบบตัด

การตัดเย็บในสมัยโบราณนั้นเป็นงานที่หยาบและเป็นการคาดคะเนเอาเท่านั้น โดยหวังว่าเมื่อตัดเย็บเรียบร้อยแล้วจะสวมใส่เสื้อผ้านั้นได้พอดีกับรูปร่าง การสร้างแบบตัดได้เกิดขึ้นครั้งแรกใน

ประเทศอียิปต์ เป็นการสร้างแบบบนก้อนหิน ต่อมาชาวฮีบรูก็ได้นำแบบตัดนี้ไปใช้ และท่องเที่ยวไปตามทะเลทรายจนกระทั่งพ่อค้าชาวกรีกได้รับช่วงไปและนำไปใช้ในประเทศแถบทวีปยุโรป แล้วได้มีช่างผู้ชำนาญได้นำมาดัดแปลงจากก้อนหินมาเป็นดินชนวน แต่การใช้ดินชนวนนำมาสร้างแบบตัดนั้นก็ยังไม่เป็นที่พอใจ ต่อมาในศตวรรษที่ 13 ได้มีช่างตัดเสื้อชาวฝรั่งเศสได้ใช้ไม้บาง ๆ มาสร้างแบบตัดและได้เก็บเป็นความลับโดยสมาคม ช่างเสื้อชาวฝรั่งเศสจนกระทั่งช่างตัดเสื้อส่วนพระองค์ของพระเจ้าจอห์นที่ 2 แห่งประเทศ ฝรั่งเศสได้คิดสร้างแบบด้วยกระดาษและการสร้างแบบก็พัฒนาและทันสมัยตามลำดับ โดยได้มีการเพิ่มรายละเอียดเกี่ยวกับวิธีการสร้างแบบตัดในสมัยนั้น

การสร้างแบบตัด (Pattern making) หมายถึง การขีดเส้นบนแผ่นกระดาษซึ่งเป็นการแสดงความคิดของผู้ออกแบบทำให้รูปแบบความคิดที่ขีดเส้นบนแผ่นกระดาษนั้นออกมาเป็นชิ้นส่วนต่าง ๆ เมื่อนำเอาส่วนต่าง ๆ เหล่านี้มาประกอบกันเป็นรูปร่างของเสื้อผ้าที่สวยงามตามแบบตัดที่ขีดเส้นไว้ และนำมาสวมใส่ให้พอดีกับรูปร่างของผู้สวมใส่นั้น ๆ

การสร้างแบบตัด หมายถึง การขีดเส้นบนแผ่นกระดาษ ซึ่งเป็นการแสดงความคิดของผู้ออกแบบทำให้รูปแบบความคิดที่ขีดเส้นลงบนแผ่นกระดาษนั้นออกมาเป็นชิ้นส่วนต่าง ๆ ซึ่งเมื่อนำเอาชิ้นส่วนต่าง ๆ เหล่านี้มาประกอบรวมกันเป็นรูปร่างของเสื้อผ้าที่สวยงามตามแบบตัดที่ขีดเส้นไว้ และนำมาสวมใส่ได้พอดีกับรูปร่างของผู้สวมใส่นั้น ๆ การสร้างแบบตัดนับว่าเป็นปัจจัยพื้นฐานของการเรียนตัดเย็บเสื้อผ้าสตรี วิธีการสร้างแบบตัดนั้นมีมากมายหลายวิธีต่าง ๆ กันไป แต่ก็คือมีวัตถุประสงค์เดียวกัน คือ จะต้องทำให้ผ้าพื้นเรียบนั้น ๆ และสวมใส่พอดีกับรูปร่างที่มีความโค้งมน ให้แนบเนียนและพอดีกับรูปร่างของสตรีแต่ละบุคคลให้มากที่สุด (วินิทร, 2553)

แบบตัด (Pattern) หมายถึง กระดาษแผ่นเรียบที่เป็นชิ้นส่วนต่าง ๆ ของเสื้อผ้า สำหรับใช้วางบนผืนผ้าเพื่อตัด ก่อนที่จะนำมาเย็บประกอบเป็นตัว แบบตัดได้มาจากการดัดแปลงแบบตัดเบื้องต้น หรือแบบตัดมาตรฐาน เพื่อให้เป็นแบบเสื้อผ้าที่ต้องการ แล้วจึงตัดแบบที่แยกแล้วออกเป็นชิ้นส่วนย่อย จำนวนชิ้นของแบบตัดขึ้นกับแบบเสื้อนั้น ๆ (จุฑาทิพ, 2552)

แบบตัด (Pattern) เป็นแบบที่แยกชิ้นส่วนต่าง ๆ ของเสื้อผ้าไว้ เพื่อแสดงให้เห็นว่าจะต้องตัดผ้าในแต่ละชิ้นอย่างไร แบบตัดอาจจะทำด้วยกระดาษ หรือวัสดุอื่น เพื่อใช้เป็นต้นแบบ และลอกแบบลงบนผ้าก่อนตัด แบบตัดเสื้อที่ทำด้วยกระดาษ มักเรียกทับศัพท์ว่า แพทเทิร์น (สถาบันวิจัยแฟชั่นประเทศไทย, 2555)

สรูปแบบตัด หมายถึง การขีดหรือสร้างแบบเส้นต่าง ๆ ของเสื้อผาลงบนกระดาษเพื่อนำไปวางแบบและตัดเย็บเสื้อผ้าต่อไป

2.4.2 อุปกรณ์การวัดและสร้างแบบตัด

- (1) สายวัด
- (2) ไม้บรรทัด
- (3) ไม้ฉาก
- (4) ไม้โค้ง
- (5) ดินสอ
- (6) ยางลบ
- (7) สกอตเทปใส
- (8) กระดาษสร้างแบบ
- (9) กรรไกรตัดกระดาษ
- (10) ลูกกลิ้ง

2.4.3 วิธีการวัดตัวเพื่อสร้างแบบ

2.4.3.1 วิธีการวัดตัวสตรีเพื่อการสร้างแบบ

- (1) ความยาวด้านหน้า วัดจากปุ่มกลางคอหน้า ถึงใต้เอว
- (2) บ่าหน้า วัดจากรอยพับแขนข้างหนึ่งไปอีกข้างหนึ่ง
- (3) ออกสูง วัดจากปุ่มกลางคอหน้าเฉียงลงมาที่จุดอก
- (4) ออกห่าง วัดจากจุดอกข้างหนึ่งมายังจุดอกอีกข้างหนึ่ง
- (5) รอบคอ วัดโดยรอบฐานคอ วัดพอดีคอ
- (6) รอบอก วัดพอดี สายวัดขนานกับลำตัว
- (7) รอบเอว วัดส่วนที่เล็กที่สุดของลำตัว
- (8) รอบสะโพกบน วัดต่ำจากเอว 8-12 ซม.
- (9) รอบสะโพกล่าง วัดส่วนที่กว้างที่สุดของสะโพกล่าง
- (10) เส้นไหล่ วัดจากต้นคอด้านข้างไปถึงปลายไหล่
- (11) ความยาวด้านหลัง วัดจากปุ่มกลางคอหลังถึงใต้เอว
- (12) บ่าหลัง วัดจากรอยพับของแขนข้างหนึ่งไปอีกข้างหนึ่ง
- (13) รอบรักแร้หรือรอบวงแขน วัดโดยรักแร้
- (14) รอบต้นแขน วัดรอบส่วนที่ใหญ่ที่สุดของโคนแขน
- (15) รอบข้อศอก วัดรอบข้อศอกโดยงอข้อศอก
- (16) รอบข้อมือ วัดส่วนที่เล็กที่สุดของข้อมือ วัดพอดี
- (17) แขนยาว วัดจากปลายไหล่ถึงข้อมือโดยงอข้อมือเล็กน้อย
- (18) ความยาววเอวถึงพื้น วัดจากเอวหน้าถึงพื้น
- (19) ความยาวข้างถึงพื้น วัดจากข้างเอวถึงพื้น
- (20) ความยาวหลังถึงพื้น วัดจากเอวหลังถึงพื้น

2.4.3.2 วิธีการวัดตัวบุรุษเพื่อการสร้างแบบ

- (1) รอบคอ วัดตรงลูกกระเดือกพอดี ให้เอานิ้วชี้สอดไว้ใต้สายวัด
- (2) รอบอก วัดพอดีชิดใต้รักแร้ ให้นิ้วชี้ขู่อยู่ใต้สายวัด อย่าให้ตึงเกินไป
- (3) ไหล่กว้าง วัดแนวไหล่ตักทั้งสองข้าง
- (4) แขนยาว เสื้อแขนสั้นให้วัดจากแนวไหล่ถึงเหนือข้อศอก 2 นิ้ว เสื้อแขนยาวให้วัดเลย

ข้อมือ 1 นิ้ว

- (5) รอบปลายแขน แขนสั้นให้วัดพอดีบวกลวม 4 นิ้ว
- (6) รอบข้อมือ เสื้อแขนยาววัดพอดีข้อมือบวกลวม 2 1/2 นิ้ว
- (7) ลีเกอว วัดจากจุดต่อไหล่ตรงซิดคอลงมาถึงข้อศอกพอดี หรือตรงรอบเอว
- (8) ความยาวเสื้อ วัดจากจุดต่อไหล่ตรงซิดคอ ปล่อยสายวัดยาวลงมาเลยเอวประมาณ 6 นิ้ว สำหรับชายเสื้อเสมอ หรือตามความต้องการของผู้สั่งตัด

2.4.4 วิธีการสร้างแบบเสื้อเบื้องต้น

2.4.4.1 แบบตัดเบื้องต้นและแบบตัดมาตรฐาน

แบบตัดเบื้องต้น (Basic Pattern) หมายถึง แบบที่สร้างได้จากการวัดสัดส่วนของแต่ละบุคคล ตามหลักการสร้างแบบตัดลงบนกระดาษ โดยใช้สัดส่วนที่ร่างกายที่จำแบบต่อการสร้างแบบมาคำนวณ ทำให้แบบตัดมีสัดส่วนและรูปทรงที่ถูกต้องรัดกุม เป็นไปตามลักษณะรูปร่าง

แบบตัดมาตรฐาน (Standard Pattern) หมายถึง แบบตัดที่สร้างขึ้นจากขนาดตัวมาตรฐาน เป็นแบบตัดที่เชื่อถือได้ เพราะใช้สัดส่วนสรีระมาตรฐานเป็นตัวกำหนดของลักษณะแบบตัด และใช้หลักการเลขาคณิตเข้ามาควบคุมรูปทรงมาตรฐาน ส่วนมาใช้ในการเชิงธุรกิจโดยเฉพาะวงการเสื้อผ้าสำเร็จรูป มีทั้งขนาดตัวของชาวยุโรป เช่น อเมริกา เยอรมัน และขนาดตัวมาตรฐานของชาวเอเชีย เช่น ไทย ญี่ปุ่น จีน ที่มีรูปร่างขนาดเดียวกันหรือใกล้เคียงกันมาจัดเป็นกลุ่ม และหาค่าเฉลี่ยเป็นขนาดมาตรฐานของแต่ละกลุ่ม โดยทั่วไปแบ่งออกเป็น 4 ขนาดดังนี้ ขนาดเล็ก ใช้อักษรย่อ S (Small) ขนาดกลาง ใช้อักษรย่อ M (Medium) ขนาดใหญ่ ใช้อักษรย่อ L (Large) ขนาดใหญ่พิเศษ ใช้อักษรย่อ XL (Extra Large) นอกจากนี้แล้วยังมีการใช้ตัวเลขบอกขนาดอีก (จุฑาทิพ, 2552)

ตาราง 2.1 ขนาดตัวที่ใช้ในการสร้างแบบเสื่อสตรีเบื้องต้น (เสื่อตัวหลวม)

สัดส่วนที่ใช้	ขนาดตัว (L) ซม.
รอบคอ	38
ตะเข็บไหล่	13
รอบอก	84
อกห่าง	18
อกสูง	20
บ่าหน้า	32
บ่าหลัง	35
ยาวหน้า	35
ยาวหลัง	40
รอบเอว	68
รอบสะโพกบน	84
รอบสะโพกล่าง	90
รอบต้นแขน	28
รอบรักแร้	38

2.4.4.2 วิธีการร่างแบบตัดเสี้ยวหัวลม

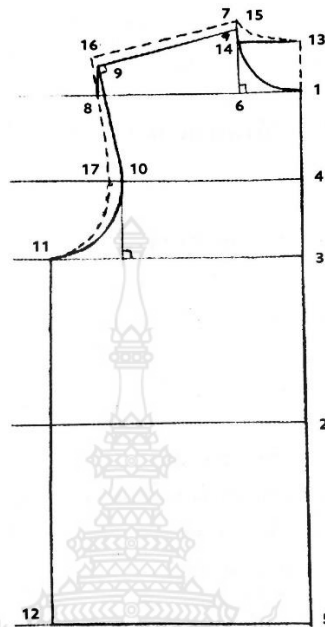

ภาพ 2.9 การสร้างแบบเสี้ยวหัวลม

ที่มา : วินิทร (2553)

(1) การสร้างแบบตัดเสี้ยวหัวลม แผ่นหน้า

1-2 = ยาวหน้าที่ยัดได้เป็นเส้นเอว

1-3 = $1/2$ ของยาวหน้า เป็นเส้นนอก

1-4 = $1/2$ ของเส้นคอกกับเส้นนอก เป็นเส้นบ่า

2-5 = จากจุด 2 วัดลงมา 20 - 24 เซนติเมตรเป็นเส้นสะโพกล่าง

1-5 = 7 เซนติเมตร

6-7 = 7 เซนติเมตร ชิดเส้นตั้งฉากจาก 6-7 ชิดเส้นโค้งหน้าจากจุด 7 - 1 ดังภาพประกอบการสร้าง

แบบตัดเสี้ยวหัวลม

1-8 = 1/2 ของไหล่กว้าง

4-10 = 1/2 ของบ่าหน้า +0.5 เซนติเมตร

3-11 = 1/4 ของรอบอก +3 ถึง 4 เซนติเมตร ชิดเส้นโค้งวงแขนแผ่นหน้าจาก 9-10-11

(2) การสร้างแบบตัดเสื้อตัวหลวม แผ่นหลัง

1-13 = 6 เซนติเมตร

6-14 = 6 เซนติเมตร ชิดเส้น 13-14

14-15 = 2 เซนติเมตร ชิดเส้น 14-15 ให้ตั้งฉากกับเส้น 13-14 ชิดเส้นโค้งคอหลัง 15-13

8-16 = 4 เซนติเมตร ชิดเส้นตะเข็บไหล่ 15-16

10-17 = 1 เซนติเมตร ชิดเส้นโค้งวงแขนแผ่นหลัง 16-17-11 ดังภาพประกอบการสร้างแบบตัดเสื้อตัว

หลวม

(3) วิธีการร่างแบบตัดแขนเสื้อตัวหลวม

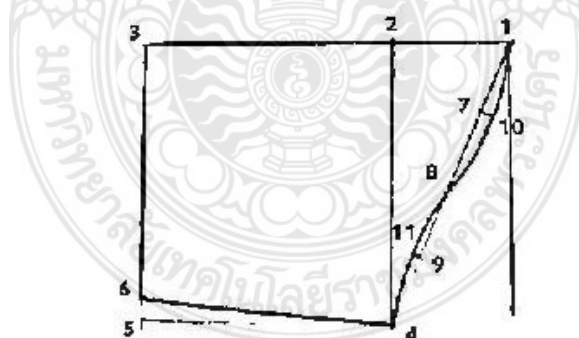

ภาพ 2.10 วิธีการสร้างแบบแขนเสื้อตัวหลวม

ที่มา : วินิทร (2553)

- 1 - 2 = 8 -10 เซนติเมตร
- 1 - 3 = ความยาวของแขนเสื้อที่ต้องการ
- 1 - 4 = รอบวงแขนในตัวเสื้อ แขนหน้า + แขนหลัง ทหาร 2
- 3 - 5 = เส้น 2-4
- 5 - 6 = 1.5 เซนติเมตร ชิดเส้น 4-6 แบ่ง เส้น 4-6 เส้น 1-4 ออกเป็น 4 ส่วน และ กำหนดให้เป็นจุด 7, 8, 9 ดังภาพประกอบ
- 7 - 10 = 1.2-1.5 เซนติเมตร
- 9 - 10 = 0.5 เซนติเมตร ชิดเส้นโค้งหัวแขนเสื้อ จากจุด 1- 10-8-11-4

2.4.4.3 วิธีการร่างแบบตัดเสื้อเข้ารูป

วิธีการสร้างแบบเสื้อ

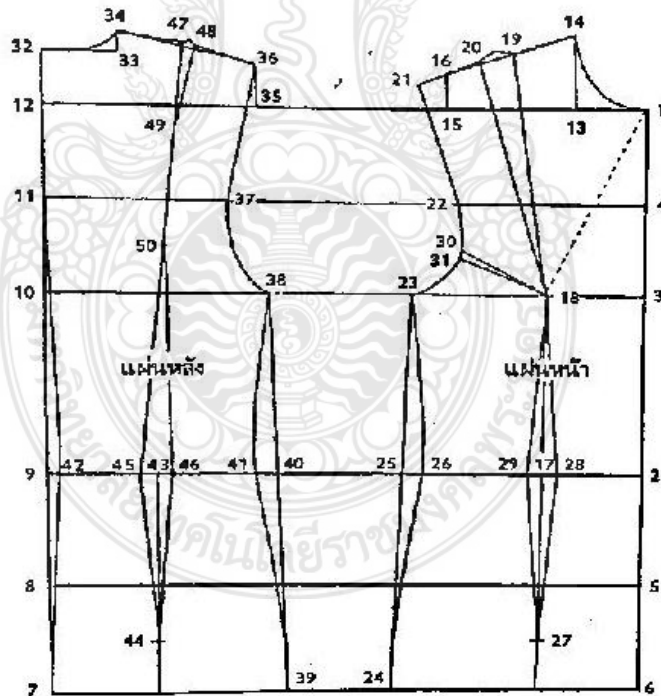

ภาพ 2.11 วิธีการสร้างแบบเสื้อสตรีเข้ารูป

ที่มา : วินิทร (2553)

แผ่นหน้า

1 - 2 = ยาวหน้าทีวัดได้ เป็นเส้นเอว

1 - 3 = $1/2$ ของยาวหน้า เป็นเส้นอก

1 - 4 = $1/2$ ของเส้นคอกับเส้นอก เป็นเส้นบ่า

2 - 5 = จากจุด 2 วัดลงมา 10-12 เซนติเมตร

2 - 6 = จากจุด 2 วัดลงมา 20-24 เซนติเมตร

6 - 7, = 5-8, 2-9, 3-10. 4-11. 1-12 - ชิดเส้นความกว้างแผ่นหน้า แผ่นหลัง (12 ของรอบสะโพกลง +12 เซนติเมตร) ชิดเส้น 7-12

1 - 13 = $1/6$ ของรอบคอ +0.5 เซนติเมตร เป็นเส้นคอหน้ากว้าง

13 - 14 = $1/6$ ของรอบคอ +1 เซนติเมตรเป็นสันคอหน้าสูงชิดเส้นโค้งคอหน้า

จาก จุด 1-14

1 - 15 = $1/2$ ของไหล่กว้าง

15 - 16 = ชิดเส้นตั้งฉากขึ้น 3 เซนติเมตร ชิดสันจากจุด 14-16 เป็นเส้นตะเข็บไหล่ $1/2$ ของอกห่าง ชิดเส้นให้ขนานกับเส้นกลางตัวแผ่นหน้า แผ่นหลังยาวพอดีกับเส้นสะโพกล่าง ให้เลยเส้นอก

เล็กน้อย

1 - 18 = เส้นอกสูงทีวัดได้

14 - 19 = แบ่งครึ่ง 14-16

19 - 20 = (รอบอก+20) -1 เซนติเมตร เป็นความกว้างเกล็ดไหล่หน้าชิดเส้น19-18 และ 20-18 พับเกล็ด

ไหล่หนแล้วชิดเส้นตะเข็บไหล่ใหม่โดยให้ผ่านจุด 16

20 - 21 = จุด 14-19 ($1/12$ ของตะเข็บไหล่)

4 - 22 = $1/2$ ของบ่าहन (ไม่รวมเกล็ดไหล่หน้า)

3 – 23 = 1/4 ของรอบนอก +1.5 เซนติเมตร

6 – 24 = 1/4 ของรอบสะโพกล่าง +1 เซนติเมตร ชิดเส้น 23-24

25 – 26 = 2.5 เซนติเมตร ชิดโค้งตะเข็บข้างจากจุด 23-26-24

17 – 27 = 15-18 เซนติเมตร

17 – 28 = 17-29 = 1.5 เซนติเมตร เป็นความกว้างเกล็ดเอวแผ่นหน้าชิดเส้น 18-28-27 และ 18-29-27

30 - 31 = 1/2 ชิดเส้น 22-23 ชิดเส้น 30-18

30 – 31 = 1 เซนติเมตร ชิดเส้น 31-18 เป็นเกล็ดวงแขน

แผ่นหลัง

12 – 32 = 5-6 เซนติเมตร

32 – 33 = 1/6 ของรอบคอ 1 เซนติเมตร เป็นเส้นคอหลังกว้าง

33 – 34 = ชิดเส้นตั้งฉากขึ้น 2 เซนติเมตร เป็นเส้นคอหลังสูง ชิดเส้นโค้งคอหลังจากจุด 32-34

12 – 35 = 1/2 ของไหล่กว้าง 1 เซนติเมตร

35 – 36 = ชิดเส้นตั้งฉากขึ้น 4 เซนติเมตรชิดเส้นจากจุด 34-36 เป็นเส้นตะเข็บไหล่

11 – 37 = 1/2 ของป่าหลัง

10 – 38 = 1/4 ของรอบอก -0.5 เซนติเมตร

7 – 39 = 1/4 ของรอบสะโพกล่าง -1 เซนติเมตร ชิดเส้น 38-39

40 – 41 = 2.5 เซนติเมตร ชิดเส้นโค้งตะเข็บข้าง จากจุด 38-41-39

9 – 42 = 1 เซนติเมตร เป็นเกล็ดเส้นกลางหลัง ชิดเส้นจากจุด 11-42-7

42 – 43 = 1/2 ของเส้น 41-42

43 – 44 = 15-18 เซนติเมตร

43 – 45, 43-46 = 1.5 เซนติเมตร ชิดเส้น 44-45 และ 44-46

34 - 47 = 14-19 ในแบบตัดแผ่นหน้า

36 - 48 = 20-21 ในแบบตัดแผ่นหน้า ซีดเส้น 45-47

48 - 49 = 7 เซนติเมตร จุด 50 - 1/2 ของเส้นบและสันอก (อยู่บนเส้น 45-47) ซีดเส้น 46-50 เป็นรูป

เกล็ดหลัง

แขนเสื้อ

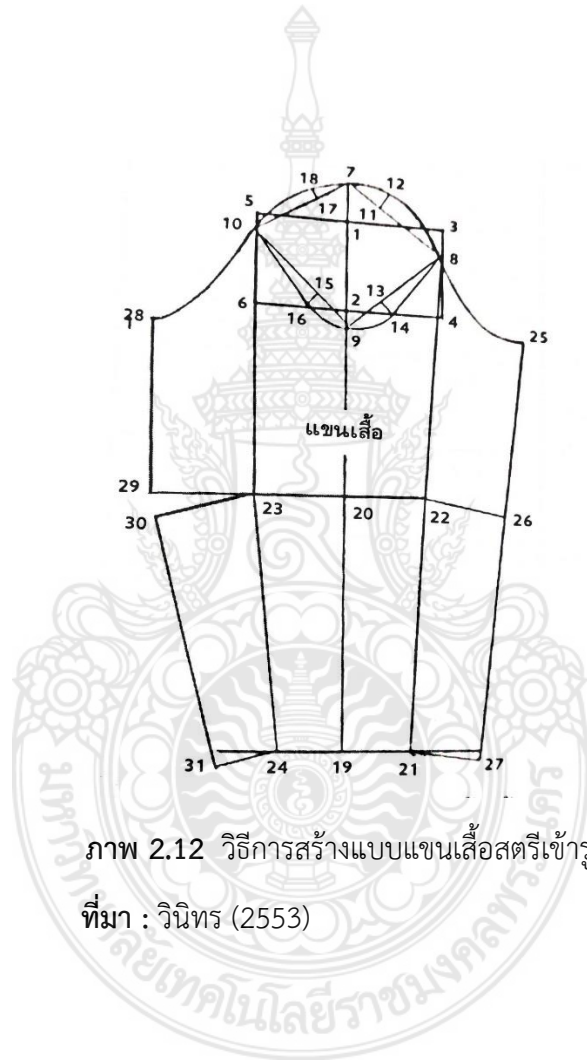

ภาพ 2.12 วิธีการสร้างแบบแขนเสื้อสตรีเข้ารูป

ที่มา : วินิทร (2553)

- จากริมกระดาด้านขวาวัดเข้ามาประมาณ 30-40 เซนติเมตร
- จากริมกระดาด้านบนวัดลงมาประมาณ 5-7 เซนติเมตรขีดเส้นตัดกัน จุดตัดกันเป็นจุด 1
- 1 - 2 = (รอบต้นแขน +6-8 เซนติเมตร) ÷ 4 หรือ ตารางค่าเฉลี่ยหัวแขนเสื้อ
- 1-3, = 3 - 4, 2 - 4, 1 - 5, 5 - 6.2 - 6 = จุด 1-2
- 1-7 = 3.5 เซนติเมตร
- 3 - 8 = 1/3 ของเส้น 3-4
- 2 - 9 = 1.5 เซนติเมตร
- 5 - 10 = 1.5 เซนติเมตร ขีดเส้น 7-8-9-10-7
- 7 - 11 = 1/3 ของเส้น 7-8 ขีดเส้นตั้งฉาก 11-12 = 2 เซนติเมตร
- 9 - 13 = 1/3 ของเส้น 8-9 ขีดเส้นตั้งฉาก 13-14 = 1.5 เซนติเมตร
- 9 - 15 = 1/3 ของเส้น 9-10 ขีดเส้นตั้งฉาก 15-16 = 1 เซนติเมตร
- 7-17 = 1/3 ของเส้น 7-10 ขีดเส้นตั้งฉาก 17-18 = 1.5 เซนติเมตร ขีดเส้นโค้งหัวแขนเสื้อ จากจุด 10-18-7-12-8
- ขีดเส้นตรงจากจุด 8-14 และ 10-16 ขีดเส้นโค้งใต้แขน 16-9-14
- 7-19 = ความยาวแขนจากปุ่มไหล่ - ปุ่มข้อมือ
- 7 - 20 = ความยาวแขนจากปุ่มไหล่ - ปุ่มข้อศอก จากจุด 19, 20 ขีดเส้นตั้งฉากกับเส้นกลางแขน (เส้น 7-19)
- 19 - 21 = (รอบข้อมือ +6 เซนติเมตร) ÷ 4 ขีดเส้นจากจุด 8-21 ตัดกับเส้นศอก ที่ จุด 22
- 20 - 23 = 2 - 6 ขีดเส้นจากจุด 10 - 23
- 19 - 24 = 19 - 21 ขีดเส้นจากจุด 23-24 พับเส้น 8-22-21 กดรอย 8-14-9-20-19-21 เมื่อเปิดกระดาดออกมาจะได้แนวใหม่คือ 8-25-26-27-21 เป็นตะเข็บใต้แขน พับเส้น 10-6-23 กดรอย 10-

16-9-20-23 เมื่อเปิดกระตาดออกมาจะได้แนวใหม่ คือ 10-28-29-23 เป็นตะเข็บใต้แขนบน พับ
เส้น 23-24 กดรอย 23-20- 19-24 เมื่อเปิดกระตาดออกมาจะได้แนวใหม่ คือ 23-30-31-
24 เป็นตะเข็บใต้แขนกลางขีดเส้นโค้งปลายแขน 27-21-19-24-31

2.4.4.4 วิธีการสร้างแบบเสื้อบุรุษเบื้องต้น

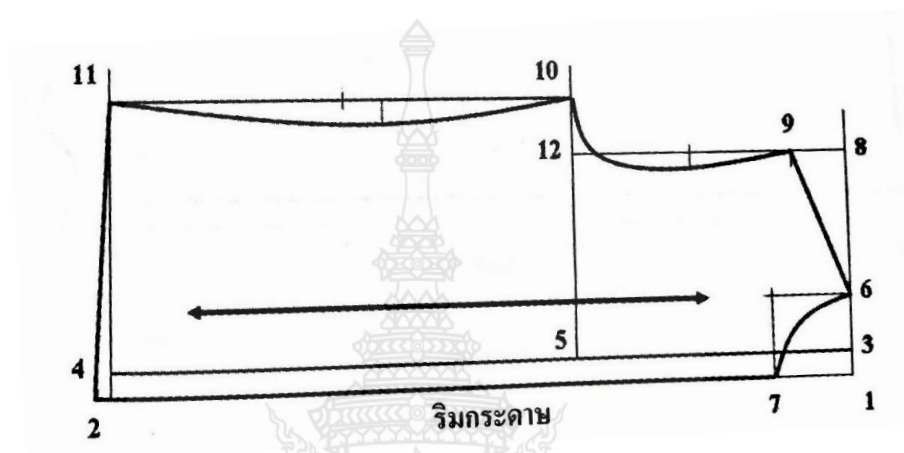

ภาพ 2.13 วิธีการสร้างแบบเสื้อบุรุษแผ่นหน้า

ที่มา : ศรัทธา (2557)

(1) แผ่นหน้า

- 1 เป็นจุดเริ่มต้น
- 2 จาก 1 เท่ากับ ความยาวเสื้อ บวก $\frac{1}{2}$ นิ้ว ลากเส้นฉากออก (เป็นเส้นแนวริมسابเสื้อ)
- 3 จาก 1 เท่ากับ ความกว้างของแนวรังกระดุมประมาณ $\frac{3}{4}$ นิ้ว
- 4 จาก 2 เท่ากับ ระยะจุด 3 จากจุด 1 ลากเส้นจากจุด 3 ถึงจุด 4 (เป็นเส้นกลางตัวเส้นแนวรังกระดุม)
- 5 จาก 3 เท่ากับ รอบอกที่ไว้ได้หาร 4 บวก 1 นิ้ว ลากเส้นฉากออก (เป็นเส้นนอก)
- 6 จาก 3 เท่ากับ รอบคอที่วัดได้หาร 6 ลากเส้นฉากลงสั้นๆ

17 จาก 8 เท่า $\frac{3}{4}$ นิ้ว ลากเส้นแนวไหลแผ่นหลังจากจุด 16 ถึงจุด 17 และเขียนเส้นโค้งแนววงแขน แผ่น หลังจากจุด 17 ผ่านจุดแบ่งครึ่งวงแขนไปถึงจุด 10 ให้ได้รูปตามวงแขนแผ่นหน้าส่วนตะเข็บข้างและ ชายเสื้อให้ใช้จุดเดียวกับแบบแผ่นหน้า

(3) แขนเสื้อ

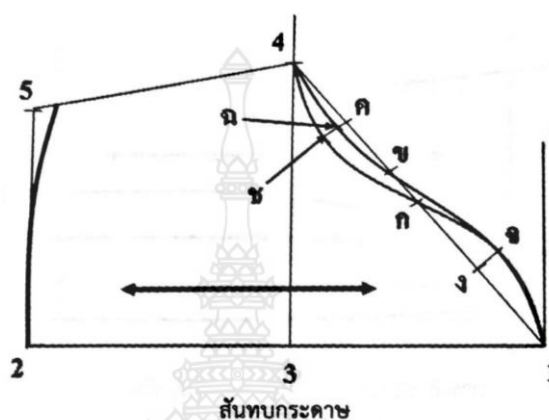

ภาพ 2.15 วิธีการสร้างแบบแขนเสื้อ

ที่มา : ศรีทธา (2557)

พับกระดาดครึ่งหนึ่งแล้วหันด้านสันทบกระดาดเข้าหาตัวริมกระดาดทางขวาให้วัดมาประมาณ 1 นิ้ว แล้ว ลากเส้นขนานริมกระดาด มุมที่เกิดขึ้นทางขวาให้เป็นจุดที่ 1

1 เป็นจุดเริ่มต้น

2 จาก 1 เท่ากับ ความยาวแขนเสื้อที่วัดได้ บวก $\frac{3}{8}$ นิ้ว (เพื่อเย็บด้านหัวแขน)

3 จาก 1 เท่ากับ รอบวงแขนเสื้อที่วัดได้จากแบบ หาร 4 (วงแขนแผ่นหน้า บวกวงแขนแผ่นหลัง

4 จาก 1 ในแนวเส้นเฉียงตรง เท่ากับ รอบวงแขนที่วัดได้จากแบบ ลบ 1 นิ้ว แล้ว หาร 2

แล้วลากเส้น จากจุด 1 ถึงจุด 4 เพื่อกำหนดจุดโค้งวงแขน

5 จาก 2 เท่ากับรอบปลายแขน หาร 2 บวก $\frac{3}{8}$ นิ้ว (เพื่อเย็บตะเข็บใต้แขน) ลากเส้น

จากจุด 4 ถึง จุด 5 เป็นเส้นแนวตะเข็บใต้แขน

วิธีกำหนดจุดโค้งวงแขนเสื้อ

- แบ่งครึ่งระหว่างจุด 1 ถึงจุด 4 เป็นจุด ก และ จาก จุด ก วัดไปทางจุด 4 เท่ากับ 1 นิ้ว เป็นจุด ข
- แบ่งครึ่งระหว่าง จุดข ถึง จุด 4 เป็น จุด ค
- แบ่งครึ่งระหว่าง จุด ก ถึง จุด 1 เป็นจุด ง
- วัดจาก จุด ง เป็นเส้นฉากออกไปประมาณ $5/8$ นิ้ว เป็นจุด จ
- วัดจากจุด ค เข้ามา $1/4$ นิ้ว เป็นจุด ฉ
- จาก จุด ฉ วัดลงไปอีก $3/8$ นิ้ว เป็นจุด ช

เมื่อกำหนดจุดดังกล่าวเรียบร้อยแล้ว จึงเริ่มเขียนเส้นโค้งวงแขนจากจุด 1

ผ่าน จ ผ่าน ข ผ่าน ฉ ถึงจุด 4 เป็นวงแขนแผ่นหลัง และเขียนเส้นโค้งวงแขนหน้าจาก

จุด 1 ผ่าน จผ่าน กผ่านชถึงจุด 4 และเขียนเส้นโค้งเก็บแนวตะเข็บใต้แขนจากจุด5

เข้ามา 1 นิ้ว

2.5 การออกแบบเสื้อผ้า

การออกแบบ ได้มีผู้ให้คำจำกัดความของคำว่า“การออกแบบ” ไว้แตกต่างกันทั้งนี้ ขึ้นอยู่กับภูมิหลังทางการศึกษา ประสบการณ์ โลกทัศน์ และความสนใจของแต่ละบุคคล ซึ่งจากการศึกษาเอกสารวิชาการต่าง ๆ ความหมายของการออกแบบมีดังนี้

การออกแบบ หมายถึง การสร้างสรรค์สิ่งหนึ่ง ๆ อย่างมีวัตถุประสงค์ (ศิริพรรณ, 2550)

การออกแบบ หมายถึง เป็นการสร้างสรรค์ ผลงานขึ้นโดยไม่ลอกเลียนของเดิม หรือความคิดเดิมที่มีมาก่อน เพื่อตอบสนองความต้องการด้านประโยชน์ใช้สอย หรือความต้องการด้านอื่นๆและ การออกแบบ คือ การสร้างสรรค์ผลงานในรูป 2 มิติ และ 3 มิติให้เกิดความสวยงาม และสามารถนำมาใช้ให้เกิดประโยชน์ตามความเหมาะสมกับสภาพต่าง ๆ (วิฒนะ, 2545)

ลักษณะของการออกแบบเสื้อ

หลักการออกแบบโดยทั่วไปนั้น นักออกแบบเสื้อผ้าสามารถนำมาผสมผสานให้เกิดรูปแบบในลักษณะต่าง ๆ บนเสื้อผ้าซึ่งแบ่งออกได้ 2 ลักษณะ (เจียมจิต, 2546) ดังนี้

1. การออกแบบในโครงสร้าง หมายถึง การนำชิ้นส่วนแต่ละชิ้นมาเย็บประกอบกันเป็นเสื้อผ้าขึ้นมาได้อย่างสวยงาม และ รวมถึงการออกแบบชนิดของตะเข็บ ปก แขน กระเป๋ รางคุม ให้สอดคล้องกับสี ลวดลาย และเนื้อผ้าที่นำมาตัดเย็บ ส่วนรายละเอียดอื่น ๆ ในโครงสร้างของแบบตัดจะต้องมีความเป็นอันหนึ่งอันเดียวกันกับเสื้อผ้าชุดนั้น ๆ โดยขาดเสียมิได้โดยเฉพาะเส้นต่อในแบบตัด เช่น การต่อแนวตามยาว (Princess line) หรือการต่อแนวตามขวาง (Yoke) ที่ตัวเสื้อ กระโปรง กางเกง ชุดติดกัน สิ่งที่สำคัญที่สุดในการออกแบบเสื้อผ้านั้น คือ การออกแบบในโครงสร้างเสื้อผ้าชั้นสูงที่มีราคาแพงจะต้องมีเส้นและรูปทรงที่เสริมสร้างให้บุคลิกของผู้สวมใส่มีความสง่างามมากยิ่งขึ้น และเสื้อผ้าส่วนใหญ่จะได้รับออกแบบโครงสร้างทั้งสิ้น

2. การออกแบบตกแต่งเพิ่มเติมภายหลัง เป็นการออกแบบตกแต่งเพิ่มเติมภายหลังจากตัวเสื้อเสร็จเรียบร้อยแล้ว เพื่อให้เสื้อผ้านั้นมีความสมบูรณ์ และสวยงามยิ่งขึ้น เป็นการเน้นและเสริมสร้างความสนใจให้กับผู้พบเห็น เช่น การปัก การเดินเส้น การตัดต่อ ปักมุก เป็นต้น

การออกแบบเสื้อผ้าและเครื่องแต่งกาย เพื่อให้เกิดความสวยงามเหมาะสมและคุ้มค่าสามารถนำไปใช้ได้ยาวนาน ผู้ออกแบบควรคำนึงถึงความสวยงามเหมาะสม เสื้อผ้าบางแบบอยู่ในสมัยนิยมแต่ไม่เหมาะกับบุคลิกของผู้สวมใส่บางคน ทั้งนี้ ผู้ออกแบบเสื้อผ้าจึงควรมีความรู้ความเข้าใจเพื่อนำหลักการไปใช้ในการออกแบบให้เหมาะสม ช่วยอำพรางส่วนที่พกพร่อง และช่วยเสริมจุดเด่นให้มีบุคลิกลักษณะที่ดียิ่งขึ้น สำหรับสิ่งที่ควรคำนึงถึงในการออกแบบเสื้อผ้า มีดังนี้

(1) วัยและเพศในการออกแบบเสื้อผ้าควรคำนึงถึงวัยและเพศ โดยทั่วไปผู้ที่อยู่ในวัยต่างกันจะสวมเสื้อผ้าต่างกัน เช่น วันเด็ก จะสวมเสื้อผ้าต่างกับวัยผู้ใหญ่ โดยที่เสื้อผ้าของวัยเด็กจะเน้นความสะดกสบายในการทำกิจกรรมโดยเสื้อผ้าจะไม่ขัดต่อการพัฒนาการของเด็ก จะต้องมีความปลอดภัยต่อการสวมใส่ ไม่คับและหลวมเกินไป เป็นต้น นอกจากนี้โดยทั่วไปแล้ว ผู้หญิงและผู้ชายและผู้หญิงจะสวมเสื้อผ้าในลักษณะที่แตกต่างกัน

(2) บุคลิกภาพของแต่ละคนล้วนแตกต่างกันเสื้อผ้าจัดเป็นสิ่งที่ช่วยส่งเสริมบุคลิกภาพของผู้สวมใส่ ผู้ออกแบบเพื่อส่งเสริมบุคลิกภาพของผู้สวมใส่ ดังนี้ เรียบร้อยสุภาพ ถ้าเป็นผู้หญิง ควรเลือกผ้าลักษณะจีบ รูด ติดโบว์ สีอ่อน ลวดลายควรเป็นลายเล็ก ๆ บุคลิกภาพกระฉับกระเฉง แข็งแรงแบบนักกีฬา ควร

ออกแบบให้เป็นแบบเรียบ ผ้าพื้นหรือผ้าลายควรว สีส้ม เช่นสีน้ำเงิน สีเทา ควรรออกแบบเป็นเสื้อมีปก เช่น ปกจีต ปกโบล เป็นต้น

(3) รูปร่างในการออกแบบเสื้อผ้าและเครื่องแต่งกายควรมีคำนึงถึงว่ารูปร่างเสื้อผ้าแบบเดียวกันจะไม่เหมาะสมกับทุกคน และการออกแบบที่ดี ควรอำพรางส่วนที่บกพร่องและช่วยเสริมจุดเด่นของผู้สวมใส่ดังตัวอย่างต่อไปนี้

3.1 รูปร่างผอมสูง ควรรออกแบบโดยใช้เส้นตามขวาง มีการตกแต่ง ที่คอปกควรมีระบายลายผ้าตามขวางเพื่อลดความสูง ตกแต่งบริเวณเอวสะโพก กระโปรงจีบรูด เป็นต้น และควรหลีกเลี่ยงเส้นตามยาวหรือเส้นแนวตั้ง เสื้อคอแหลม ไม่มีปก แขนสั้น ตัวยาว มีเส้นตกแต่งเสื้อและกระโปรงเป็นแนว ยาว คลอดจนควรหลีกเลี่ยง การออกแบบเสื้อตามขวาง เสื้อที่ปกใหญ่ เสื้อปกติดอก เสื้อแขนพอง เสื้อสีสด ดอกใหญ่

3.2 คนอกใหญ่ ควรรออกแบบโดยใช้เส้นตั้งฉาก เสื้อคอแหลม เสื้อเอวต่ำบริเวณสะโพก กระโปรงปลายบาน หรือกระโปรงตกแต่งได้สัดส่วนกับหน้าอก ควรหลีกเลี่ยงเส้นขวางบริเวณอก เสื้อคอเหลี่ยมลึก เสื้อรัดรูป เสื้อจีบรูดตั้งแต่บริเวณช่วงไหล่ถึงเอว

3.3 คนสะโพกใหญ่ ใช้เส้นตกแต่งบริเวณอื่นที่ไม่ใช่สะโพก กระโปรงปลายบานควรหลีกเลี่ยงเส้นขวางในแนวกระโปรง หลีกเลี่ยงการตกแต่งบริเวณสะโพกชุดเข้ารูป กระโปรงปลายสอบ

3.4 โอกาสที่ใช้ในการออกแบบควรมีความเหมาะสมกับประโยชน์ใช้สอยโดยพิจารณา ดังนี้

- 1) การออกแบบเสื้อชุดลำลอง ชุดลำลองเป็นเสื้อผ้าชุดที่สามารถใช้สบาย และใส่ได้ทุกโอกาส
- 2) การออกแบบเสื้อชุด ทำงานข้าราชการ ควรเป็นแบบเรียบไม่ฉูดฉาด เนื้อผ้าทรงตัว
- 3) การออกแบบเสื้อชุดทำงานที่สำนักงานข้าราชการ เช่น ธนาคาร ห้างร้าน บริษัท เป็นต้น ซึ่งงานประเภทนี้ต้องติดต่อกับบุคคลภายนอก ควรเป็นแบบสีสดใส สดชื่น สบายตาแก่ผู้พบเห็น

(4) การออกแบบเสื้อชุดเดินทาง ควรรออกแบบให้สามารถสวมใส่ ได้ทั้งกลางวัน กลางคืนในลักษณะสะดวกต่อการเคลื่อนไหว แบบเรียบ เนื้อผ้าทรงตัว ไม่หยับง่าย

(5) โอกาสพิเศษเป็นเสื้อที่ใส่เฉพาะโอกาสนั้น ๆ ไม่สามารถนำมาสวมใส่ เป็นชุดปกติได้ ดังตัวอย่างดังต่อไปนี้

5.1 เสื้อกั๊กหนาวการออกแบบควรให้ใช้ในฤดูหนาว ควรเลือกใช้ผ้าถักเนื้อหนา ผิวเรียบ ขนสั้น แขนยาวแบบเรียบ

5.2 ชุดราตรี เป็นเสื้อผ้าที่พิธีที่ถักกว่าปกติ มี 2 ลักษณะ คือ ชุดราตรีแบบเป็นทางการ และแบบไม่เป็นทางการ ชุดราตรีแบบไม่เป็นทางการ เป็นชุดแบบใดก็ได้ไม่จำกัดรูปแบบทั้งชุดสั้นและยาว ใช้กับงานตั้งแต่ช่วงบ่ายจนถึงกลางคืน ชุดราตรีแบบเป็นทางการ ควรเป็นชุดราตรีที่เหมาะสมสำหรับงานกลางคืน งานรัฐพิธี ตกแต่งสวยงาม เนื้อผ้าที่ใช้โดยทั่วไปจะมีลักษณะมันวาว

2.6 เอกสารและงานวิจัยที่เกี่ยวข้อง

กมลภัทร์ (2543) กล่าวว่า ลักษณะผ้าทอพื้นเมืองของจังหวัดเชียงใหม่เป็นผ้าทอของชาวพื้นราบ และผ้าทอของชาวเขามีสีสันพื้น ผ้าทอเป็นลวดลาย ผ้าทอตกแต่งด้วยวัสดุต่าง ๆ ส่งผลต่อแนวทางการออกแบบเสื้อผ้าสตรีวัยทำงาน คือ การเลือกลวดลายและสีสันทให้เหมาะสมกับเสื้อผ้าแต่ละรูปแบบ ความงามและประโยชน์ใช้สอย โอกาสในการสวมใส่สวยและลักษณะรูปร่างเนื่องจากรูปร่างของแต่ละคนไม่เหมือนกัน นักออกแบบต้องรู้จักการแก้ไขสภาพรูปร่างที่บกพร่องให้สวยงาม

สุธิษา และคณะ (2559) การศึกษาและออกแบบผลิตภัณฑ์จากผ้าปักอัตลักษณ์ชาติพันธุ์ม้ง เพื่อออกแบบผลิตภัณฑ์จากผ้าปักอัตลักษณ์ ชาติพันธุ์ม้ง และเพื่อประเมินความพึงพอใจของผู้สนใจ ที่มีต่อผลิตภัณฑ์จากผ้าปักอัตลักษณ์ชาติพันธุ์ม้ง มีการเก็บรวบรวมข้อมูล จากการสอบถามด้านอัตลักษณ์ของผ้าปักอัตลักษณ์ชาติพันธุ์ม้ง นำข้อมูลที่ได้มาสรุปและวิเคราะห์ข้อมูล เพื่อสร้างแบบจำลอง ผลิตภัณฑ์ให้ผู้เชี่ยวชาญ 5 ท่าน ตรวจสอบและประเมินผลการออกแบบ จากนั้นนำข้อเสนอแนะมาพัฒนาสร้างต้นแบบผลิตภัณฑ์ สำหรับใช้ในการประเมินความพึงพอใจของกลุ่มผู้ผลิตจำนวน 32 คน และกลุ่มผู้สนใจจำนวน 214 คน โดยนำข้อมูลที่ได้มา วิเคราะห์ข้อมูลด้วยค่าร้อยละ ค่าเฉลี่ยเลขคณิต และ ส่วนเบี่ยงเบนมาตรฐาน ผลการวิจัยพบว่า (1) ด้านอัตลักษณ์ของผ้าปักกลุ่ม ชาติพันธุ์ม้งพบว่า สิ่งที่สามารถแสดงถึงอัตลักษณ์ของผ้าปักกลุ่มชาติพันธุ์ม้งได้แก่ เนื้อผ้าใยกล้วย การเขียนเทียน และลายปัก โดยที่กลุ่มชาติพันธุ์ม้ง ได้ทอใช้กันเองในชุมชนและได้ถ่ายทอดสู่คนรุ่นหลังต่อไป (2) ด้านการออกแบบ พบว่า ความเหมาะสมของ ผลิตภัณฑ์จากผ้าปักอัตลักษณ์ชาติพันธุ์ม้ง รูปแบบที่ 3 ด้านประโยชน์ใช้สอย มีค่าเฉลี่ย 4.53 ส่วนเบี่ยงเบนมาตรฐาน 0.53 (3) ด้านความพึงพอใจของกลุ่มผู้ผลิตผลิตภัณฑ์จากผ้าปักอัตลักษณ์ชาติพันธุ์ม้งอยู่ในระดับมาก มีค่าเฉลี่ย 3.76 ส่วนเบี่ยงเบน มาตรฐาน 0.74 ความพึงพอใจของผู้ที่สนใจ อยู่ในระดับมาก มีค่าเฉลี่ย 3.87 ส่วนเบี่ยงเบนมาตรฐาน 0.70

ธัญญา และ ชานนท์ (2550) ได้ทำการศึกษาวิจัย เรื่อง การศึกษาความเป็นไปได้ในการพัฒนาหัตถกรรมท้องถิ่น ในพื้นที่โครงการหลวง : กรณีศึกษาผ้าปักและผ้าบาติกชาติพันธุ์ม้ง โดยมุ่งเน้นศึกษาใน

เชิงลึกเพาะในส่วนของ ชาติพันธุ์ม้งบ้านห้วยลึก ตำบลปึงโค้ง อำเภอเชียงดาว จังหวัดเชียงใหม่ พื้นที่ศูนย์พัฒนาโครงการหลวงห้วยลึก และหมู่บ้านสิบสองพัฒนา ตำบลผาข้างน้อย อำเภอปง จังหวัดพะเยา พื้นที่ศูนย์พัฒนาโครงการหลวงปงค่า ผลการวิจัยพบว่า ผู้ผลิตม้งกลุ่มตัวอย่างเป็นม้งสายส่วนใหญ่เห็นว่าการผลิตงานหัตถกรรมเป็นสิ่งที่ตั้งมาเป็นอาชีพเสริมสร้างรายได้เสริม แต่ปัจจุบันมีวัยรุ่นส่วนน้อยที่สนใจและเรียนรู้งานหัตถกรรมเนื่องจากไปทำงานหรือเรียนหนังสือนอกพื้นที่ อย่างไรก็ตามผู้หญิงม้งจะมีการถ่ายทอดการปักให้ลูกสาวตั้งแต่อายุน้อย ทั้งนี้ขึ้นอยู่กับความสนใจของแต่ละคนด้วย ม้งจะปักผ้าเป็นทุกบ้าน โดยเฉพาะผู้สูงอายุที่สามารถปักผ้า เขียนเทียนได้ทุกคน แต่การทอผ้าใยกันขงอาจเป็นบางคน ม้งส่วนใหญ่จะปักผ้าไว้ใช้เอง และปักขายเป็นส่วนน้อย ด้านศักยภาพการผลิตของกลุ่ม แม่บ้านเขียนเทียนบ้านสิบสองพัฒนา จังหวัดพะเยาค่อนข้างมีศักยภาพ และค่อนข้างเข้มแข็ง สำหรับกลุ่มห้วยลึกมีศักยภาพของการผลิตของกลุ่มค่อนข้างน้อย

ส่วนในประเด็นการผลิตเชิงวัฒนธรรมนั้น ม้งยังคงยึดถือและให้ความสำคัญกับการมีชุดใหม่ใส่ในช่วงปีใหม่ โดยเฉพาะผู้หญิงจะต้องปักเย็บเพื่อตกแต่งชุดสำหรับใส่ในงานปีใหม่ของทุกปีเนื่องจากมีความเชื่อว่า จะทำให้เกิดความเจริญรุ่งเรืองสำหรับชีวิตใหม่ในปีใหม่

ฐิติพันธ์ (2557) ได้ทำการศึกษาวิจัยเรื่อง การพัฒนาผลิตภัณฑ์ผ้าทอภูมิปัญญาของชาวไทยทรงดำในภูมิภาคตะวันตกของประเทศไทย มีจุดประสงค์คือ 1) เพื่อพัฒนาผลิตภัณฑ์ผ้าทอที่เกิดจากการต่อยอดภูมิปัญญาของบรรพบุรุษชุมชนชาวไทยทรงดำในภูมิภาคตะวันตกของประเทศไทย 2) เพื่อเสริมสร้างรายได้ให้กับชุมชนชาวไทยทรงดำในภูมิภาคตะวันตก ของประเทศไทย 3) เพื่อจัดทำชุมชนปฏิบัติการเรียนรู้ศิลปกรรมท้องถิ่นประเภทผ้าทอของชุมชนชาวไทยทรงดำในภูมิภาค ตะวันตกของประเทศไทย เป็นการศึกษาเชิงปฏิบัติการแบบชุมชนมีส่วนร่วม โดยใช้ระเบียบวิธีวิจัยเชิงคุณภาพเป็นหลัก เพื่อให้ได้ผลิตภัณฑ์รูปแบบใหม่จากภูมิปัญญาท้องถิ่น ด้วยการนำหลักของศิลปะการออกแบบผลิตภัณฑ์เป็นเครื่องมือในการพัฒนา และประสานการแลกเปลี่ยนเรียนรู้ร่วมกับสังคมภายนอก ผู้วิจัยดำเนินการในช่วงปี 2557 โดยใช้กลุ่มตัวอย่าง เฉพาะเจาะจงชุมชนที่มีความเข้มแข็งในการผลิตผ้าทอเป็นที่ยอมรับจากหน่วยงานภาครัฐ เป็นตัวแทนของชาวไทยทรงดำ จากจังหวัดนครปฐม จังหวัดราชบุรี จังหวัดสุพรรณบุรี และจังหวัดกาญจนบุรี ในภูมิภาคตะวันตกของประเทศไทย จากการศึกษาพบว่า ผลิตภัณฑ์ผ้าทอที่เกิดจากการต่อยอดภูมิปัญญาของบรรพบุรุษชาวไทยทรงดำทั้ง 4 ชุมชนใน ภูมิภาคตะวันตกของประเทศไทย นั้น ตามกระบวนการแลกเปลี่ยนเรียนรู้ระหว่างเครือข่ายจากสังคมภายนอกด้วยการนำ องค์ความรู้และประสบการณ์ของกลุ่มผู้ผลิตผ้าทอและผู้วิจัยมาร่วมกัน สร้างผลิตภัณฑ์รูปแบบใหม่ด้วยหลักของศิลปะการออกแบบได้ จำนวน 40 รูปแบบ ผ่านการประเมินคุณภาพจากผู้ทรงคุณวุฒิด้านการออกแบบ

ผู้ประกอบการ และ ประชาชนชาวไทยทรงดำ ให้เหลือจำนวน 20 รูปแบบ แล้วทำการทดลองตลาด เพื่อให้ได้ผลิตภัณฑ์ร่วมสมัยที่ตอบ สอดคล้องความต้องการของผู้บริโภค ซึ่งสามารถสร้างรายได้ให้กับชุมชน ทั้งยังเป็นแหล่งเรียนรู้ศิลปกรรมท้องถิ่นประเภทผ้าทอ ตลอดจนมีข้อมูลในการท่องเที่ยวเชิงวัฒนธรรม เพิ่มขึ้น ในภาพรวมการวิจัยนี้ได้พัฒนาองค์ความรู้ใหม่เกี่ยวกับการ จัดการความรู้ โดยใช้การถ่ายทอด แบบชุมชนมีส่วนร่วม



บทที่ 3

วิธีการดำเนินงานวิจัย

การศึกษาวิจัยเรื่อง การออกแบบและพัฒนาเสื้อต้นแบบชาวเขาเผ่าม้ง มีวิธีดำเนินการวิจัยดังต่อไปนี้

3.1 ประชากรและกลุ่มตัวอย่าง

3.2 การสร้างเครื่องมือที่ใช้ในงานวิจัย

3.3 การดำเนินงาน

3.4 การวิเคราะห์ข้อมูล

3.1 ประชากรและกลุ่มตัวอย่าง

ประชากรกลุ่มตัวอย่างที่ใช้ในการศึกษาวิจัย คือ ชาวเขาเผ่าม้งที่อาศัยอยู่ในเขตอำเภอแม่แจ่ม อำเภอสะเมิง อำเภอกัลยาณิวัฒนา จังหวัดเชียงใหม่ มีความสนใจการออกแบบและพัฒนาเสื้อต้นแบบชาวเขาเผ่าม้ง ซึ่งมีจำนวนทั้งหมด 7,335 คน (ทำเนียบชุมชนบนพื้นที่สูง 20 จังหวัดในประเทศไทย พ.ศ. 2559 กรมพัฒนาสังคมและสวัสดิการ กระทรวงการพัฒนาสังคมและความมั่นคงของมนุษย์) กำหนดขนาดกลุ่มตัวอย่างโดยใช้สูตรของ Yamane โดยมีความคลาดเคลื่อนที่ยอมรับให้เกิดขึ้นได้ไม่เกิน 5% และระดับความน่าเชื่อถือ 95% ซึ่งได้กลุ่มตัวอย่าง จำนวน 378 คน แยกเป็นชาย 189 หญิง 189 คน และทำการเลือกกลุ่มตัวอย่างโดยใช้วิธีแบบบังเอิญ

3.2 การสร้างเครื่องมือที่ใช้ในงานวิจัย

เครื่องมือที่ใช้ในการศึกษาวิจัยประกอบด้วย

3.2.1 ต้นแบบเสื้อชาวเขาเผ่าม้ง

3.2.1.1 เสื้อชาวเขาเผ่าม้งผ้าดิบ บุรุษ 5 แบบ สตรี 5 แบบ รวมทั้งสิ้น 10 รูปแบบ เพื่อเลือกให้เหลือ บุรุษ 2 แบบ สตรี 2 แบบ เพื่อใช้เข้าไปทำเสื้อต้นแบบชาวเขาเผ่าม้ง

3.2.2.2 เสื้อต้นแบบชาวเขาเผ่าม้ง ประกอบด้วยเสื้อต้นแบบชาวเขาเผ่าม้ง บุรุษ 2 แบบ เสื้อต้นแบบชาวเขาเผ่าม้ง สตรี 2 แบบรวมเป็น 4 แบบ

3.2.2 แบบสอบถาม

3.2.3.1 แบบสอบถามความคิดเห็นของกลุ่มตัวอย่าง 100 คน เพื่อคัดเลือกเสื้อต้นแบบชาวเขาเผ่าม้งให้เหลือบุรุษ 2 แบบ สตรี 2 แบบ เพื่อตัดเย็บเป็นเสื้อต้นแบบชาวเขาเผ่าม้ง

3.2.3.2 แบบสอบถามความพึงพอใจที่มีต่อการออกแบบและพัฒนาเสื้อต้นแบบชาวเขาเผ่าม้ง โดยแบ่งคำถามออกเป็น 3 ตอน ดังนี้

ตอนที่ 1 ข้อมูลทั่วไป

ตอนที่ 2 ข้อมูลการใช้เสื้อชาวเขาเผ่าม้ง

ตอนที่ 3 ความพึงพอใจต่อการออกแบบและพัฒนาเสื้อต้นแบบชาวเขาเผ่าม้ง

3.3 การดำเนินงาน

3.3.1 การทำเสื้อต้นแบบชาวเขาเผ่าม้ง

สำหรับการออกแบบและพัฒนาเสื้อต้นแบบชาวเขาเผ่าม้ง ผู้วิจัยได้ศึกษาข้อมูลจาก ตำรา งานวิจัยในเรื่องที่เกี่ยวข้อง แล้วนำมาสรุป วิเคราะห์ เพื่อเป็นแนวทางในการออกแบบและพัฒนาเสื้อต้นแบบชาวเขาเผ่าม้ง โดยเริ่มจากการศึกษารูปแบบของเสื้อ และการทำแบบตัดเสื้อชาวเขาเผ่าม้ง จากนั้นทำการออกแบบเสื้อ และตัดเย็บเป็นเสื้อต้นแบบ แล้วจึงนำไปสำรวจความพึงพอใจจากกลุ่มตัวอย่าง โดยมีรายละเอียดดังนี้

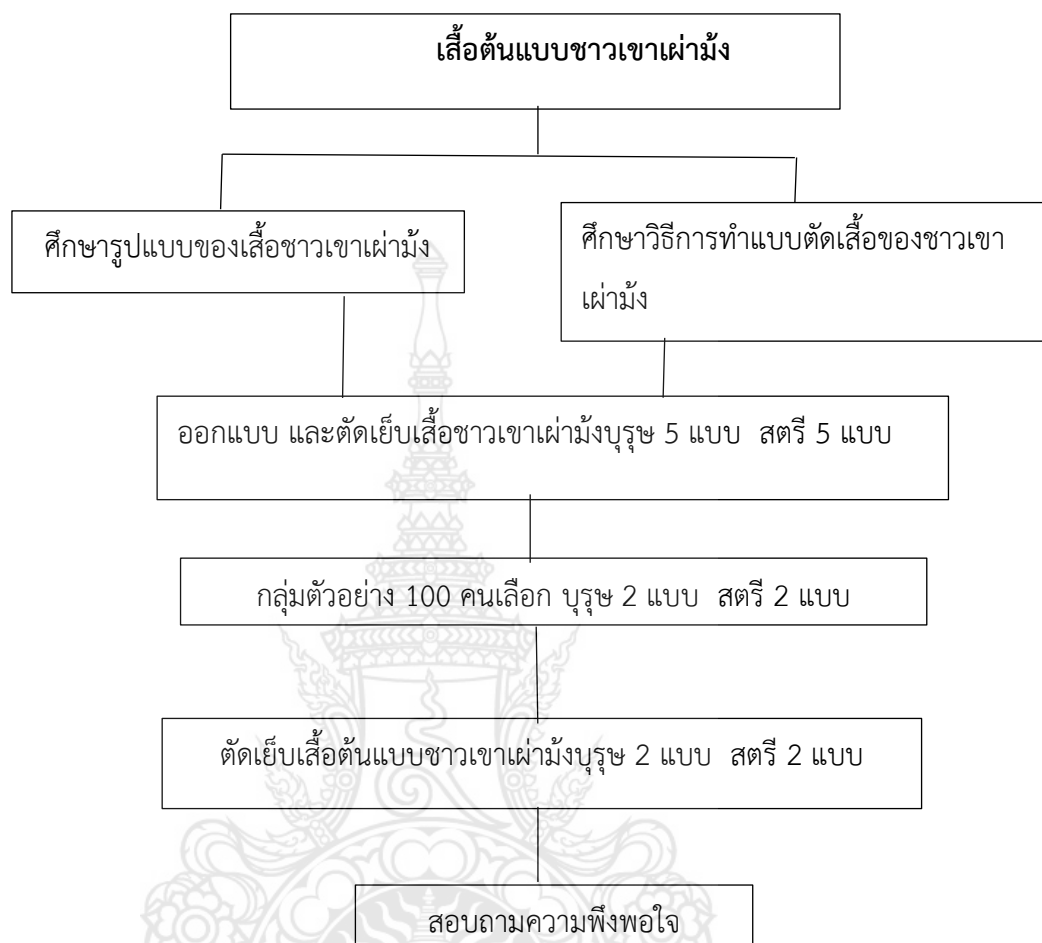

ภาพ 3.1 ขั้นตอนการทำเสื้อต้นแบบชาวเขาเผ่าม้ง

3.3.1.1 ศึกษาารูปแบบของเสื้อชาวเขาเผ่าม้ง จากการศึกษารูปแบบเสื้อชาวเขาเผ่าม้งบุรุษและสตรี พบว่าลักษณะของเสื้อบุรุษชาวเขาเผ่าม้ง เป็นเสื้อแขนยาว เอวหลวม ป้ายหน้าซ้าย มีกระดุม ไม่มีปก และลักษณะของเสื้อสตรีชาวเขาเผ่าม้ง เป็นเสื้อแขนยาว ผ่าหน้า ผ่าข้าง มีปกห้อย



หน้า

หลัง

ภาพ 3.2 เสื้อบุรุษชาวเขาเผ่าม้ง



หน้า

หลัง

ภาพ 3.3 เสื้อสตรีชาวเขาเผ่าม้ง

3.3.1.2 ศึกษาวิธีการทำแบบตัดเสื้อของชาวเขาเผ่าม้งโดยละเอียด และวิเคราะห์วิธีการทำแบบตัดเสื้อชาวเขาเผ่าม้ง จากการศึกษาวิธีการทำแบบตัดเสื้อชาวเขาเผ่าม้งในบทที่ 2 พบว่าชาวเขาเผ่าม้งไม่มีวิธีการสร้างแบบ แต่ใช้วิธีการคาดคะเนเอา สัดส่วนหลักที่ใช้ในการทำเสื้อคือ รอบอก ความยาวเสื้อ และรอบวงแขน โดยใช้วิธีการนำผ้าฝืนมาวัดที่ตัวบุคคล และตัดผ้าตามที่วัดได้ จะไม่มีการสร้างแบบลงบนกระดาษแล้วนำไปวางผ้าเพื่อตัด จึงทำให้เสื้อที่ตัดออกมานั้นสวมใส่พอดีบ้างไม่พอดีบ้าง สวมใส่ไม่สบาย และเกิดรอยจีบพับขณะสวมใส่

3.3.1.3 ออกแบบ และตัดเย็บเสื้อขาวเขาเผ่าม้งบุรุษ 5 แบบ สตรี 5 แบบ ใช้
ผ้าดิบในการตัดเย็บ และให้กลุ่มตัวอย่างชาย 50 คน หญิง 50 คน เลือกเสื้อบุรุษ 2 แบบ สตรี 2 แบบ เพื่อ
นำมาทำเป็นเสื้อต้นแบบขาวเขาเผ่าม้ง



ภาพ 3.4 เสื้อบุรุษขาวเขาเผ่าม้ง รูปแบบที่ 1

(1) เสื้อบุรุษขาวเขาเผ่าม้ง รูปแบบที่ 1 เป็นเสื้อคอกลม ป้ายหน้าขวาทับซ้าย แขนยาว ความยาว
เสื้อระดับเหนือเอว ใช้วิธีสร้างแบบเสื้อตัวหลวมทั่ว ๆ



ภาพ 3.5 เสื้อบุรุษขาวเขาเผ่าม้ง รูปแบบที่ 2

(2) เสื้อบุรุษชาวเขาเผ่าม้ง รูปแบบที่ 2 เป็นเสื้อคอกลม ป้ายหน้าขวาทับซ้าย แขนยาว ความยาวเสื้อระดับเหนือเอว ใช้วิธีสร้างแบบเสื้อตัวหลวมทั่ว ๆ ไป เย็บตัดต่อขึ้นหน้า และขึ้นหลัง



ภาพ 3.6 เสื้อบุรุษชาวเขาเผ่าม้ง รูปแบบที่ 3

(3) เสื้อบุรุษชาวเขาเผ่าม้ง รูปแบบที่ 3 เป็นเสื้อคอกลมป้ายหน้าขวาทับซ้าย แขนยาวแบบแขนสูท ความยาวเสื้อระดับเหนือเอว ใช้วิธีสร้างแบบเสื้อสูท



ภาพ 3.7 รูปแบบเสื้อบุรุษชาวเขาเผ่าม้ง รูปแบบที่ 4

(4) เสื้อบุรุษชาวเขาเผ่าม้ง รูปแบบที่ 4 เป็นเสื้อคอกลม แขนยาวแบบแขนแรกแลนแนวต่อสูง ความยาวเสื้อระดับเหนือเอว ป้ายหน้าด้านขวา ใช้วิธีสร้างแบบเสื้อตัวหลวมทั่ว ๆ ไป ตัดต่อกลางหลัง



ภาพ 3.8 รูปแบบเสื้อบุรุษชาวเขาเผ่าม้ง รูปแบบที่ 5

(5) เสื้อบุรุษชาวเขาเผ่าม้ง รูปแบบที่ 5 เป็นเสื้อคอกลม แขนยาวแบบแขนกิโมโน ความยาวเสื้อระดับเหนือเอว ป้ายหน้าด้านขวา ใช้วิธีสร้างแบบเสื้อตัวหลวมทั่ว ๆ ไป ตัดต่อกลางหลัง



ภาพ 3.9 เสื้อสตรีชาวเขาเผ่าม้ง รูปแบบที่ 1

(1) เสื้อสตรีขาวเขาเผ่าม้ง รูปแบบที่ 1 เป็นเสื้อเข้ารูป ป้ายหน้าขวาทับซ้าย มีแนวตัดต่อกับ่าถึงชายเสื้อ ทั้งด้านหน้าและด้านหลัง ตรงคอด้านหลังเป็นคอกกลมมีขึ้นปกห้อยลงมา แขนยาว ชายเสื้อหน้าสั้นหลังยาว ผ่าข้าง ใช้วิธีการสร้างแบบเสื้อเข้ารูปสตรีทั่ว ๆ ไป



ภาพ 3.10 เสื้อสตรีขาวเขาเผ่าม้ง รูปแบบที่ 2

(2) เสื้อสตรีขาวเขาเผ่าม้ง รูปแบบที่ 2 เป็นเสื้อเข้ารูป ผ่าหน้า มีเกล็ดข้างทรง ตรงคอด้านหลังเป็นคอกกลมมีขึ้นปกห้อยลงมา แขนยาว ชายเสื้อหน้าสั้นหลังยาว ผ่าข้าง ใช้วิธีการสร้างแบบเสื้อเข้ารูปสตรีทั่ว ๆ ไป ตัดต่อกลางหลัง



ภาพ 3.11 เสื้อสตรีขาวเขาเผ่าม้ง รูปแบบที่ 3

(3) เสื้อสตรีขาวเขาเผ่าม้ง รูปแบบที่ 3 เป็นเสื้อเข้ารูป ผ่าหน้า มีเกล็ดอกถึงชายเสื้อ แขนยาว แบบแขนในตัว ตัดต่อเหนืออก ตรงคอด้านหลังเป็นคอกกลมมีซิ่นปกห้อยลงมา ตัดต่อเส้นผ่าหลัง ชายเสื้อ หนี้นหลังยาว ผ่าข้าง ใช้วิธีการสร้างแบบเสื้อเข้ารูปสตรีทั่ว ๆ ไป ตัดต่อกลางหลัง



ภาพ 3.12 เสื้อสตรีขาวเขาเผ่าม้ง รูปแบบที่ 4

(4) เสื้อสตรีขาวเขาเผ่าม้ง รูปแบบที่ 4 เป็นเสื้อเข้ารูป ป้ายหน้าขวาทับซ้าย มีเกล็ดข้างทรง และ เกล็ดเอว แขนยาวแบบแรกแลนมมีเกล็ดปลายไหล่ ตรงคอด้านหลังเป็นคอกกลมมีซิ่นปกห้อยลงมา มีเกล็ด หลัง ตัดต่อกลางหลัง ชายเสื้อหนี้นหลังยาว ผ่าข้าง ใช้วิธีการสร้างแบบเสื้อเข้ารูปสตรีทั่ว ๆ ไป



ภาพ 3.13 เสื้อสตรีขาวเขาเผ่าม้ง รูปแบบที่ 5

(5) เสื้อสตรีชาวเขาเผ่าม้ง รูปแบบที่ 5 เป็นเสื้อเข้ารูป ผ่าหน้า มีเกล็ดข้างทรง แขนยาวแบบแขนกิโมโน ตรงคอด้านหลังเป็นคอกกลมมีขึ้นปกห้อยลงมา ตัดต่อกลางหลัง ชายเสื้อมีหน้าสั้นหลังยาว ผ่าข้าง ใช้วิธีการสร้างแบบเสื้อเข้ารูปสตรีทั่ว ๆ ไป

ตารางที่ 3.1 ระดับความคะแนนของแบบเสื้อบุรุษชาวเขาเผ่าม้งจากผู้ตอบแบบสอบถามผู้ชาย 50 คน

รูปแบบ	คะแนนรวม	ลำดับที่
1	8	3
2	17	1
3	14	2
4	6	4
5	5	5
รวม	50	

จากตาราง 3.1 รูปแบบเสื้อบุรุษชาวเขาเผ่าม้งที่ได้รับคะแนนสูงสุด คือ รูปแบบที่ 2 ได้ 17 คะแนน รองลงมา คือ รูปแบบที่ 3 ได้ 14 คะแนน

กำหนดให้รูปแบบที่ 2 เป็นเสื้อต้นแบบชาวเขาเผ่าม้ง บุรุษแบบที่ 1 และรูปแบบที่ 3 เป็นเสื้อต้นแบบชาวเขาเผ่าม้ง บุรุษแบบที่ 2



ภาพ 3.14 เสื้อต้นแบบชาวเขาเผ่าม้ง บุรุษแบบที่ 1

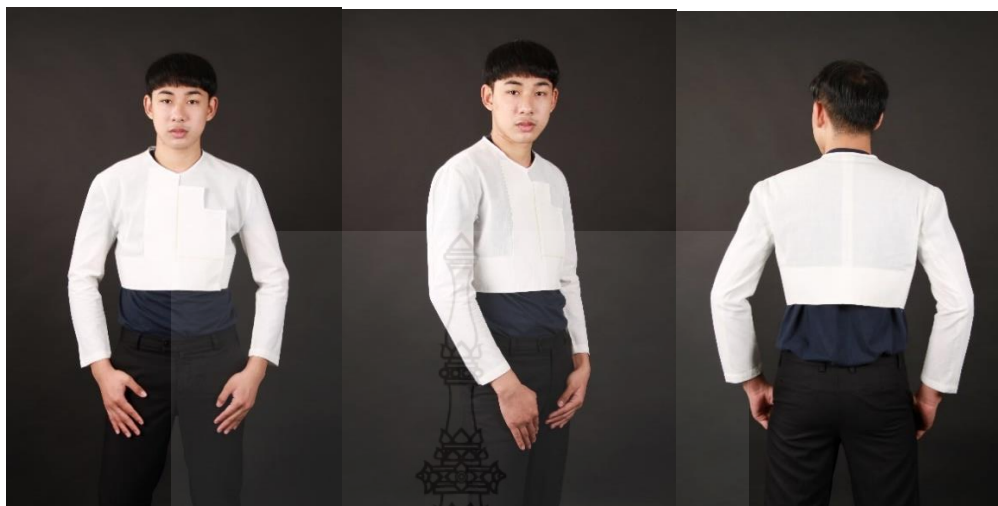

ภาพ 3.15 เสื้อต้นแบบชาวเขาเผ่าม้ง บุรุษแบบที่ 2

ตารางที่ 3.2 ระดับความคะแนนของแบบเสื้อสตรีชาวเขาเผ่าม้งจากผู้ตอบแบบถามผู้หญิง 50 คน

รูปแบบ	คะแนนรวม	ลำดับที่
1	9	3
2	8	4
3	16	1
4	13	2
5	4	5
รวม	50	

จากตาราง 3.2 รูปแบบเสื้อสตรีชาวเขาเผ่าม้งที่ได้รับคะแนนสูงสุด คือ รูปแบบที่ 3 ได้ 16 คะแนน รองลงมา คือ รูปแบบที่ 4 ได้ 13 คะแนน

กำหนดให้รูปแบบที่ 3 เป็นเสื้อต้นแบบชาวเขาเผ่าม้ง สตรีแบบที่ 1 และรูปแบบที่ 4 เป็นเสื้อต้นแบบชาวเขาเผ่าม้ง สตรีแบบที่ 2



ภาพ 3.16 เสื้อต้นแบบชาวเขาเผ่าม้ง สตรีแบบที่ 1



ภาพ 3.17 เสื้อต้นแบบชาวเขาเผ่าม้ง สตรีแบบที่ 2

3.3.1.4 ตัดเย็บเสื้อต้นแบบชาวเขาเผ่าม้งบุรุษ 2 แบบ สตรี 2 แบบ เพื่อสอบถามความพึงพอใจของกลุ่มตัวอย่าง

(1) การทำแบบตัดเสื้อต้นแบบชาวเขาเผ่าม้ง

(1.1) การทำแบบตัดเสื้อต้นแบบชาวเขาเผ่าม้ง บุรุษแบบที่ 1

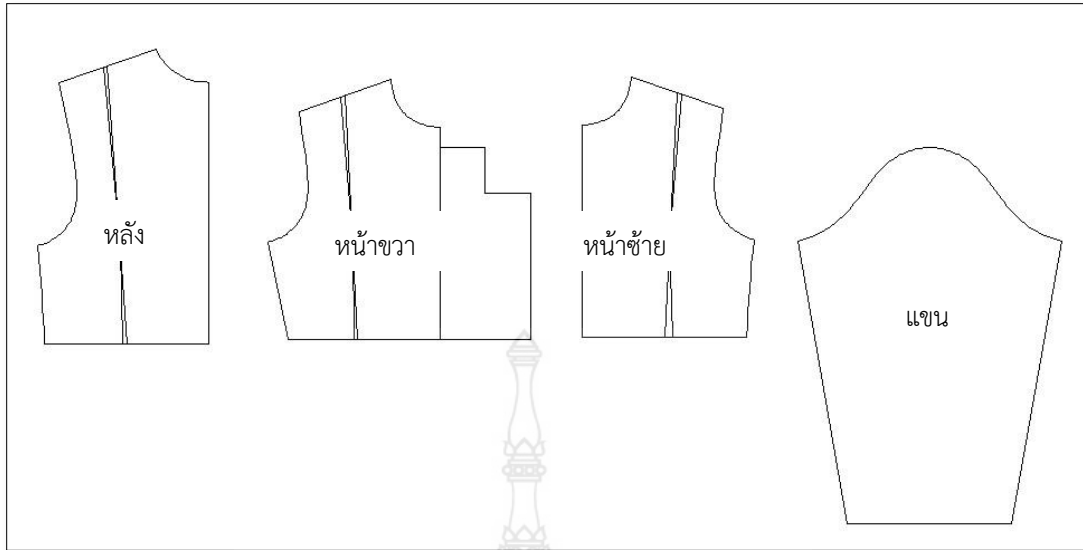

ภาพ 3.18 แบบตัดเสื้อต้นแบบชาวเขาเผ่าม้ง บุรุษแบบที่ 1

- ลอกแบบตัดเบื้องต้นขึ้นหน้า และขึ้นหลัง

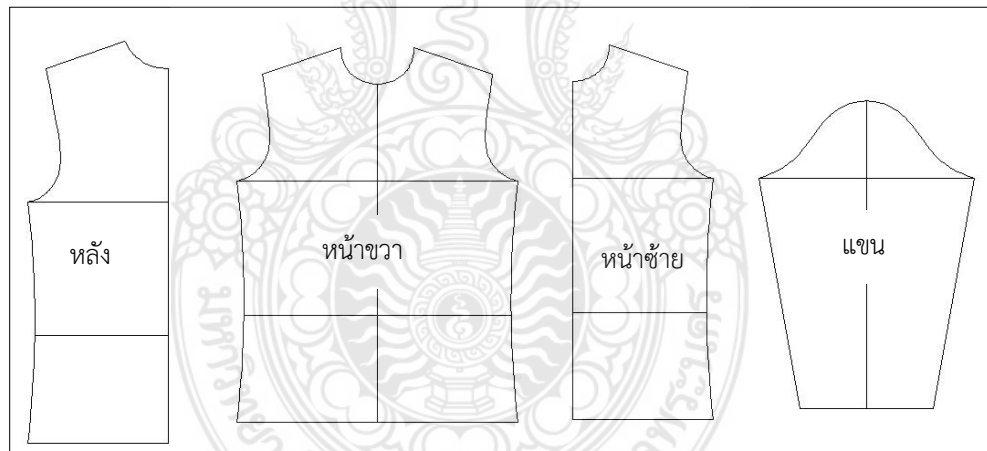

วิธีปรับแบบตัดชิ้นหน้า

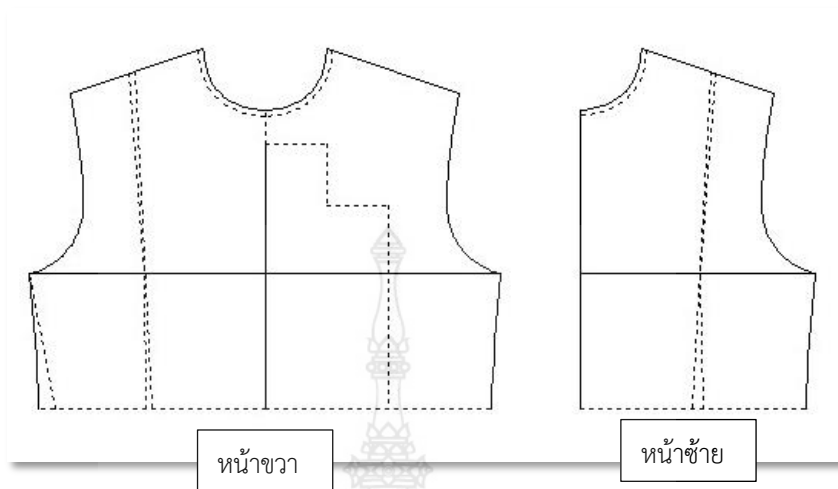

1. ขยายข้างคอ $\frac{1}{4}$ นิ้ว ลดคอหน้าลง $\frac{1}{4}$ นิ้ว แล้วโค้งคอใหม่ให้สวยงาม
2. วัดความยาวเสื้อจากเส้นอกลงมา 6 นิ้ว
3. วิธีทำชิ้นป้าย

หน้าซ้าย

- ถึงเส้นกลางหน้า

หน้าขวา

- ชื่อย่นวัดจากเส้นกลางหน้าออก $5\frac{1}{2}$ นิ้ว
 - วัดจากคอหน้าลงมา $\frac{1}{4}$ นิ้ว เพื่อทำมุมที่ 1
 - จากมุมที่ 1 ลงมา $2\frac{3}{4}$ นิ้ว กว้าง $2\frac{3}{4}$ นิ้ว
 - จากมุมที่ 2 ลงมา $2\frac{3}{4}$ นิ้ว กว้าง $2\frac{3}{4}$ นิ้ว
 - จากมุมที่ 3 ชิดเส้นถึงชายเสื้อ
4. แบ่งครึ่งไหล่และแบ่งครึ่งชายเสื้อ จากนั้นขีดเส้นจากไหล่ถึงชายเสื้อ เกล็ดกว้าง $\frac{1}{4}$ นิ้ว
 5. วัดข้างเข้ามา $\frac{3}{4}$ นิ้วแล้วขีดเส้นใหม่

วิธีปรับแบบตัดชิ้นหลัง

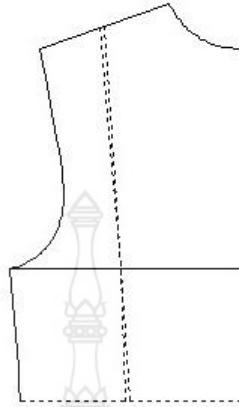

1. ขยายข้างคอ $\frac{1}{4}$ นิ้ว ลดคอหลังลง $\frac{1}{4}$ นิ้ว แล้วโค้งคอใหม่ให้สวยงาม
2. วัดความยาวเสื้อจากเส้นอกลงมา 6 นิ้ว
3. แบ่งครึ่งไหล่และแบ่งครึ่งชายเสื้อ จากนั้นขีดเส้นจากไหล่ถึงชายเสื้อ เกล็ดกว้าง $\frac{1}{4}$ นิ้ว
4. วัดข้างเข้ามา $\frac{3}{4}$ นิ้วแล้วขีดเส้นใหม่

แขนเสื้อ

ใช้แบบแขนเสื้อเบื้องต้น

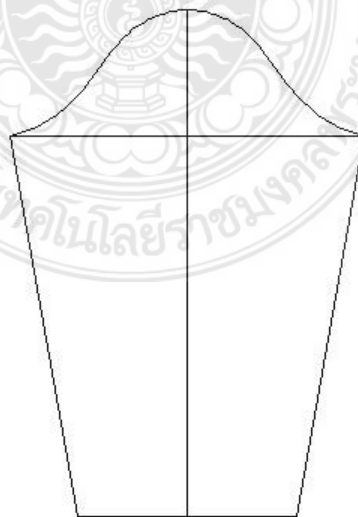

(1.2) การทำแบบตัดเสื้อต้นแบบชาวเขาเผ่าม้ง บุรุษแบบที่ 2

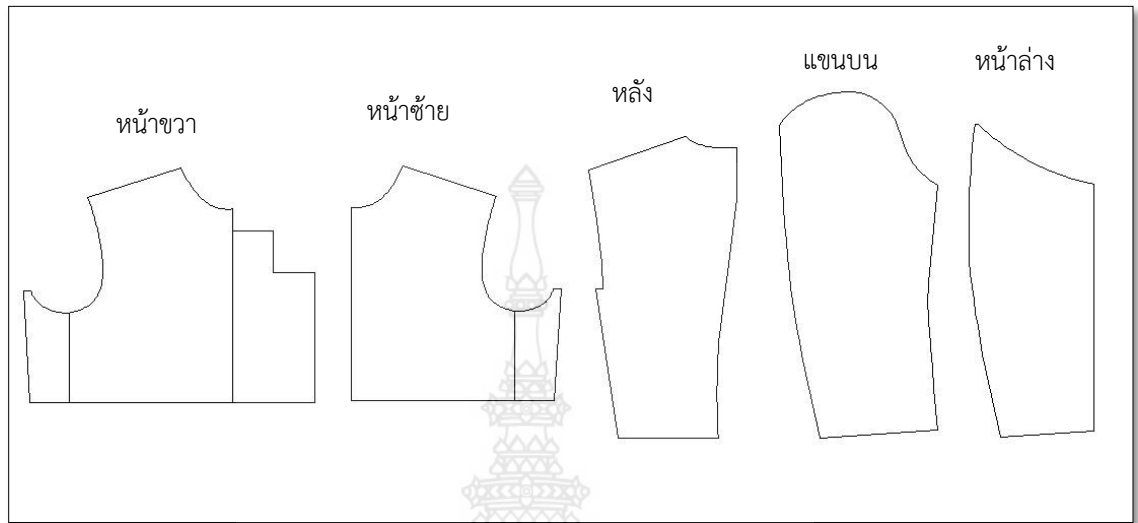

ภาพ 3.19 แบบตัดเสื้อต้นแบบชาวเขาเผ่าม้ง บุรุษแบบที่ 2



วิธีสร้างแบบเสื่อต้นแบบชาวเขาเผ่าม้ง บรูซแบบที่ 2

วิธีสร้างเสื่อขึ้นหลัง

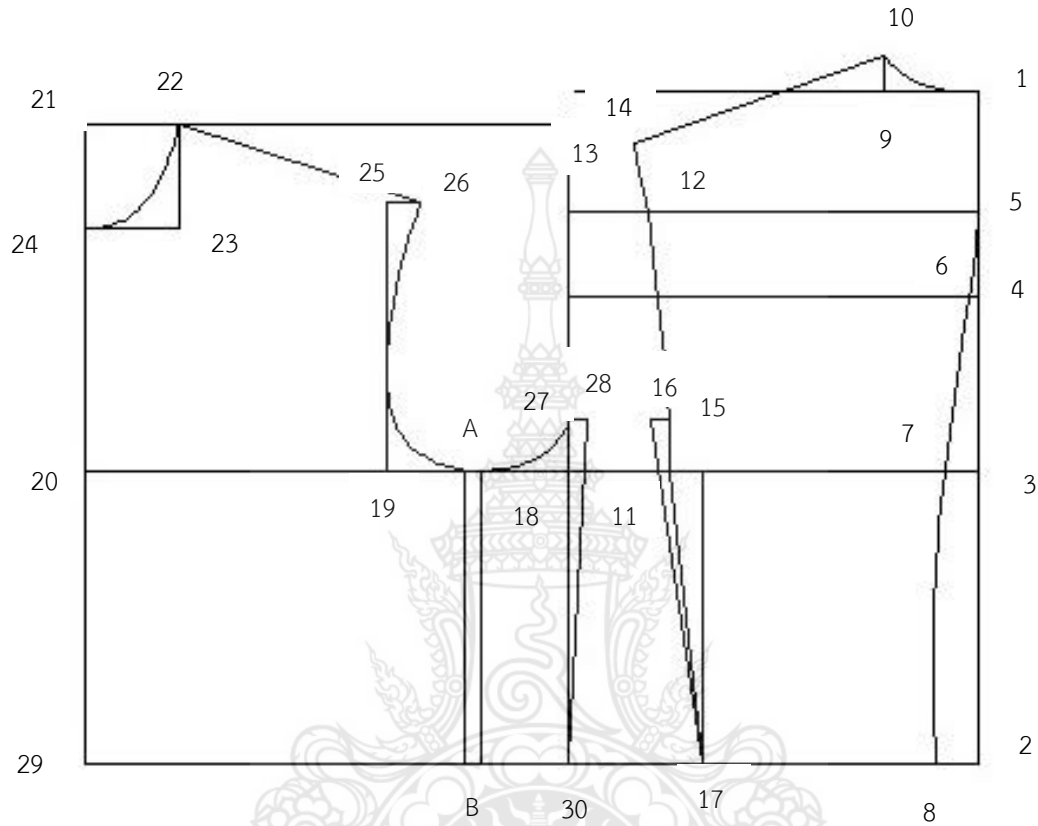

- 1 เป็นจุดเริ่มต้น
- 2 จาก 1 เท่ากับ ความยาวเสื่อ ลากเส้นฉากออก
- 3 จาก 1 เท่ากับ ลึกเอว ลากเส้นฉากออก
- 4 จาก 1 เท่ากับ ลึกหลัง หรือใช้รอบอก หาร 4 บวก 1 นิ้ว ลากเส้นฉากออก
- 5 เกิดจาก จุด 1 ถึงจุด 4 หาร 4 ลากเส้นฉากออก
- 6 จาก 4 เท่ากับ $\frac{1}{4}$ นิ้ว
- 7 จาก 3 เท่ากับ 1 นิ้ว
- 8 จาก 2 เท่ากับ $1 \frac{1}{4}$ นิ้ว จากนั้นลากเส้นจากจุด 4 ผ่านจุด 7 ผ่านจุด 8
- 9 จาก 1 เท่ากับ รอบคอหาร 6 บวก $\frac{1}{2}$ นิ้ว
- 9 จาก 10 เท่ากับ 1 นิ้ว โค้งคอหลัง

- 11 จาก 7 เท่ากับ รอบอก หาร 6 บวก 2 นิ้ว ลากเส้นฉากขึ้นไปตัดกับเส้นที่ฉากลงมาจากจุด 5 ทำให้เกิดเป็นจุด 12
- 13 จาก 12 เท่ากับ 1 นิ้ว
- 14 จาก 13 เท่ากับ $\frac{3}{4}$ นิ้ว
- 16 จาก 15 เท่ากับ $\frac{1}{2}$ นิ้ว
- 17 จาก 8 เท่ากับ รอบเอวหาร 6 บวก $\frac{1}{4}$ นิ้ว

วิธีสร้างชิ้นหน้า

- 18 เป็นจุดเริ่มต้นของชิ้นหน้า
- 19 จาก 18 เท่ากับ รอบอก หาร 8
- 20 จาก 19 เท่ากับ รอบอก หาร 4
- 21 จาก 20 เท่ากับ ระยะ จุด 1 ถึงจุด 3 ของชิ้นหลัง
- 22 จาก 21 เท่ากับ $2\frac{3}{4}$ นิ้ว
- 23 จาก 22 เท่ากับ 3 นิ้ว
- 24 จาก 23 เท่ากับ $2\frac{3}{4}$ นิ้ว
- 25 จาก 19 เท่ากับ รอบอกหาร 6 บวก $1\frac{1}{2}$ นิ้ว
- 26 จาก 25 เท่ากับ 1 นิ้ว ลากเส้นไหล่จากจุด 22-26
- 28 จาก 27 เท่ากับ $\frac{1}{2}$ นิ้ว
- 30 จาก 29 เท่ากับ รอบเอวหาร 6
- A และ B เก็บ $\frac{1}{2}$ นิ้ว

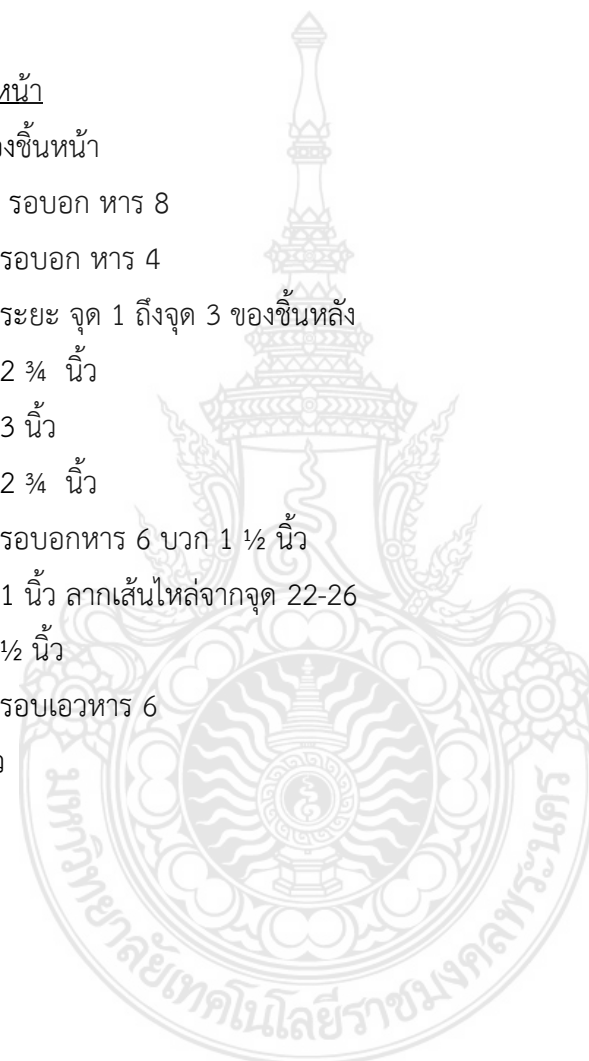

วิธีการสร้างแบบแขนเสื้อเสื้อต้นแบบชาวเขาเผ่าม้ง บุรุษแบบที่ 2

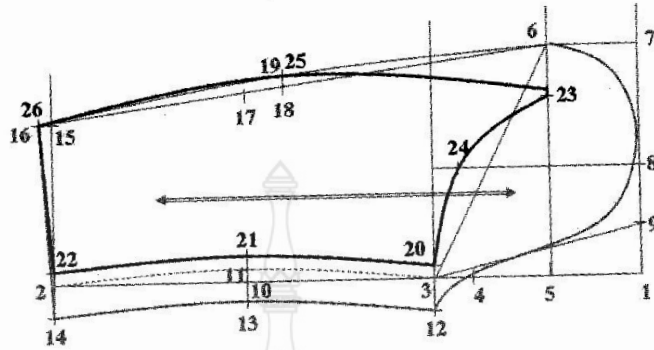

วิธีสร้างแบบแขนเสื้อ (ขึ้นบน)

- 1 เป็นจุดเริ่มต้น ลากเส้นฉากออก 2 ทาง
- 2 จาก 1 เท่ากับ ความยาวแขน ลากเส้นฉากออก
- 3 จาก 1 เท่ากับ รอบอก หาร 6 หรือรอบวงแขน หาร 3
- 4 จาก 3 เท่ากับ 1 นิ้ว
- 5 จาก 1 เท่ากับ รอบวงแขน หาร 12 บวก $\frac{1}{2}$ นิ้ว ลากเส้นฉากออกทุกจุด
- 6 จาก 3 เท่ากับ รอบวงแข หาร 2 ลากเส้นเฉียงตรงแล้วลากเส้นฉากขึ้น โดยจุด 7 จะอยู่ที่มุมบน
- 8 จะอยู่ระหว่างกลางของจุด 1 ถึงจุด 7 ลากเส้นฉากลงมายังแนวลี้กวงแขน
- 9 จะอยู่กึ่งกลาง ระหว่างจุด 1 ถึงจุด 8 ลากเส้นเฉียงตรงจากจุด 3 ถึงจุด 9
- 10 จะอยู่ระหว่างกลางของจุด 2 ถึงจุด 4
- 11 จาก 10 เท่ากับ $\frac{1}{2}$ นิ้ว สำหรับคนที่มีความงอของแขนธรรมดา ถ้าที่มีความงอของแขนมาก จะใช้ $\frac{3}{4}$ - 1 นิ้ว แล้วเขียนเส้นโค้งแต่งรูปแขน โดยลากเส้นจากจุด 3 ผ่านจุด 11 ไปถึง จุด 2 ที่แนวความยาวแขนเสื้อ
- 12 จาก 3 เท่ากับ $1 \frac{1}{4}$ นิ้ว และจุด 13 จาก 11 เท่ากับ $1 \frac{1}{4}$ นิ้ว
- 14 จาก 2 เท่ากับ $1 \frac{1}{4}$ นิ้ว แล้วแต่งรูปแขนจากจุด 12 ผ่านจุด 13 ไปถึงจุด 14
- 15 จาก 2 เท่ากับ ของรอบปลายแขน บวก $\frac{3}{8}$ นิ้ว
- 16 จาก 15 เท่ากับ $\frac{1}{2}$ - $\frac{3}{4}$ นิ้ว แล้วลากเส้นตรงจากจุด 14 ถึงจุด 16
- 17 เกิดจากการแบ่งครึ่งระหว่างจุด 6 ถึงจุด 16 เป็นแนวศอก
- 18 จาก 17 เท่ากับ $1 \frac{1}{4}$ นิ้ว เป็นแนวแต่งข้อศอก ที่แขนขึ้นบน

19 จาก 18 เท่ากับ $\frac{3}{4}$ นิ้ว แล้วแต่งแนวตะเข็บแขนหลัง ขึ้นบนจากจุด 6 ผ่านจุด 19 ไปถึง จุดที่ 16

วิธีสร้างแขนเสื้อชั้นล่าง

20 จาก 3 เท่ากับ $\frac{1}{2}$ นิ้ว

21 จาก 11 เท่ากับ $\frac{1}{2}$ นิ้ว

22 จาก 2 เท่ากับ $\frac{1}{2}$ นิ้ว แล้วเขียนเส้นโค้งแต่งแนวตะเข็บแขนชั้นหน้า ทางด้านล่าง

23 จาก 6 เท่ากับ $1\frac{1}{2}$ - 2 นิ้ว เป็นจุดเริ่มต้นของตะเข็บแขนด้านหลัง

24 สูงจากแนวสีกวางแขนขึ้นไปประมาณ $1 - 1\frac{1}{2}$ นิ้ว แล้วเขียนเส้นแต่งวงแขนชั้นล่างจากจุด 20 ผ่านจุด 24 ถึงจุด 23

25 จะอยู่ตรงแนวข้อศอกอยู่ในตำแหน่งเดียวกับจุด 19

26 จะอยู่ที่แนวความยาวสุดของปลายแขนที่จุด 16 แล้วเขียนเส้นแต่งตะเข็บแขนหลังจากจุด 23 ผ่านจุด 25 ไปถึงปลายแขนที่จุด 26

(1.3) การทำแบบตัดเสื้อต้นแบบชาวเขาเผ่าม้ง สตรีแบบที่ 1

- ลอกแบบตัดเบื้องต้นชั้นหน้า และชั้นหลัง

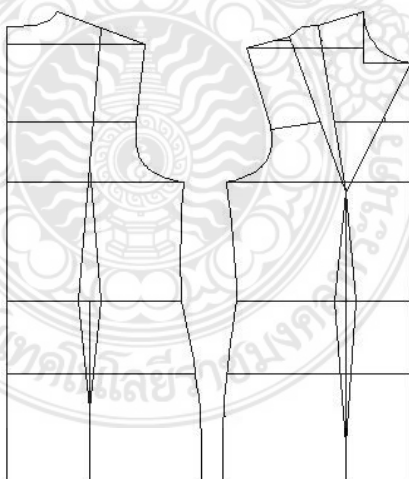

หลัง

หน้า

วิธีปรับแบบตัดชิ้นหน้า

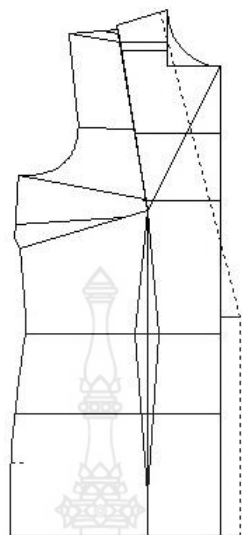

1. ย้ายเกล็ดจากไหล่มาที่ข้างเป็นเกล็ดข้างทรง
2. ขยายคอหน้า จากข้างคอ 1 ซม.
3. วัดจากเส้นเอวขึ้น 2.5 ซม.
4. วัดจากเส้นกลางหน้าออก 2 ซม. เพื่อทำسابหน้า
5. ลากเส้นเฉียงจากข้างคอถึงเอว และลากเส้นตรงจากเอวถึงชายเสื้อ
6. กำหนดแนวผ่า โดยวัดจากเส้นสะโพกบน ลงมา 4 ซม.

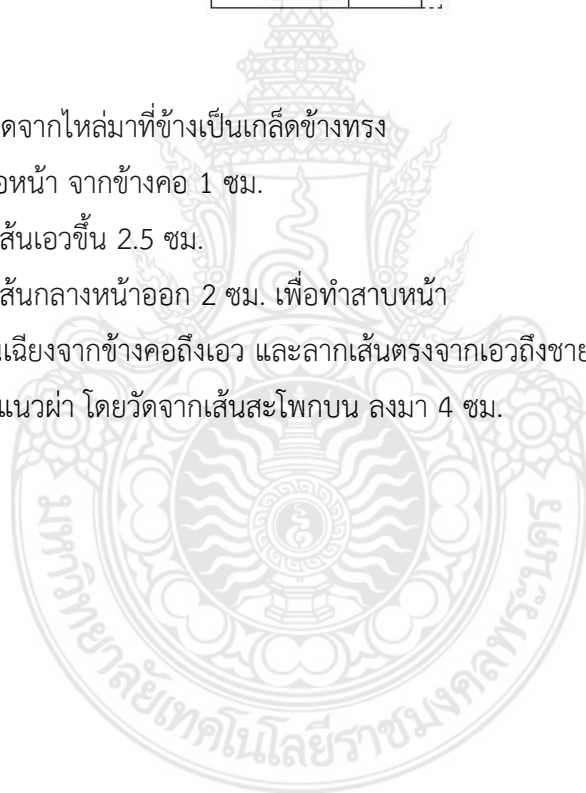

วิธีปรับแบบตัดชิ้นหลัง

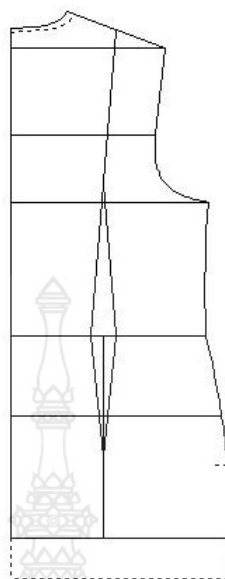

1. ขยายข้างคอออก 1 ซม. กลางคอหลังลง 0.5 ซม. โคนังคอหลังใหม่
2. เพิ่มความยาวเสื้อจากชายเสื้อวัดลงมา 5 ซม.
3. กำหนดแนวผ่าข้าง โดยวัดจากเส้นสะโพกบนลงมา 4 ซม.

วิธีปรับแบบตัดแขนเสื้อ

ใช้แบบตัดแขนเบื้องต้นไม่ต้องปรับเพิ่ม

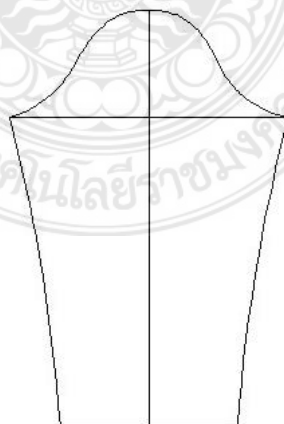

(1.4) การทำแบบตัดเสื้อต้นแบบชาวเขาเผ่าม้ง สตรีแบบที่ 2

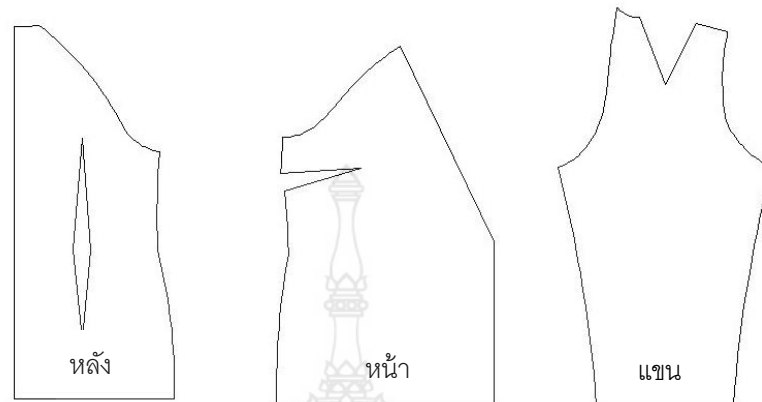

ภาพ 3.20 การทำแบบตัดเสื้อต้นแบบชาวเขาเผ่าม้ง สตรีแบบที่ 2

- ลอกแบบตัดเบื้องต้นขึ้นหน้า และขึ้นหลัง และแขนเสื้อ

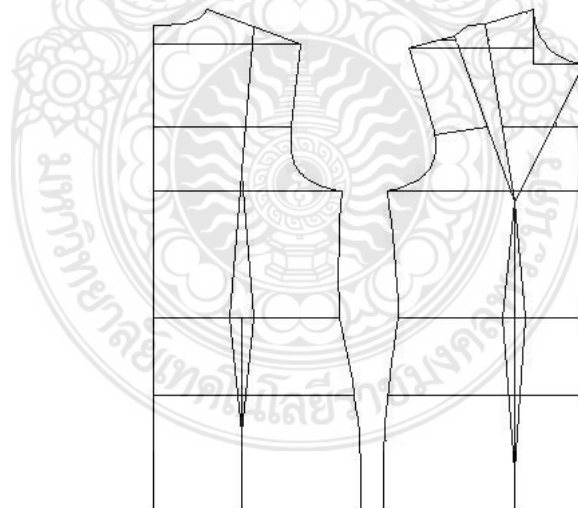

วิธีปรับแบบตัดชิ้นหน้า

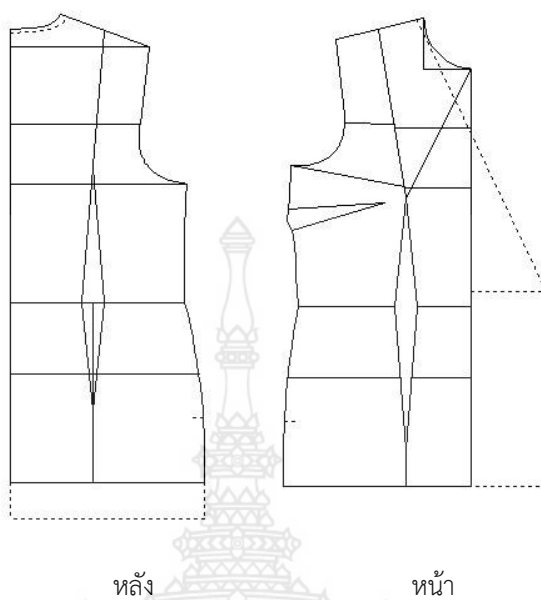

1. ขยายคอหน้า จากข้างคอ 1 ซม.
2. วัดจากเส้นเอวขึ้น 2.5 ซม.
3. วัดจากเส้นกลางหน้าออก 10.5 ซม. เพื่อทำชั้นป้าย
4. ลากเส้นเฉียงจากข้างคอถึงเอว และลากเส้นตรงจากเอวถึงชายเสื้อ
5. กำหนดแนวผ่า โดยวัดจากเส้นสะโพกบน ลงมา 4 ซม.

วิธีปรับแบบตัดชิ้นหลัง

1. ขยายข้างค้ออก 1 ซม. กลางคอหลังลง 0.5 ซม. โค้งคอหลังใหม่
2. เพิ่มความยาวเสื้อจากชายเสื้อวัดลงมา 5 ซม.
3. กำหนดแนวผ่าข้าง โดยวัดจากเส้นสะโพกบนลงมา 4 ซม.

วิธีปรับแบบตัดแขนเสื้อ

เสื้อแผ่นหน้า

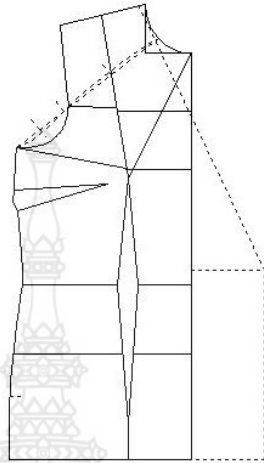

- แบ่งครึ่งระยะคอหน้าเป็น 2 ส่วน
- ลากเส้นจากจุดบังครึ่งคอกลมาถึงรักแรก
- แบ่งเส้นรักแรกเป็น 3 ส่วนเท่า ๆ กัน

แขนเสื้อหน้า

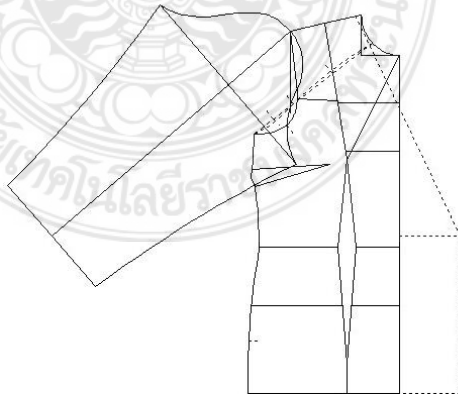

- นำเส้นสีมาวางโดยหัวเขนชนกับปลายไหล่และวงแขนลำกั้น 6 ซม.

แผ่นหลัง

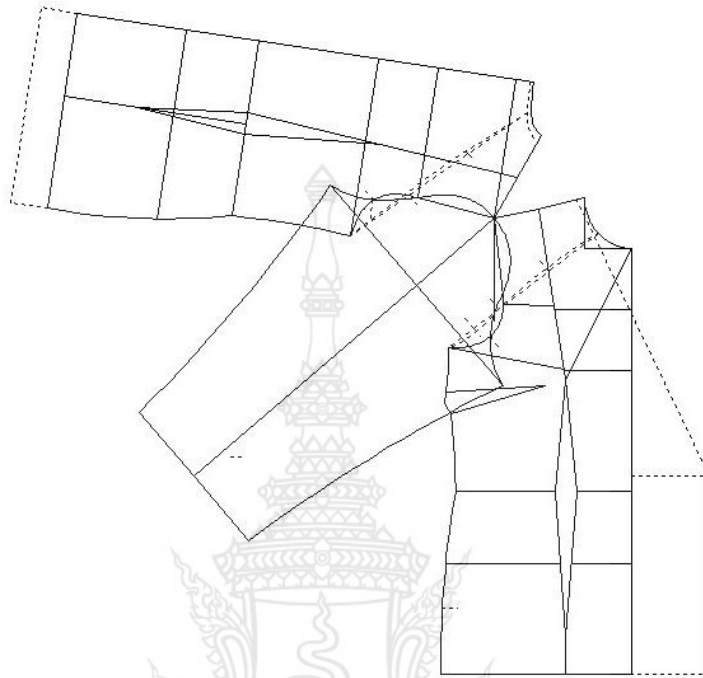

- ทำวิธีเดียวกับแผ่นหน้า

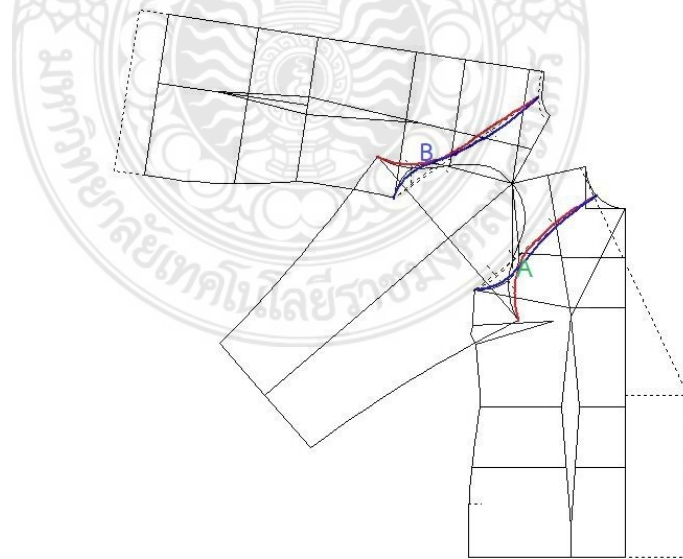

- โค้งวงแขนหน้าโดยส่วนที่ 2 (A) เป็นจุดตัด
- โค้งวงแขนหลังโดยส่วนที่ 2 (B) เป็นจุดตัด

(2) การวางผ้าเสื้อต้นแบบชาวเขาเผ่าม้ง (ผ้าหน้ากว้าง 45 นิ้ว)

(2.1) การวางผ้าเสื้อต้นแบบชาวเขาเผ่าม้ง บุรุษแบบที่ 1
เสื้อต้นแบบชาวเขาเผ่าม้ง บุรุษแบบที่ 1 1 ตัวใช้ผ้า 1 เมตร 20 ซม.

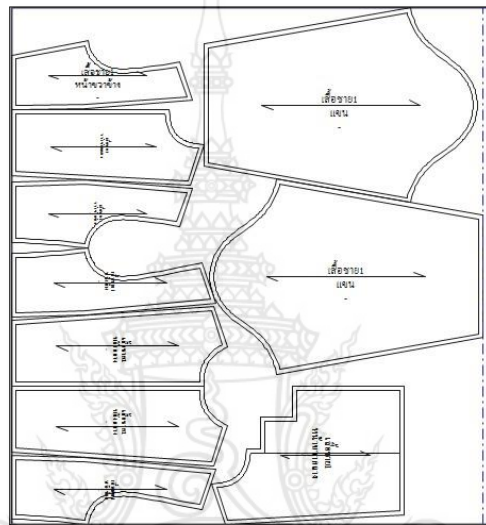

ภาพ 3. 21 การวางผ้าเสื้อต้นแบบชาวเขาเผ่าม้ง บุรุษแบบที่ 1

(2.2) การวางผ้าเสื้อต้นแบบชาวเขาเผ่าม้ง บุรุษแบบที่ 2
เสื้อต้นแบบชาวเขาเผ่าม้ง บุรุษแบบที่ 2 1 ตัวใช้ผ้า 1 เมตร 10 ซม.

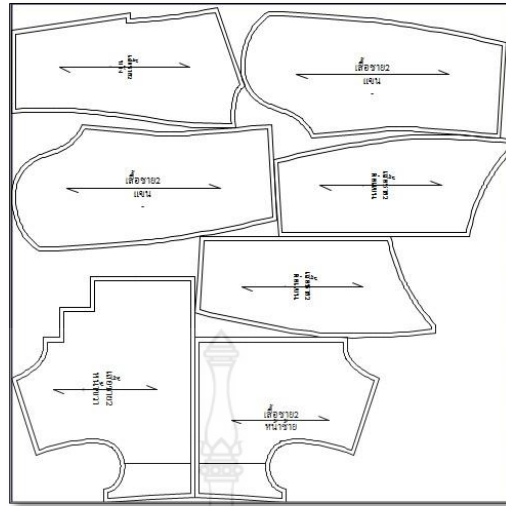

ภาพ 3.22 การวางผ้าเสื้อต้นแบบชาวเขาเผ่าม้ง บुरुซแบบที่ 2

(2.3) การวางผ้าเสื้อต้นแบบชาวเขาเผ่าม้ง สตรีแบบที่ 1
เสื้อต้นแบบชาวเขาเผ่าม้ง สตรีแบบที่ 1 1 ตัวใช้ผ้า 1 เมตร 45 ซม.

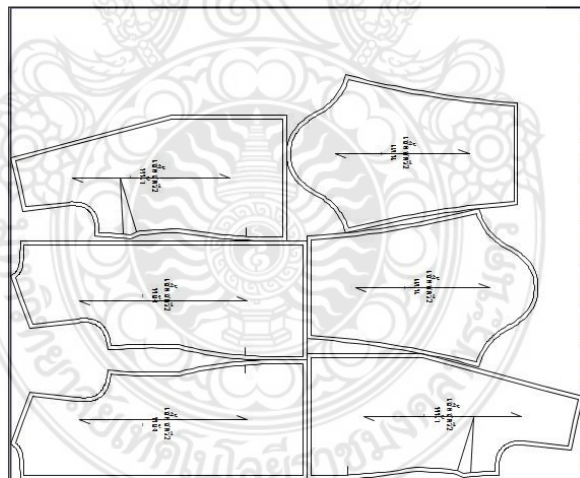

ภาพ 3.23 การวางผ้าเสื้อต้นแบบชาวเขาเผ่าม้ง สตรีแบบที่ 1

(2.4) การวางผ้าเสื้อต้นแบบชาวเขาเผ่าม้ง สตรีแบบที่ 2
เสื้อต้นแบบชาวเขาเผ่าม้ง สตรีแบบที่ 2 1 ตัวใช้ผ้า 1 เมตร 32 ซม.

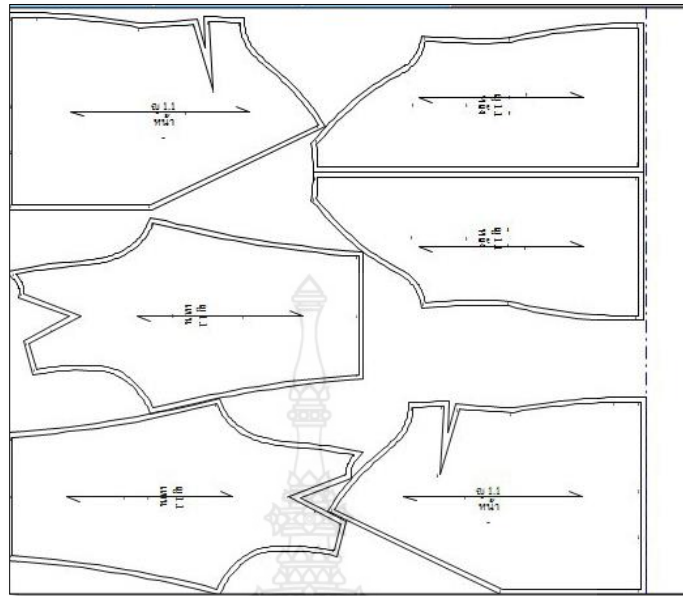

ภาพ 3.24 การวางผ้าเสื้อต้นแบบชาวเขาเผ่าม้ง สตรีแบบที่ 2

(3) ขั้นตอนการตัดเย็บเสื้อต้นแบบชาวเขาเผ่าม้ง



ภาพ 3.25 เสื้อต้นแบบชาวเขาเผ่าม้ง บุรุษแบบที่ 1

(3.1) ขั้นตอนการตัดเย็บเสื้อต้นแบบชาวเขาเผ่าม้ง บุรุษแบบที่ 1

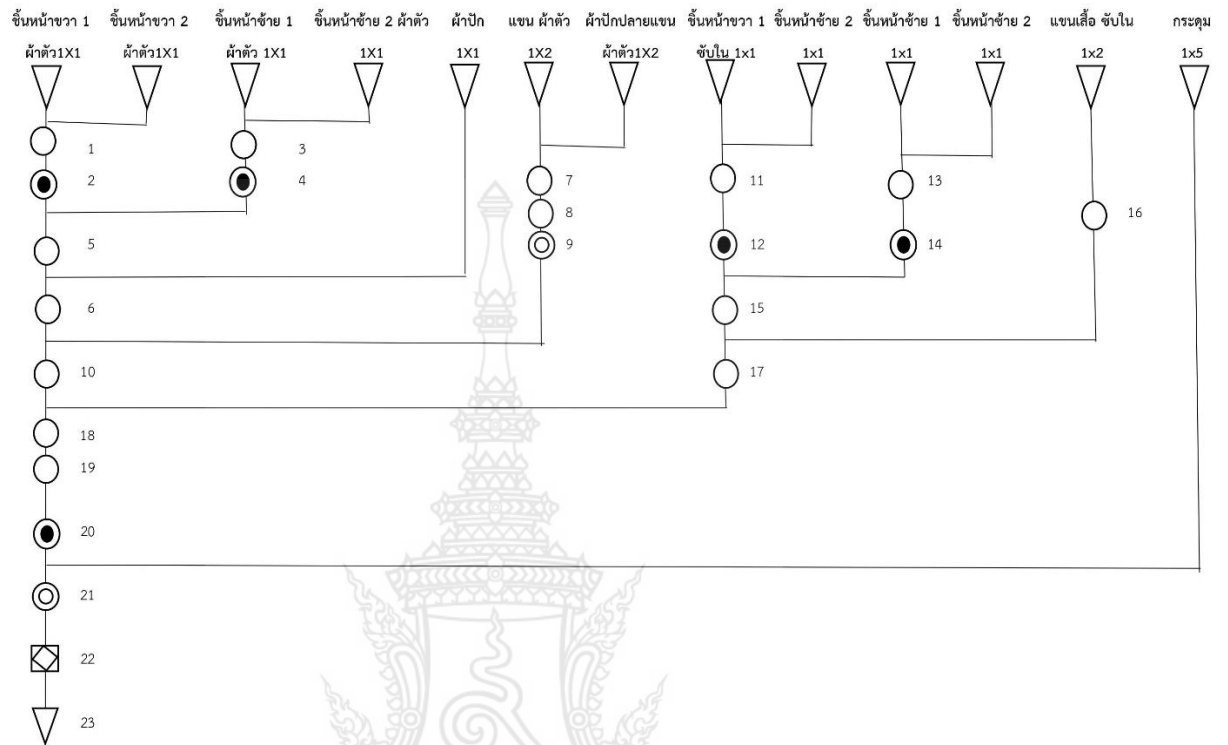

ภาพ 3.26 ขั้นตอนการตัดเย็บเสื้อต้นแบบชาวเขาเผ่าม้ง บุรุษแบบที่ 1



ตารางที่ 3.3 ขั้นตอนการตัดเย็บเสื้อต้นแบบชาวเขาเผ่าม้ง บุรุษแบบที่ 1

ลำดับที่	รายละเอียด	เครื่องจักร
1	เย็บต่อตะเข็บขึ้นหน้า 1 กับขึ้นหน้า 2	SN
2	รีดตะเข็บ	IRON
3	เย็บต่อตะเข็บขึ้นหน้าซ้าย 1 กับขึ้นหน้าซ้าย 2	SN
4	รีดตะเข็บ	IRON
5	เย็บต่อตะเข็บไหล่ และเย็บต่อตะเข็บข้าง	SN
6	เย็บผ้าปกติดกับขึ้นหน้าขวาและชายเสื้อ	SN
7	เย็บผ้าปกปลายแขนต่อกับปลายแขนเสื้อ	SN
8	เย็บต่อตะเข็บใต้ท้องแขน	IRON
9	รีดตะเข็บใต้ท้องแขน	SN
10	เย็บต่อวงแขน	SN
11	เย็บต่อตะเข็บซบในหน้าขวา 1 กับซบในหน้าขวา 2 ติดกัน	SN
12	รีดตะเข็บ	IRON
13	เย็บต่อตะเข็บซบในหน้าซ้าย 1 กับซบในหน้าซ้าย 2 ติดกัน	SN
14	รีดตะเข็บ	SN
15	เย็บต่อตะเข็บไหล่ และเข็บข้าง ซบใน	SN
16	เย็บต่อวงแขนซบใน	SN
17	เย็บตัวนอกติดกับซบใน	HW
18	กึ่งคอและชายเสื้อ	IRON
19	รีด	SN
20	ติดกระดุม	HW
21	ตรวจสอบความเรียบร้อย	-
22	ชิ้นงานสำเร็จ	-

(3.2) ขั้นตอนการตัดเย็บเสื้อต้นแบบชาวเขาเผ่าม้ง บุรุษแบบที่ 2



ภาพ 3.27 เสื้อต้นแบบชาวเขาเผ่าม้ง บุรุษแบบที่ 2

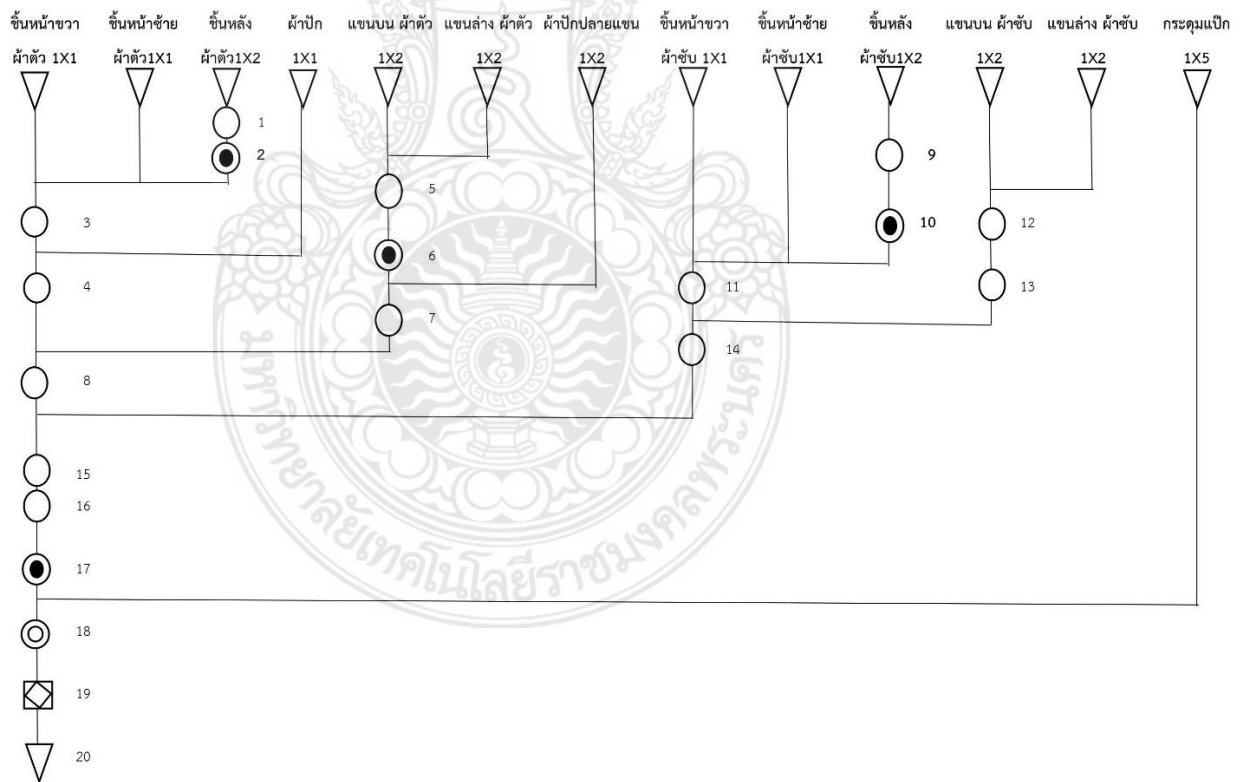

ภาพ 3.28 ขั้นตอนการตัดเย็บเสื้อต้นแบบชาวเขาเผ่าม้ง บุรุษแบบที่ 2

ตารางที่ 3.4 ขั้นตอนการตัดเย็บเสื้อต้นแบบชาวเขาเผ่าม้ง บุรุษแบบที่ 2

ลำดับที่	รายละเอียด	เครื่องจักร
1	เย็บต่อตะเข็บกลางหลัง	SN
2	รีดตะเข็บกลางหลัง	IRON
3	เย็บต่อตะเข็บไหล่และตะเข็บข้าง	SN
4	เย็บผ้าปกติดกับหน้าขวาและชายเสื้อ	IRON
5	เย็บต่อตะเข็บแขนบนและแขนล่าง	SN
6	รีดตะเข็บ	IRON
7	เย็บผ้าปกปลายแขนติดกับปลายแขนเสื้อ	SN
8	เย็บต่อตะเข็บใต้ท้องแขน	SN
9	เย็บเข้าวงแขน	SN
10	เย็บกลางหลังซิปใน	SN
11	รีดตะเข็บกลางหลัง	IRON
12	เย็บต่อตะเข็บไหล่ และตะเข็บข้าง	SN
13	เย็บต่อตะเข็บแขนบนและแขนล่าง ซิปใน	SN
14	เย็บต่อตะเข็บใต้ท้องแขน	SN
15	เย็บต่อแขน ซิปใน	SN
16	เย็บตัวกับซิปใน	SN
17	กุ้นคอ และชายเสื้อ	SN
18	รีด	IRON
19	ติดกระดุม	HW
20	ตรวจสอบความเรียบร้อย	-
21	ชิ้นงานสำเร็จ	-

(3.3) ขั้นตอนการตัดเย็บเสื้อต้นแบบชาวเขาเผ่าม้ง สตรีแบบที่ 1



ภาพ 3.29 เสื้อต้นแบบชาวเขาเผ่าม้ง สตรีแบบที่ 1



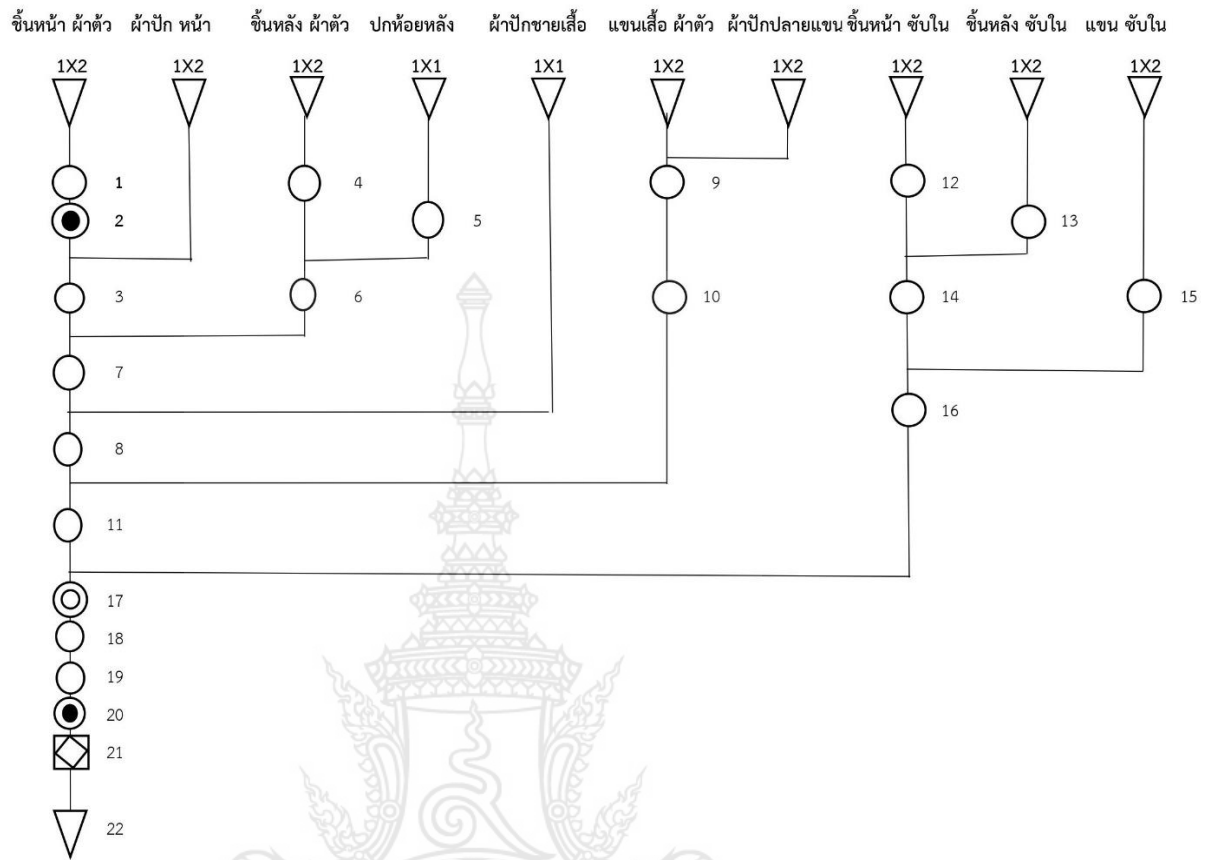

ภาพ 3.30 ขั้นตอนการตัดเย็บเสื่อต้นแบบชาวเขาเผ่าม้ง สตรีแบบที่ 1



ตารางที่ 3.5 ขั้นตอนการตัดเย็บเสื้อต้นแบบชาวเขาเผ่าม้ง สตรีแบบที่ 1

ลำดับที่	รายละเอียด	เครื่องจักร
1	เย็บเกล็ดดอก	SN
2	รีดเกล็ดดอก	IRON
3	เย็บผ้าปักติดกับด้านหน้า	SN
4	เย็บต่อกลางหลัง	SN
5	กึ่งปกห้อยหลัง	SN
6	เย็บต่อปกกับกลางคอหลัง	SN
7	เย็บต่อตะเข็บไหล่ และเย็บต่อตะเข็บข้าง	SN
8	เย็บติดผ้าปักกับชายเสื้อ	SN
9	เย็บผ้าปักปลายแขนต่อกับปลายแขน	SN
10	เย็บต่อตะเข็บใต้ท้องแขน	SN
11	เข้าแขน	SN
12	เย็บเกล็ดดอก ซับใน	SN
13	เย็บต่อกลางหลัง ซับใน	SN
14	เย็บต่อตะเข็บไหล่ ซับใน	SN
15	เย็บต่อตะเข็บใต้ท้องแขน ซับใน	SN
16	เข้าแขน ซับใน	SN
17	ประกอบตัวนอกกับซับใน	HW
18	เย็บตัวนอกติดกับซับใน	SN
19	กึ่งคอหน้า คอหลัง และชายเสื้อ	SN
20	รีด	IRON
21	ตรวจสอบความเรียบร้อย	-
22	ชิ้นงานสำเร็จ	-

(3.4) ขั้นตอนการตัดเย็บเสื้อต้นแบบชาวเขาเผ่าม้ง สตรีแบบที่ 2



ภาพ 3.31 เสื้อต้นแบบชาวเขาเผ่าม้ง สตรีแบบที่ 2

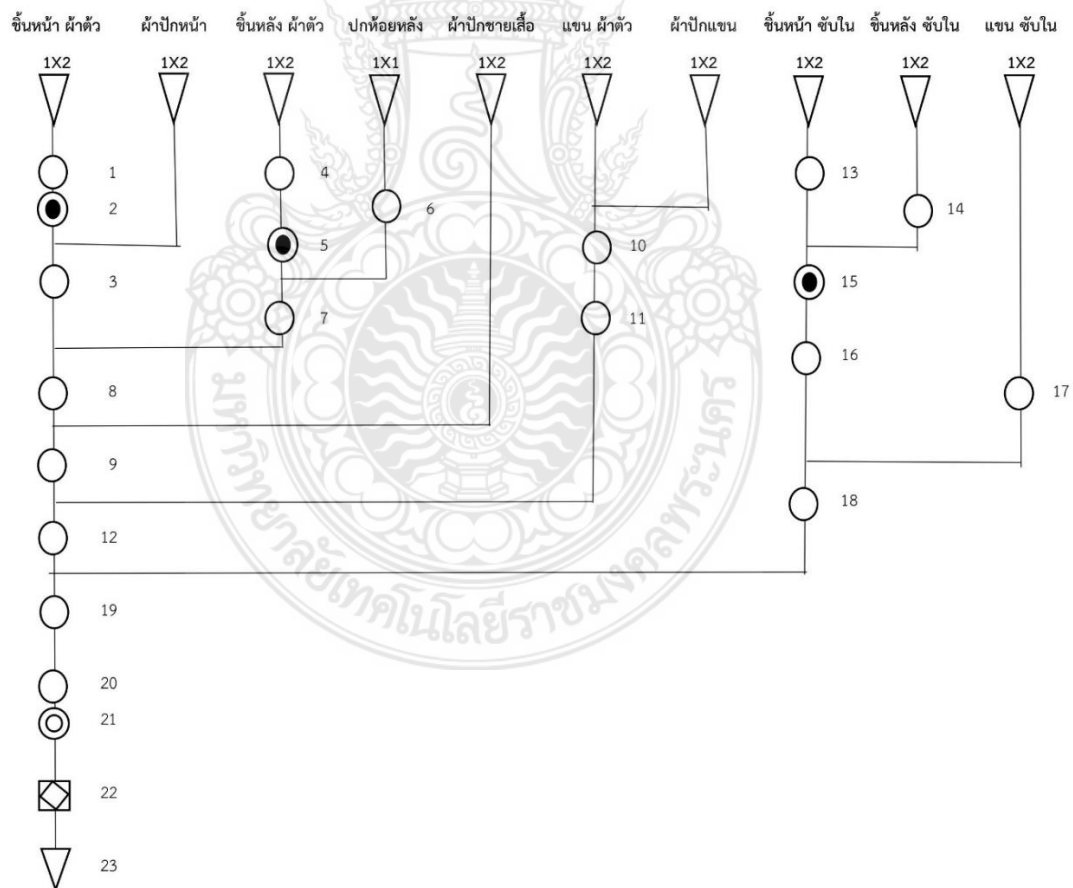

ภาพ 3.32 ขั้นตอนการตัดเย็บเสื้อต้นแบบชาวเขาเผ่าม้ง สตรีแบบที่ 2

ตารางที่ 3.6 ขั้นตอนการตัดเย็บเสื้อต้นแบบชาวเขาเผ่าม้ง สตรีแบบที่ 2

ลำดับที่	รายละเอียด	เครื่องจักร
1	เย็บเกล็ดดอก	SN
2	รีดเกล็ดดอก	IRON
3	เย็บผ้าปักติดกับด้านหน้า	SN
4	เย็บต่อกลางหลัง	SN
5	รีดตะเข็บกลางหลัง	IRON
6	ก๊วยปกห้อยหลัง	SN
7	เย็บปักติดกับปกห้อยหลัง	SN
8	เย็บต่อตะเข็บไหล่ และเย็บต่อตะเข็บข้าง	SN
9	เย็บติดผ้าปักกับชายเสื้อ	SN
10	เย็บผ้าปักปลายแขนติดกับปลายแขน	SN
11	เย็บต่อตะเข็บใต้ท้องแขน	SN
12	เย็บต่อวงแขน	SN
13	เย็บเกล็ดดอก ซับใน	SN
14	รีดเกล็ดดอก ซับใน	IRON
15	เย็บต่อตะเข็บกลางหลัง ซับใน	SN
16	เย็บต่อตะเข็บไหล่ ซับใน	SN
17	เย็บต่อตะเข็บใต้ท้องแขน ซับใน	SN
18	เย็บต่อแขน ซับใน	SN
19	เย็บตัวติดกับซับใน	SN
20	ก๊วยคอเสื้อหน้า คอหลัง และชายเสื้อ	SN
21	ติดกระดุม	HW
22	ตรวจสอบความเรียบร้อย	-
23	ชิ้นงานสำเร็จ	-

3.4 การวิเคราะห์ข้อมูล

การเก็บรวบรวมข้อมูล

ผู้วิจัยดำเนินการเก็บรวบรวมข้อมูลดังนี้

3.2.4.1 ดำเนินการเก็บรวบรวมข้อมูล โดยผู้วิจัยทำการแจกแบบสอบถามและเก็บแบบสอบถามด้วยตัวเอง

3.2.4.2 ทำการเก็บรวบรวมแบบสอบถามแล้วนำมาตรวจสอบความสมบูรณ์ของแบบสอบถามเพื่อนำไปวิเคราะห์ข้อมูลทางสถิติ

การวิเคราะห์ข้อมูล

เมื่อรวบรวมและตรวจสอบความสมบูรณ์ของแบบสอบถามผลความคิดเห็นแล้วจึงนำข้อมูลที่ได้มาวิเคราะห์ต่อไปนี้

ตอนที่ 1 วิเคราะห์ข้อมูลทั่วไปของผู้ตอบแบบสอบถาม ได้แก่ อายุ สถานภาพ ตำแหน่ง รายได้ การศึกษา โดยแจกแจงความถี่และค่าร้อยละ

ตอนที่ 2 วิเคราะห์ข้อมูลจากการประเมินความพึงพอใจที่มีต่อ เสื้อต้นแบบชาวเขาเผ่าม้ง โดยแสดงการแจกแจงความถี่ และค่าร้อยละ

ตอนที่ 3 วิเคราะห์ข้อมูลจากการประเมินความพึงพอใจที่มีต่อเสื้อต้นแบบชาวเขาเผ่าม้ง วิเคราะห์หาค่าเฉลี่ย ส่วนเบี่ยงเบนมาตรฐาน และแปลความหมายของระดับค่าเฉลี่ยมีเกณฑ์การให้คะแนน 5 ระดับ ดังต่อไปนี้

คะแนน	5	หมายถึง	พึงพอใจมากที่สุด
คะแนน	4	หมายถึง	พึงพอใจมาก
คะแนน	3	หมายถึง	พึงพอใจปานกลาง
คะแนน	2	หมายถึง	พึงพอใจน้อย
คะแนน	1	หมายถึง	พึงพอใจน้อยที่สุด

เกณฑ์การแปลความหมายของคะแนนเฉลี่ยโดยใช้เกณฑ์พิจารณาดังนี้

ค่าเฉลี่ยระหว่าง	4.50 - 5.00	หมายถึง	พึงพอใจมากที่สุด
ค่าเฉลี่ยระหว่าง	3.50 - 4.49	หมายถึง	พึงพอใจมาก
ค่าเฉลี่ยระหว่าง	2.50 - 3.49	หมายถึง	พึงพอใจปานกลาง
ค่าเฉลี่ยระหว่าง	1.50 - 2.49	หมายถึง	พึงพอใจน้อย
ค่าเฉลี่ยระหว่าง	1.00 - 1.49	หมายถึง	พึงพอใจน้อยที่สุด

3.2.6 สถิติที่ใช้ในการวิเคราะห์ข้อมูล

เมื่อเก็บแบบสอบถามตามจำนวนที่กำหนดได้แล้ว ผู้วิจัยจะนำแบบสอบถามที่รวบรวมมาได้ ดำเนินการตรวจสอบข้อมูลโดยแยกแบบสอบถามที่ไม่สมบูรณ์ออก และพิจารณาความสอดคล้องของคำตอบในแบบสอบถามในทุกข้อทุกประเด็นและนำข้อมูลมาประมวลผลโดยวิเคราะห์ด้วย โปรแกรมคอมพิวเตอร์สำเร็จรูป ดังนี้

3.2.6.1 สถิติพื้นฐานได้แก่

- 1) การหาค่าร้อยละโดยใช้สูตร (บุญชม, 2545)

$$P = \frac{f}{n} \times 100$$

เมื่อ	p	แทน	ค่าร้อยละ
	f	แทน	ค่าความถี่ที่ต้องการเปลี่ยนแปลงให้เป็นร้อยละ
	n	แทน	จำนวนความถี่ทั้งหมด

- 2) การหาค่าเฉลี่ย (\bar{X}) โดยใช้สูตรดังนี้ (บุญชม, 2545)

$$\bar{X} = \frac{\sum X}{N}$$

เมื่อ	\bar{X}	แทน	ค่าเฉลี่ย
	N	แทน	จำนวนข้อมูล
	$\sum X$	แทน	ผลรวมของคะแนนทั้งหมด

- 3) การหาค่าส่วนเบี่ยงเบนมาตรฐาน (S.D) โดยใช้สูตรดังนี้ (บุญชม, 2545)

$$S.D = \sqrt{\frac{\sum (x - \bar{x})^2}{N - 1}}$$

เมื่อ	S.D	แทน	ค่าเบี่ยงเบนมาตรฐาน
	\sum	แทน	ผลบวกหรือผลรวม
	X	แทน	คะแนนแต่ละตัว
	\bar{X}	แทน	ค่าคะแนนเฉลี่ยของนักเรียนภายในกลุ่ม
	N	แทน	จำนวนคะแนนในกลุ่ม

3.2.6.2 สถิติที่ใช้ในการหาคุณภาพของเครื่องมือ

1) การหาความเที่ยงตรง หาค่าดัชนีความสอดคล้องระหว่างข้อคำถามกับลักษณะเฉพาะของกลุ่มพฤติกรรม โดยนำเครื่องมือที่สร้างขึ้นให้ผู้เชี่ยวชาญตรวจเนื้อหา โดยใช้สูตร (บุณชม, 2545)

$$IOC = \frac{\sum R}{N}$$

เมื่อ IOC แทน ดัชนีความสอดคล้องของข้อคำถามกับจุดประสงค์
 $\sum R$ แทน ผลรวมของคะแนนความคิดเห็นของผู้เชี่ยวชาญทั้งหมด
 N แทน จำนวนผู้เชี่ยวชาญ

2) การหาค่าความเชื่อมั่นโดยการหาค่าสัมประสิทธิ์แอลฟา (บุณชม, 2545)

$$\alpha = \frac{n}{n-1} \left\{ 1 - \frac{\sum s_i^2}{s_t^2} \right\}$$

เมื่อ α แทน ค่าสัมประสิทธิ์ของความเชื่อมั่น
 n แทน จำนวนข้อ
 $\sum s_i^2$ แทน คะแนนความแปรปรวนเป็นรายข้อ
 s_t^2 แทน คะแนนความแปรปรวนทั้งฉบับ

บทที่ 4

ผลการวิเคราะห์ข้อมูลและอภิปรายผล

การศึกษาเรื่อง การออกแบบและพัฒนาเสื้อต้นแบบชาวเขาเผ่าม้ง เป็นการศึกษาวิจัย เพื่อศึกษารูปแบบ และวิธีการทำแบบตัดเสื้อต้นแบบชาวเขาเผ่าม้ง เพื่อออกแบบและพัฒนาเสื้อต้นแบบชาวเขาเผ่าม้ง

4.1 ผลการวิเคราะห์ข้อมูล

จากการศึกษาเรื่อง การออกแบบและพัฒนาเสื้อต้นแบบชาวเขาเผ่าม้ง ผู้วิจัยได้เก็บรวบรวมข้อมูลโดยใช้แบบสอบถาม และนำข้อมูลดังกล่าวมาวิเคราะห์ ประมวลผลข้อมูล โดยใช้โปรแกรมคอมพิวเตอร์สำเร็จรูป โดยมีขั้นตอนดังนี้

ตอนที่ 1 วิเคราะห์ข้อมูลทั่วไปของผู้ตอบแบบสอบถาม โดยแสดงการแจกแจงความถี่ และหาร้อยละ นำเสนอในรูปแบบตารางและความเรียง

ตอนที่ 2 ข้อมูลการใช้การใช้เสื้อชาวเขาเผ่าม้ง โดยแสดงการแจกแจงความถี่ และหาร้อยละ นำเสนอในรูปแบบตารางและความเรียง

ตอนที่ 3 ความพึงพอใจต่อการออกแบบและพัฒนาเสื้อต้นแบบชาวเขาเผ่าม้ง โดยแสดงค่าเฉลี่ยและส่วนเบี่ยงเบนมาตรฐาน นำเสนอในรูปแบบตารางและความเรียง

4.1.1 ผลการวิเคราะห์ข้อมูลทั่วไปของผู้ตอบแบบสอบถาม จากการวิเคราะห์ข้อมูลทั่วไปของผู้ตอบแบบสอบถามที่เป็นกลุ่มตัวอย่าง โดยแสดงการแจกแจงความถี่ และหาร้อยละ นำเสนอในรูปแบบตารางและความเรียง ดังตารางที่ 4.1 – 4.6

ตารางที่ 4.1 เพศของผู้ตอบแบบสอบถาม

เพศ	จำนวน (คน)	ร้อยละ
ชาย	189	100
หญิง	189	100

ตารางที่ 4.1 ผู้ตอบแบบสอบถามชาย 189 คิดเป็นร้อยละ 100 เป็นหญิง 189 คนคิดเป็นร้อยละ 100

ตารางที่ 4.2 อายุของผู้ตอบแบบสอบถาม

อายุ	ชาย		หญิง	
	จำนวน	ร้อยละ	จำนวน	ร้อยละ
15-20 ปี	31	16.40	29	15.34
21-25 ปี	40	21.16	35	18.52
26-30 ปี	50	26.46	63	33.33
31-40 ปี	27	14.29	23	12.17
41-45 ปี	28	14.81	21	11.11
46-50 ปี	8	4.23	10	5.29
50 ปี ขึ้นไป	5	2.65	8	4.23
รวม	189	100	189	100

จากตารางที่ 4.2 พบว่าผู้ชายที่ตอบแบบสอบถามส่วนใหญ่มีอายุ 26-30 ปี คิดเป็นร้อยละ 26.46 รองลงมา คือ ผู้ที่มีอายุ 21-25 ปี คิดเป็นร้อยละ 21.16 อายุ 15-20 ปี คิดเป็นร้อยละ 16.40 อายุ 41-45 ปี คิดเป็นร้อยละ 14.81 อายุ 31-40 ปี คิดเป็นร้อยละ 14.29 อายุ 46-50 ปี คิดเป็นร้อยละ 4.23 และอายุ 50 ปีขึ้นไป คิดเป็นร้อยละ 2.65

ผู้หญิงที่ตอบแบบสอบถามส่วนใหญ่มีอายุ 26-30 ปี คิดเป็นร้อยละ 33.33 และรองลงมาคือ อายุ 21-25 ปี คิดเป็นร้อยละ 18.52 อายุ 15-20 ปี คิดเป็นร้อยละ 15.34 อายุ 31-40 ปี คิดเป็นร้อยละ 12.17 อายุ 41-45 ปี คิดเป็นร้อยละ 11.11 อายุ 46-50 ปี คิดเป็นร้อยละ 5.29 และอายุ 50 ปีขึ้นไป คิดเป็นร้อยละ 4.23

ตารางที่ 4.3 สถานภาพผู้ตอบแบบสอบถาม

สถานภาพ	ชาย		หญิง	
	จำนวน	ร้อยละ	จำนวน	ร้อยละ
โสด	47	24.87	41	21.69
สมรส	126	66.67	137	72.49
หย่าร้าง	11	5.82	8	4.23
หม้าย	5	2.65	3	1.59
รวม	189	100	189	100

จากตารางที่ 4.3 สถานภาพของผู้ชายที่ตอบแบบสอบถามส่วนใหญ่สมรสแล้ว คิดเป็นร้อยละ 66.67 รองลงมาคือ สถานภาพโสด คิดเป็นร้อยละ 24.87 สถานภาพหย่าร้าง คิดเป็นร้อยละ 5.82 และสถานภาพหม้าย คิดเป็นร้อยละ 2.65

สถานภาพของผู้หญิงที่ตอบแบบสอบถามส่วนใหญ่สมรสแล้ว คิดเป็นร้อยละ 72.49 รองลงมาคือ สถานภาพโสด 21.69 สถานภาพหย่าร้าง คิดเป็นร้อยละ 4.23 และสถานภาพหม้าย คิดเป็นร้อยละ 1.59

ตารางที่ 4.4 ระดับการศึกษาผู้ตอบแบบสอบถาม

ระดับการศึกษา	ชาย		หญิง	
	จำนวน	ร้อยละ	จำนวน	ร้อยละ
ต่ำกว่าปริญญาตรี	150	79.37	149	78.84
ปริญญาตรี	39	20.63	40	21.16
ปริญญาโทขึ้นไป	0	0.00	0	0.00
รวม	189	100	189	100

จากตารางที่ 4.4 ระดับการศึกษาผู้ตอบแบบสอบถาม ผู้ชายส่วนใหญ่จบการศึกษาต่ำกว่าปริญญาตรี คิดเป็นร้อยละ 79.37 และรองลงมาจบการศึกษาระดับปริญญาตรี คิดเป็นร้อยละ 20.63 ไม่มีผู้ที่จบการศึกษาระดับปริญญาโทขึ้นไป

ผู้หญิงส่วนใหญ่จบการศึกษาต่ำกว่าปริญญาตรี คิดเป็นร้อยละ 78.84 และรองลงมาจบการศึกษาระดับปริญญาตรี คิดเป็นร้อยละ 21.16 และไม่มีผู้ที่จบการศึกษาระดับปริญญาโทขึ้นไป

ตารางที่ 4.5 อาชีพผู้ตอบแบบสอบถาม

อาชีพ	ชาย		หญิง	
	จำนวน	ร้อยละ	จำนวน	ร้อยละ
เกษตรกร	101	53.44	107	56.61
พนักงานเอกชน	15	7.94	20	10.58
ค้าขาย	20	10.58	18	9.52
นักเรียน / นักศึกษา	45	23.81	39	20.63
อื่น ๆ โปรดระบุ.....	8	4.23	5	2.65
รวม	189	100	189	100

จากตารางที่ 4.5 ผู้ชายที่ตอบแบบสอบถามส่วนใหญ่ประกอบอาชีพเกษตรกร คิดเป็นร้อยละ 53.44 รองลงมา คือ อาชีพนักเรียน / นักศึกษา คิดเป็นร้อยละ 23.81 อาชีพค้าขาย คิดเป็นร้อยละ 10.58 อาชีพพนักงานเอกชน คิดเป็นร้อยละ 7.94 และอาชีพอื่น ๆ เช่น ข้าราชการ รับจ้างรายวัน คิดเป็นร้อยละ 4.23

ผู้หญิงที่ตอบแบบสอบถามส่วนใหญ่ประกอบอาชีพเกษตรกร คิดเป็นร้อยละ 56.61 รองลงมา คือ อาชีพนักเรียน / นักศึกษา คิดเป็นร้อยละ 20.63 อาชีพพนักงานเอกชน คิดเป็นร้อยละ 10.58 อาชีพค้าขาย คิดเป็นร้อยละ 9.52 และอาชีพอื่น ๆ เช่น ข้าราชการ ผู้ช่วยพยาบาล รับจ้างรายวัน คิดเป็นร้อยละ 2.65

ตารางที่ 4.6 รายได้ปัจจุบันต่อเดือนผู้ตอบแบบสอบถาม

รายได้ปัจจุบันต่อเดือน	ชาย		หญิง	
	จำนวน	ร้อยละ	จำนวน	ร้อยละ
ต่ำกว่า 10,000 บาท	91	48.15	98	51.85
10,001 -15,000 บาท	69	36.51	54	28.57
15,001-20,000 บาท	20	10.58	27	14.29
20,001-25,000 บาท	5	2.65	7	3.70
25,001-30,000 บาท	4	2.12	3	1.59
30,001บาทขึ้นไป	0	0.00	0	0.00
รวม	189	100	189	100

จากตารางที่ 4.6 ผู้ชายที่ตอบแบบสอบถามส่วนใหญ่มีรายได้ต่อเดือน ต่ำกว่า 10,000 บาท คิดเป็นร้อยละ 48.15 และรองลงมา คือ ผู้ที่มีรายได้ต่อเดือน 10,001 -15,000 บาท คิดเป็นร้อยละ 36.51 ผู้ที่มีรายได้เดือน 15,001–20,000 บาท คิดเป็นร้อยละ 10.58 ผู้ที่มีรายได้ต่อเดือน 20,001–25,000 บาท คิดเป็นร้อยละ 2.12 ไม่มีผู้ตอบแบบสอบถามที่มีรายได้ต่อเดือน 30,001 บาทขึ้นไป

จากตารางที่ 4.6 ผู้หญิงที่ตอบแบบสอบถามส่วนใหญ่มีรายได้ต่อเดือน ต่ำกว่า 10,000 บาท คิดเป็นร้อยละ 51.85 และรองลงมา คือ ผู้ที่มีรายได้ต่อเดือน 10,001 -15,000 บาท คิดเป็นร้อยละ 28.57 ผู้ที่มีรายได้เดือน 15,001–20,000 บาท คิดเป็นร้อยละ 14.29 ผู้ที่มีรายได้ต่อเดือน 20,001–25,000 บาท คิดเป็นร้อยละ 3.70 ผู้ที่มีรายได้ต่อเดือน 25,001–30,000 บาท คิดเป็นร้อยละ 1.59 ไม่มีผู้ตอบแบบสอบถามที่มีรายได้ต่อเดือน 30,001บาทขึ้นไป

4.1.2 ผลการวิเคราะห์ข้อมูลการใช้การใช้เสื้อชาวเขาเผ่าม้งของผู้ตอบแบบสอบถาม จาก การวิเคราะห์ข้อมูลของผู้ตอบแบบสอบถามที่เป็นกลุ่มตัวอย่าง โดยแสดงการแจกแจงความถี่ และหา ค่าร้อยละ นำเสนอในรูปแบบตารางและความเรียง ดังตารางที่ 4.7 – 4.10

ตารางที่ 4.7 ผู้ตอบแบบสอบถามตัดเย็บเสื้อชาวเขาเผ่าม้งเป็นหรือไม่

ท่านตัดเย็บเสื้อชาวเขา เผ่าม้งเป็นหรือไม่	ชาย		หญิง	
	จำนวน	ร้อยละ	จำนวน	ร้อยละ
เป็น	4	2.12	169	89.42
ไม่เป็น	185	97.88	20	10.58
รวม	189	100	189	100

จากตารางที่ 4.7 ผู้ชายที่ตอบแบบสอบถามส่วนใหญ่ตัดเย็บเสื้อชาวเขาเผ่าม้งไม่เป็น คิดเป็นร้อยละ 97.88 และตัดเย็บเสื้อชาวเขาเผ่าม้งเป็น คิดเป็นร้อยละ 2.12

ผู้หญิงที่ตอบแบบสอบถามส่วนใหญ่ตัดเย็บเสื้อชาวเขาเผ่าม้งเป็น คิดเป็นร้อยละ 89.42 และตัดเย็บเสื้อชาวเขาเผ่าม้งไม่เป็น คิดเป็นร้อยละ 10.58

ตารางที่ 4.8 เสื้อชาวเขาเผ่าม้งที่ท่านสวมใส่โดยส่วนใหญ่แล้วท่านซื้อแบบสำเร็จรูปหรือตัดเย็บเอง

เสื้อชาวเขาเผ่าม้งที่ท่าน สวมใส่โดยส่วนใหญ่ แล้วท่านซื้อแบบ สำเร็จรูปหรือตัดเย็บเอง	ชาย		หญิง	
	จำนวน	ร้อยละ	จำนวน	ร้อยละ
ซื้อ	47	24.87	38	20.11
ตัดเย็บเอง	142	75.13	151	79.89
รวม	189	100	189	100

จากตารางที่ 4.8 ผู้ชายที่ตอบแบบสอบถามส่วนใหญ่สวมใส่เสื้อชาวเขาเผ่าม้งที่ตัดเย็บเอง คิดเป็นร้อยละ 75.13 และซื้อเสื้อชาวเขาเผ่าม้งแบบสำเร็จรูป คิดเป็นร้อยละ 24.87

ผู้หญิงที่ตอบแบบสอบถามส่วนใหญ่สวมใส่เสื้อชาวเขาเผ่าม้งที่ตัดเย็บเอง คิดเป็นร้อยละ 79.89 และซื้อเสื้อชาวเขาเผ่าม้งแบบสำเร็จรูป คิดเป็นร้อยละ 20.11

ตารางที่ 4.9 รูปแบบเสื้อที่ผู้ตอบแบบสอบถามเลือกระหว่างเสื้อชาวเขาเผ่าม้งแบบดั้งเดิมกับเสื้อต้นแบบที่ทำการพัฒนา

เสื้อชาวเขาเผ่าม้ง ดั้งเดิม	ชาย		หญิง	
	จำนวน	ร้อยละ	จำนวน	ร้อยละ
ความสวยงาม	1	4.76	4	11.43
เย็บง่าย	3	14.29	7	20.00
เคลื่อนไหวสะดวก	0	0.00	0	0.00
มีความเป็นเอกลักษณ์	17	80.95	24	68.57
รวม	21	100	35	100

จากตารางที่ 4.9 พบว่าผู้ตอบแบบสอบถามชายที่ชอบเสื้อชาวเขาแบบดั้งเดิมจำนวน 21 คน คิดเป็นร้อยละ 11.11 เมื่อพิจารณาเป็นรายข้อพบว่าผู้ตอบแบบสอบถามมีความชอบเพราะมีความเป็นเอกลักษณ์ คิดเป็นร้อยละ 80.95 รองลงมา คือ เย็บง่าย คิดเป็นร้อยละ 14.29 และความสวยงาม คิดเป็นร้อยละ 4.76

ผู้ตอบแบบสอบถามหญิงที่ชอบเสื้อชาวเขาแบบดั้งเดิมจำนวน 35 คน คิดเป็นร้อยละ 18.52 เมื่อพิจารณาเป็นรายข้อพบว่า ผู้ตอบแบบสอบถามมีความชอบเพราะ มีความเป็นเอกลักษณ์ คิดเป็นร้อยละ 68.57 รองลงมา คือ เย็บง่าย คิดเป็นร้อยละ 20.00 และความสวยงาม คิดเป็นร้อยละ 11.43

ตารางที่ 4.10 รูปแบบเสื้อที่ผู้ตอบแบบสอบถามเลือกระหว่างเสื้อชาวเขาเผ่าม้งแบบดั้งเดิมกับเสื้อต้นแบบที่ทำการพัฒนา

เสื้อต้นแบบที่ทำการพัฒนา	ชาย		หญิง	
	จำนวน	ร้อยละ	จำนวน	ร้อยละ
ความสวยงาม	19	11.31	25	16.23
เย็บง่าย	6	3.57	12	7.79
เคลื่อนไหวสะดวก	82	48.81	66	42.86
มีความเป็นเอกลักษณ์	61	36.31	51	33.12
รวม	168	100	154	100

จากตารางที่ 4.10 พบว่าผู้ตอบแบบสอบถามชายที่ชอบเสื้อต้นแบบที่ทำการพัฒนา จำนวน 168 คน คิดเป็นร้อยละ 88.89 เมื่อพิจารณาเป็นรายข้อพบว่า ผู้ตอบแบบสอบถามส่วนใหญ่มีความชอบเพราะ เคลื่อนไหวสะดวก คิดเป็นร้อยละ 48.81 รองลงมา คือ มีความเป็นเอกลักษณ์ คิดเป็นร้อยละ 36.31 ความสวยงาม คิดเป็นร้อยละ 11.31 และ เย็บง่าย คิดเป็นร้อยละ 3.57

ผู้ตอบแบบสอบถามหญิงที่ชอบเสื้อต้นแบบที่ทำการพัฒนา จำนวน 154 คน คิดเป็นร้อยละ 81.48 เมื่อพิจารณาเป็นรายข้อพบว่า ผู้ตอบแบบสอบถามส่วนใหญ่มีความชอบเพราะ เคลื่อนไหวสะดวก คิดเป็นร้อยละ 42.86 รองลงมา คือ มีความเป็นเอกลักษณ์ คิดเป็นร้อยละ 33.12 ความสวยงาม คิดเป็นร้อยละ 16.23 และ เย็บง่าย คิดเป็นร้อยละ 7.79

4.1.3 ผลการวิเคราะห์ข้อมูล ความพึงพอใจที่มีต่อการออกแบบและพัฒนาเสื้อต้นแบบชาวเขาเผ่าม้ง โดยแสดงค่าเฉลี่ยและส่วนเบี่ยงเบนมาตรฐาน นำเสนอในรูปแบบตารางประกอบความเรียง ดังตารางที่ 4.9 - 4.15

ตารางที่ 4.11 ความพึงพอใจที่มีต่อการออกแบบและพัฒนาเสื้อต้นแบบชาวเขาเผ่าม้ง เสื้อต้นแบบ

บุรุษแบบที่ 1

เสื้อต้นแบบ บุรุษแบบที่ 1		\bar{x}	S.D.	ระดับความพึงพอใจ
ด้านรูปแบบ				
1.	ความสวยงาม	4.48	0.71	มาก
2.	มีความเป็นเอกลักษณ์ของชาวเขาเผ่าม้ง	4.53	0.66	มากที่สุด
ด้านการตัดเย็บ				
1.	ความประณีต	4.22	0.77	มาก
2.	ความแข็งแรงของตะเข็บ	4.23	0.74	มาก
ด้านการสวมใส่				
1.	ง่ายต่อการสวมใส่	4.25	0.78	มาก
2.	เคลื่อนไหวสะดวก	4.30	0.81	มาก
3.	สวมใส่ได้ทุกโอกาส	4.29	0.86	มาก
ด้านแบบตัด (Pattern)				
1.	มีความสวยงาม	4.33	0.75	มาก
2.	มีความเหมาะสมกับแบบเสื้อชาวเขาเผ่าม้ง	4.17	0.80	มาก
รวม		4.31	0.37	มาก

จากตารางที่ 4.11 พบว่าผู้ตอบแบบสอบถามมีความพึงพอใจต่อการออกแบบและพัฒนาเสื้อต้นแบบชาวเขาเผ่าม้ง เสื้อบุรุษรูปแบบที่ 1 โดยภาพรวมได้รับความพึงพอใจอยู่ในระดับมาก มีค่าเฉลี่ย 4.31

ด้านรูปแบบ เมื่อพิจารณาเป็นรายข้อ พบว่า รูปแบบเสื้อมีความเป็นเอกลักษณ์ของชาวเขาเผ่าม้ง ได้รับความพึงพอใจมากที่สุด และรองลงมาคือความสวยงามด้านรูปแบบ มีความพึงพอใจระดับมาก มีค่าเฉลี่ยเท่ากับ 4.48 และ 4.53 ตามลำดับ ซึ่งโดยรวมได้รับความพึงพอใจในระดับมาก

ด้านการตัดเย็บ เมื่อพิจารณาเป็นรายข้อ พบว่า ความแข็งแรงของตะเข็บ ได้รับความพึงพอใจระดับมาก ความประณีตได้รับความพึงพอใจระดับมาก มีค่าเฉลี่ย 4.23 และ 4.23 ตามลำดับ ซึ่งโดยรวมได้รับความพึงพอใจในระดับมาก

ด้านการสวมใส่เมื่อพิจารณาเป็นรายข้อ พบว่า ด้านการเคลื่อนไหวสะดวก สามารถสวมใส่ได้ทุก โอกาส และด้านง่ายต่อการสวมใส่ ได้รับความพึงพอใจระดับมาก มีค่าเฉลี่ย 4.30, 4.29 และ 4.25 ตามลำดับ ซึ่งโดยรวมได้รับความพึงพอใจในระดับมาก

ด้านแบบตัด (Pattern) เมื่อพิจารณาเป็นรายข้อ พบว่า แบบตัดมีความสวยงาม และแบบตัดมีความเหมาะสมกับแบบเสื้อชาวเขาเผ่าม้ง ได้รับความพึงพอใจระดับมาก มีค่าเฉลี่ย 4.33 และ 4.17 ตามลำดับ ซึ่งโดยรวมได้รับความพึงพอใจในระดับมาก

ตารางที่ 4.12 ความพึงพอใจที่มีต่อการออกแบบและพัฒนาเสื้อต้นแบบชาวเขาเผ่าม้ง เสื้อต้นแบบ

บุรุษแบบที่ 2

เสื้อต้นแบบ บุรุษแบบที่ 2		\bar{X}	S.D.	ระดับความพึงพอใจ
ด้านรูปแบบ				
1.	ความสวยงาม	4.56	0.64	มากที่สุด
2.	มีความเป็นเอกลักษณ์ของชาวเขาเผ่าม้ง	4.50	0.67	มากที่สุด
ด้านการตัดเย็บ				
1.	ความประณีต	4.17	0.78	มาก
2.	ความแข็งแรงของตะเข็บ	3.91	0.86	มาก
ด้านการสวมใส่				
1.	ง่ายต่อการสวมใส่	4.25	0.78	มาก
2.	เคลื่อนไหวสะดวก	3.88	0.89	มาก
3.	สวมใส่ได้ทุกโอกาส	4.19	0.89	มาก
ด้านแบบตัด (Pattern)				
1.	มีความสวยงาม	4.54	0.70	มากที่สุด
2.	มีความเหมาะสมกับแบบเสื้อชาวเขาเผ่าม้ง	4.25	0.78	มาก
รวม		4.25	0.35	มาก

จากตารางที่ 4.12 พบว่าผู้ตอบแบบสอบถามมีความพึงพอใจต่อการออกแบบและพัฒนาเสื้อต้นแบบชาวเขาเผ่าม้ง เสื้อบุรุษรูปแบบที่ 2 โดยภาพรวมได้รับความพึงพอใจอยู่ในระดับมาก มีค่าเฉลี่ย 4.25

ด้านรูปแบบ เมื่อพิจารณาเป็นรายข้อ พบว่า รูปแบบสื่อมีความสวยงาม และมีความเป็นเอกลักษณ์ของชาวเขาเผ่าม้ง ได้รับความพึงพอใจมากที่สุด มีค่าเฉลี่ยเท่ากับ 4.56 และ 4.50 ตามลำดับ ซึ่งโดยรวมได้รับความพึงพอใจในระดับมากที่สุด

ด้านการตัดเย็บ เมื่อพิจารณาเป็นรายข้อ พบว่า ความประณีต และความแข็งแรงของตะเข็บ ได้รับความพึงพอใจระดับมาก มีค่าเฉลี่ย 4.17 และ 3.91 ตามลำดับ ซึ่งโดยรวมได้รับความพึงพอใจในระดับมาก

ด้านการสวมใส่เมื่อพิจารณาเป็นรายข้อ พบว่า สามารถสวมใส่ได้ทุกโอกาส ด้านง่ายต่อการสวมใส่ และด้านการเคลื่อนไหวสะดวก ได้รับความพึงพอใจระดับมาก มีค่าเฉลี่ย 4.25, 4.19 และ 3.88 ตามลำดับ ซึ่งโดยรวมได้รับความพึงพอใจในระดับมาก

ด้านแบบตัด (Pattern) เมื่อพิจารณาเป็นรายข้อ พบว่า แบบตัดมีความสวยงามได้รับความพึงพอใจระดับมากที่สุด และแบบตัดมีความเหมาะสมกับแบบเสื้อชาวเขาเผ่าม้ง ได้รับความพึงพอใจระดับมาก มีค่าเฉลี่ย 4.54 และ 4.25 ตามลำดับ ซึ่งโดยรวมได้รับความพึงพอใจในระดับมาก

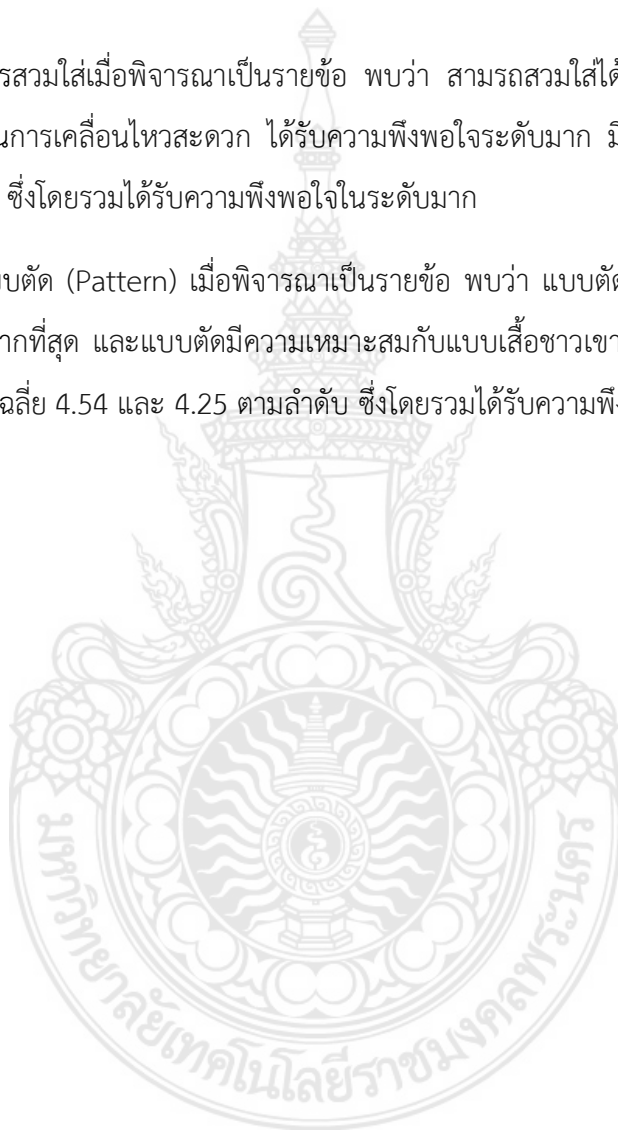

ตารางที่ 4.13 ความพึงพอใจที่มีต่อการออกแบบและพัฒนาเสื้อต้นแบบชาวเขาเผ่าม้ง เสื้อต้นแบบ

สตรีแบบที่ 1

เสื้อต้นแบบ สตรีแบบที่ 1		\bar{x}	S.D.	ระดับความพึงพอใจ
ด้านรูปแบบ				
1.	ความสวยงาม	4.39	0.75	มาก
2.	มีความเป็นเอกลักษณ์ของชาวเขาเผ่าม้ง	4.56	0.63	มากที่สุด
ด้านการตัดเย็บ				
1.	ความประณีต	4.24	0.70	มาก
2.	ความแข็งแรงของตะเข็บ	4.23	0.70	มาก
ด้านการสวมใส่				
1.	ง่ายต่อการสวมใส่	4.30	0.71	มาก
2.	เคลื่อนไหวสะดวก	4.49	0.68	มากที่สุด
3.	สวมใส่ได้ทุกโอกาส	4.30	0.68	มาก
ด้านแบบตัด (Pattern)				
1.	มีความสวยงาม	4.30	0.69	มาก
2.	มีความเหมาะสมกับแบบเสื้อชาวเขาเผ่าม้ง	4.31	0.73	มาก
รวม		4.35	0.49	มาก

จากตารางที่ 4.13 พบว่าผู้ตอบแบบสอบถามมีความพึงพอใจต่อการออกแบบและพัฒนาเสื้อต้นแบบชาวเขาเผ่าม้ง สตรีแบบที่ 1 โดยภาพรวมได้รับความพึงพอใจอยู่ในระดับมาก มีค่าเฉลี่ย 4.35

ด้านรูปแบบ เมื่อพิจารณาเป็นรายข้อ พบว่า รูปแบบเสื้อมีความเป็นเอกลักษณ์ของชาวเขาเผ่าม้ง ได้รับความพึงพอใจมากที่สุด และรองลงมาคือความสวยงามด้านรูปแบบได้รับความพึงพอใจมาก มีค่าเฉลี่ยเท่ากับ 4.56 และ 4.39 ตามลำดับ ซึ่งโดยรวมได้รับความพึงพอใจในระดับมาก

ด้านการตัดเย็บ เมื่อพิจารณาเป็นรายข้อ พบว่า ความประณีตด้านการตัดเย็บ และความแข็งแรงของตะเข็บ ได้รับความพึงพอใจระดับมาก มีค่าเฉลี่ย 4.24 และ 4.23 ตามลำดับ ซึ่งโดยรวมได้รับความพึงพอใจในระดับมาก

ด้านการสวมใส่เมื่อพิจารณาเป็นรายข้อ พบว่า ด้านการเคลื่อนไหวสะดวก ง่ายต่อการสวมใส่ และสามารถสวมใส่ได้ทุกโอกาส ได้รับความพึงพอใจระดับมาก มีค่าเฉลี่ย 4.49, 4.30 และ 4.30 ตามลำดับ ซึ่งโดยรวมได้รับความพึงพอใจในระดับมาก

ด้านแบบตัด (Pattern) เมื่อพิจารณาเป็นรายข้อ พบว่า แบบตัดมีความเหมาะสมกับแบบเสื้อชาวเขาเผ่าม้ง และแบบตัดมีความสวยงาม ได้รับความพึงพอใจระดับมาก มีค่าเฉลี่ย 4.31 และ 4.30 ตามลำดับ ซึ่งโดยรวมได้รับความพึงพอใจในระดับมาก

ตารางที่ 4.14 ความพึงพอใจที่มีต่อการออกแบบและพัฒนาเสื้อต้นแบบชาวเขาเผ่าม้ง เสื้อต้นแบบ

สตรีแบบที่ 2

เสื้อต้นแบบ สตรีแบบที่ 2		\bar{X}	S.D.	ระดับความพึงพอใจ
ด้านรูปแบบ				
1.	ความสวยงาม	4.46	0.71	มาก
2.	มีความเป็นเอกลักษณ์ของชาวเขาเผ่าม้ง	3.86	0.87	มาก
ด้านการตัดเย็บ				
1.	ความประณีต	4.51	0.66	มากที่สุด
2.	ความแข็งแรงของตะเข็บ	4.20	0.68	มาก
ด้านการสวมใส่				
1.	ง่ายต่อการสวมใส่	4.23	0.76	มาก
2.	เคลื่อนไหวสะดวก	4.62	0.66	มากที่สุด
3.	สวมใส่ได้ทุกโอกาส	3.99	0.83	มาก
ด้านแบบตัด (Pattern)				
1.	มีความสวยงาม	4.23	0.73	มาก
2.	มีความเหมาะสมกับแบบเสื้อชาวเขาเผ่าม้ง	4.34	0.72	มาก
รวม		4.27	0.42	มาก

จากตารางที่ 4.14 พบว่าผู้ตอบแบบสอบถามมีความพึงพอใจต่อการออกแบบและพัฒนาเสื้อต้นแบบชาวเขาเผ่าม้ง เสื้อสตรีรูปแบบที่ 2 โดยภาพรวมได้รับความพึงพอใจอยู่ในระดับมาก มีค่าเฉลี่ย 4.27

ด้านรูปแบบ เมื่อพิจารณาเป็นรายข้อ พบว่า เผ่าม้ง รูปแบบเสื้อมีความสวยงาม และมีความเป็นเอกลักษณ์ของชาวเขา ได้รับความพึงพอใจมาก มีค่าเฉลี่ยเท่ากับ 4.46 และ 3.86 ตามลำดับ ซึ่งโดยรวมได้รับความพึงพอใจในระดับมาก

ด้านการตัดเย็บ เมื่อพิจารณาเป็นรายข้อ พบว่า ความประณีต ได้รับความพึงพอใจระดับมากที่สุด และความแข็งแรงของตะเข็บ ได้รับความพึงพอใจระดับมาก มีค่าเฉลี่ย 4.51 และ 4.20 ตามลำดับ ซึ่งโดยรวมได้รับความพึงพอใจในระดับมาก

ด้านการสวมใส่เมื่อพิจารณาเป็นรายข้อ พบว่า ด้านการเคลื่อนไหวสะดวก ได้รับความพึงพอใจในระดับมากที่สุด ด้านง่ายต่อการสวมใส่ และสามารถสวมใส่ได้ทุกโอกาส ได้รับความพึงพอใจระดับมาก มีค่าเฉลี่ย 4.62, 4.23 และ 3.99 ตามลำดับ ซึ่งโดยรวมได้รับความพึงพอใจในระดับมาก

ด้านแบบตัด (Pattern) เมื่อพิจารณาเป็นรายข้อ พบว่า ตัดมีความเหมาะสมกับแบบเสื้อชาวเขาเผ่าม้ง และแบบตัดมีความสวยงาม ได้รับความพึงพอใจระดับมาก มีค่าเฉลี่ย 4.34 และ 4.23 ตามลำดับ ซึ่งโดยรวมได้รับความพึงพอใจในระดับมาก

4.1.3 ผลการวิเคราะห์ข้อมูล ข้อเสนอแนะจากแบบสอบถามที่มีต่อ การออกแบบและพัฒนาเสื้อต้นแบบชาวเขาเผ่าม้ง นำเสนอในรูปแบบตารางและความเรียง

ตารางที่ 4.15 ผลการวิเคราะห์ข้อมูล ข้อเสนอแนะ

ข้อเสนอแนะ	จำนวน (คน)		รวม
	ชาย	หญิง	
1. ควรมีการสอนวิธีการสร้างแบบเสื้อผ้าให้กลุ่มแม่บ้าน	3	5	8
2. ควรเพิ่มแบบของเสื้อให้มากกว่านี้	7	8	15
3. ควรลองใช้ผ้าชนิดอื่นมาลองตัดเสื้อบ้าง	2	4	6
4. ควรลองติดผ้าปักหรือดอกบนเสื้อเพื่อดูว่าตัวเสื้ออ่อนไหม	1	3	4

จากตารางที่ 3.15 ผลการวิเคราะห์ข้อมูล ข้อเสนอแนะ พบว่าผู้ตอบแบบสอบถามมีข้อเสนอแนะดังนี้ ควรเพิ่มแบบของเสื้อให้มากกว่านี้ จำนวน 15 คน ควรมีการสอนวิธีการสร้างแบบเสื้อผ้าให้กลุ่มแม่บ้าน จำนวน 8 คน ควรลองใช้ผ้าชนิดอื่นมาลองตัดเสื้อบ้าง จำนวน 6 คน ควรลองติดผ้าปักหรือดอกบนเสื้อเพื่อดูว่าตัวเสื้อย่นไหม จำนวน 4 คน

4.2 การอภิปรายผล

จากการศึกษาเรื่องการออกแบบและพัฒนาเสื้อต้นแบบชาวเขาเผ่าม้ง ผู้วิจัยได้ อภิปรายผล ดังนี้พบว่าผู้ตอบแบบสอบถามทั้งชายและหญิงส่วนใหญ่มีอายุระหว่าง 26-30 ปี สถานภาพสมรสแล้ว จบระดับการศึกษาต่ำกว่าปริญญาตรี ประกอบอาชีพเกษตรกร มีรายได้ต่อเดือน ต่ำกว่า 10,000 บาท ผู้ชายที่ตอบแบบสอบถามส่วนใหญ่ตัดเย็บเสื้อชาวเขาเผ่าม้งไม่เป็น ผู้หญิงที่ตอบแบบสอบถามส่วนใหญ่ตัดเย็บเสื้อชาวเขาเผ่าม้งเป็น ผู้ตอบแบบสอบถามส่วนใหญ่จะตัดเย็บเสื้อชาวเขาเผ่าม้งใส่เอง ซึ่งสอดคล้องบทความที่ว่า ชาวเขาเผ่าม้ง เป็นชนเผ่าชนหนึ่งที่มีความขยันขันแข็งมากสมาชิกทุกคนในครอบครัวต่างต้องช่วยกันทำมาหากิน ในช่วงเวลาว่างหลังเสร็จงานเกษตรกรรมเพาะปลูกในไร่ชาผู้ชายชาวม้งจะทำงานตีเหล็กและเครื่องเงิน ขณะที่ฝ่ายผู้หญิงจะเย็บปักเสื้อผ้าเครื่องนุ่งห่ม ดังที่มีคำกล่าวถึงวิถีชีวิตชาวม้งตั้งแต่โบราณกาลว่า "ผู้หญิงปักผ้า ผู้ชายตีมีด" เสื้อผ้าเครื่องแต่งกายของชนเผ่าม้ง จึงนิยมสร้างลวดลายประดับด้วยลายปักที่ใช้ เส้นด้ายสีสันสดใส (ศูนย์ส่งเสริมศิลปาชีพระหว่างประเทศ, 2563) ผู้ตอบแบบสอบถามส่วนใหญ่ชอบต้นแบบเสื้อที่พัฒนาแล้ว เพราะมีแบบตัดที่เคลื่อนไหวสะดวก และยังคงความเป็นเอกลักษณ์ของชาวเขาเผ่าม้งไว้ สอดคล้องกับ (สิริชชา, 2560) แบบตัด (Pattern) ที่ดีและได้มาตรฐานจะ สามารถช่วยส่งเสริมให้ผู้สวมใส่ดูดี เข้ากับรูปร่างได้ สวยงามเป็นลักษณะสามมิติ (3D Pattern) มีความกลมกลืนมองเห็นส่วนเว้าส่วนโค้งของรูปร่างได้อย่าง ชัดเจนสมส่วน และยังสามารถช่วยแก้ไขปัญหาหรือจุด พบกพร่องของรูปร่างของคนเราที่เปลี่ยนแปลงตาม

การศึกษาและเก็บข้อมูลจากเอกสารและงานวิจัยที่เกี่ยวข้องกับการออกแบบและพัฒนาเสื้อต้นแบบชาวเขาเผ่าม้ง จากการศึกษาวิธีการทำแบบตัดเสื้อชาวเขาเผ่าม้ง พบว่าชาวเขาเผ่าม้งไม่มีวิธีการสร้างแบบแต่ใช้วิธีการคาดคะเนเอา สัดส่วนหลักที่ใช้ในการทำเสื้อคือ รอบอก ความยาวเสื้อ และรอบวงแขน โดยใช้วิธีการนำผ้าผืนมาวัดที่ตัวบุคคล และตัดผ้าตามที่วัดได้ จะไม่มีการสร้างแบบลงบนกระดาษแล้วนำไปวางผ้าเพื่อตัด จึงทำให้เสื้อที่ตัดออกมานั้นสวมใส่พอดีบ้างไม่พอดีบ้าง สวมใส่ไม่สบาย และเกิดรอยจีบพับขณะสวมใส่

จากการศึกษาและเก็บข้อมูลจากเอกสารและงานวิจัยที่เกี่ยวข้องกับการออกแบบและพัฒนาเสื้อต้นแบบชาวเขาเผ่าม้ง และได้ทำการวิเคราะห์ข้อมูลในการออกแบบเสื้อต้นแบบชาวเขาเผ่าม้ง ผู้วิจัยได้ออกแบบ และตัดเย็บเสื้อชาวเขาเผ่าม้ง บुरुข 5 แบบ สตรี 5 แบบ แล้วนำไปสอบถาม

ความพึงพอใจของกลุ่มตัวอย่าง ชาย 50 คน หญิง 50 คน เพื่อเลือกแบบเสื้อชาวเขาเผ่าม้ง บุรุษ 2 แบบ สตรี 2 แบบ ที่ได้รับความพึงพอใจมากที่สุดมาเป็นเสื้อต้นแบบชาวเขาเผ่าม้งบุรุษ และเสื้อต้นแบบชาวเขาเผ่าม้งสตรี จากการทำแบบสอบถามความพึงพอใจรูปแบบเสื้อบุรุษชาวเขาเผ่าม้งที่ได้รับคะแนนสูงสุด คือ รูปแบบที่ 2 ได้ 17 คะแนน รองลงมา คือ รูปแบบที่ 3 ได้ 14 คะแนน ผู้ที่เลือกรูปแบบเสื้อบุรุษ แบบที่ 2 ส่วนใหญ่ให้เหตุผลว่า เป็นแบบเสื้อที่ยังคงความเป็นเอกลักษณ์ของความ เป็นชาวเขาเผ่าม้ง ขั้นตอนการเย็บไม่ยุ่งยาก สอดคล้องกับนวนลน้อย บุญวงศ์ (2539) และธีระชัย สุข สด (2544) ด้านความสวยงาม ควรพิจารณาจากความสวยงามในการจัดองค์ประกอบ ความมีเอกลักษณ์น่าสนใจมีคุณค่า และมีความเหมาะสมตามลักษณะประเภทของงานความสวยงามจะเป็น สิ่งที่ทำให้เกิดการตัดสินใจซื้อเพราะประทับใจความสวยงามจะเกิดมาจากสิ่งสองสิ่งด้วยกันคือ รูปร่าง และสีด้านขั้นตอนการผลิตมีการใช้วัสดุที่สามารถหาได้ง่ายในท้องถิ่น และเหมาะสมสวยงาม และผู้ที่เลือกรูปแบบเสื้อบุรุษ รูปแบบที่ 3 ส่วนใหญ่ให้เหตุผลว่า แบบตัดมีความสวยงาม ใส่แล้วพอดี ตัว ส่วนสาเหตุที่รูปแบบเสื้อบุรุษแบบที่ 1 , 4 , 5 ได้รับความพึงพอใจน้อยอาจเนื่องมาจาก มีการตัด ต่อลายปัก และแบบตัดมากเกินไป

จากการทำแบบสอบถามความพึงพอใจรูปแบบเสื้อสตรีชาวเขาเผ่าม้งที่ได้รับคะแนนสูงสุด คือ รูปแบบที่ 3 ได้ 16 คะแนน รองลงมา คือ รูปแบบที่ 4 ได้ 13 คะแนน ผู้ที่เลือกรูปแบบเสื้อสตรี แบบที่ 3 ส่วนใหญ่ให้เหตุผลว่า ง่ายต่อการเคลื่อนไหว แบบตัดมีความสวยงาม พอดีตัว ผู้ที่เลือกรูปแบบเสื้อสตรี แบบที่ 4 ส่วนใหญ่ให้เหตุผลว่า เป็นแบบตัดที่แปลกใหม่ แต่ยังคงมีความเป็น เอกลักษณ์ของชาวเขาเผ่าม้ง ส่วนสาเหตุที่แบบเสื้อสตรี แบบที่ 1, 2, 5 ได้รับความพึงพอใจน้อย อาจเนื่องมาจาก แบบตัดยังไม่ถูกใจ บางแบบดูยากเกินไป เนื่องจากผู้ตอบแบบสอบถามส่วนใหญ่ไม่มีพื้นฐานในการทำแบบตัดเสื้อผ้า แต่จะเย็บตามความเข้าใจของตัวเอง และเย็บตามที่สืบทอดกันมา รุ่นสู่รุ่น

ผลการศึกษาความพึงพอใจของผู้ตอบแบบสอบถามที่มีต่อการออกแบบ และพัฒนาเสื้อ ต้นแบบชาวเขาเผ่าม้ง พบว่า เมื่อพิจารณาค่าเฉลี่ยรวมจากทุกรายข้อของการประเมิน พบว่า เสื้อต้นแบบ บุรุษแบบที่ 1 มีค่าเฉลี่ย 4.31 เสื้อต้นแบบ บุรุษแบบที่ 2 มีค่าเฉลี่ย 4.25 เสื้อต้นแบบ สตรีแบบที่ 1 มีค่าเฉลี่ย 4.35 เสื้อต้นแบบ สตรีแบบที่ 2 มีค่าเฉลี่ย 4.27 ซึ่งโดยรวมได้รับความพึงพอใจในระดับมาก เนื่องมาจากประเด็นต่าง ๆ ดังตารางที่ 4.16

จากการตอบแบบสอบถามและสัมภาษณ์กลุ่มตัวอย่างสามารถสรุปตารางเปรียบเทียบเสื้อ ชาวเขาเผ่าม้งแบบดั้งเดิมกับเสื้อต้นแบบที่พัฒนาแล้วได้ดังนี้

ตารางที่ 4.16 เปรียบเทียบเสื้อชาวเขาแบบดั้งเดิมกับเสื้อต้นแบบที่พัฒนาแล้ว

รายละเอียด	เสื้อชาวเขาเผ่าม้งแบบดั้งเดิม		เสื้อต้นแบบที่พัฒนาแล้ว	
	บุรุษ	สตรี	บุรุษ	สตรี
ด้านรูปแบบ	- มีความสวยงาม - มีความเป็นเอกลักษณ์ของชาวเขาเผ่าม้ง	- มีความสวยงาม - มีความเป็นเอกลักษณ์ของชาวเขาเผ่าม้ง	- มีความสวยงาม - มีความเป็นเอกลักษณ์ของชาวเขาเผ่าม้ง	- มีความสวยงาม - มีความเป็นเอกลักษณ์ของชาวเขาเผ่าม้ง
ด้านการตัดเย็บ	- ขั้นตอนการเย็บน้อย ขาดความประณีต	- ขั้นตอนการเย็บน้อย ขาดความประณีต	- ขั้นตอนการเย็บเพิ่มขึ้น ประณีต	- ขั้นตอนการเย็บเพิ่มขึ้น ประณีต
ด้านการสวมใส่	- เกิดรอยจีบเวลาสวมใส่ - รังวงแขน	- เกิดรอยจีบเวลาสวมใส่ - รังวงแขน	- เกิดรอยจีบ น้อยเวลาสวมใส่ - เคลื่อนไหวสะดวก	- เกิดรอยจีบ น้อยเวลาสวมใส่ - เคลื่อนไหวสะดวก
ด้านแบบตัด (Pattern)	- เป็นสี่เหลี่ยมไม่มีเส้นโค้งเส้นเว้า - ไม่มีการสร้างแบบตัด	- เป็นสี่เหลี่ยม ไม่มีเส้นโค้งเส้นเว้า - ไม่มีการสร้างแบบตัด - เส้นตะเข็บข้างจะมาอยู่ด้านหน้า	- วัตตัวและสร้างแบบตัด - สร้างแบบตามรูปร่างผู้สวมใส่	- วัตตัวและสร้างแบบตัด - สร้างแบบตามรูปร่างผู้สวมใส่

บทที่ 5

สรุปผลและข้อเสนอแนะ

การวิจัยเรื่อง การออกแบบและพัฒนาเสื้อต้นแบบชาวเขาเผ่าม้ง มีวัตถุประสงค์เพื่อศึกษารูปแบบและวิธีการทำแบบตัดเสื้อต้นแบบชาวเขาเผ่าม้ง เพื่อออกแบบและพัฒนาเสื้อต้นแบบชาวเขาเผ่าม้งและเพื่อศึกษาความพึงพอใจที่มีต่อเสื้อต้นแบบชาวเขาเผ่าม้ง จากการศึกษาค้นคว้าจากเอกสารที่เกี่ยวข้องและการเก็บข้อมูล ได้ผลสรุปและข้อเสนอแนะได้ดังนี้

5.1 สรุปผล

จากการศึกษาเสื้อต้นแบบชาวเขาเผ่าม้งทั้งหมด 4 แบบ คือ ต้นแบบเสื้อบุรุษ 2 แบบ และต้นแบบเสื้อสตรี 2 แบบ โดยต้นแบบเสื้อทั้ง 4 แบบ ถูกออกแบบและพัฒนาให้มีแบบตัดเสื้อที่สวมใส่สบาย ง่ายต่อการสวมใส่ และยังคงมีความเป็นเอกลักษณ์ของชาวเขาเผ่าม้งแบบดั้งเดิม

5.1.1 ความพึงพอใจของกลุ่มผู้บริโภคที่มีต่อการออกแบบและพัฒนาเสื้อต้นแบบชาวเขาเผ่าม้ง

จากการศึกษาเสื้อต้นแบบชาวเขาเผ่าม้ง 4 รูปแบบ ประกอบด้วย เสื้อต้นแบบบุรุษแบบที่ 1 เสื้อต้นแบบ บุรุษแบบที่ 2 เสื้อต้นแบบ สตรีแบบที่ 1 เสื้อต้นแบบสตรีแบบที่ 2 โดยมีผลดังนี้

5.1.1.1 ผลการศึกษาข้อมูลทั่วไปของผู้ตอบแบบสอบถามพบว่าผู้ตอบแบบสอบถามทั้งชายและหญิงส่วนใหญ่มีอายุระหว่าง 26-30 ปี สถานภาพสมรสแล้ว จบระดับการศึกษาต่ำกว่าปริญญาตรี ประกอบอาชีพเกษตรกร มีรายได้ต่อเดือน ต่ำกว่า 10,000 บาท

5.1.1.2 ผลการศึกษาผลการวิเคราะห์ข้อมูลการใช้การใช้เสื้อชาวเขาเผ่าม้งของผู้ตอบแบบสอบถาม ผู้ชายที่ตอบแบบสอบถามส่วนใหญ่ตัดเย็บเสื้อชาวเขาเผ่าม้งไม่เป็น คิดเป็นร้อยละ 97.88 ผู้หญิงที่ตอบแบบสอบถามส่วนใหญ่ตัดเย็บเสื้อชาวเขาเผ่าม้งเป็น คิดเป็นร้อยละ 89.42 ผู้ตอบแบบสอบถามส่วนใหญ่จะตัดเย็บเสื้อชาวเขาเผ่าม้งใส่เอง ชายคิดเป็นร้อยละ 75.13 หญิง คิดเป็นร้อยละ 79.89 ผู้ตอบแบบสอบถามชายส่วนใหญ่ชอบเสื้อต้นแบบที่ทำการพัฒนาแล้ว คิดเป็นร้อยละ 88.89 เมื่อพิจารณาเป็นรายข้อพบว่า ผู้ตอบแบบสอบถามส่วนใหญ่มีความชอบเพราะเคลื่อนไหวสะดวก คิดเป็นร้อยละ 48.81 ผู้ตอบแบบสอบถามหญิงส่วนใหญ่ชอบเสื้อต้นแบบที่ทำการ

พัฒนาแล้ว คิดเป็นร้อยละ 81.48 เมื่อพิจารณาเป็นรายข้อพบว่า ผู้ตอบแบบสอบถามส่วนใหญ่มีความชอบเพราะ เคลื่อนไหวสะดวก คิดเป็นร้อยละ 42.86

5.1.1.3 ผลการศึกษาความพึงพอใจของผู้ตอบแบบสอบถามที่มีต่อการออกแบบและพัฒนาเสื้อต้นแบบชาวเขาเผ่าม้ง พบว่า ผู้ตอบแบบสอบถามชายมีความพึงพอใจต่อเสื้อต้นแบบบุรุษแบบที่ 1 มากกว่าแบบที่ 2 โดยมีค่าเฉลี่ย 4.31, 4.25 เมื่อพิจารณาเป็นรายข้อพบว่า ด้านรูปแบบของเสื้อต้นแบบ บุรุษแบบที่ 2 ได้รับความพึงพอใจระดับมากที่สุด ด้านการตัดเย็บ ด้านการสวมใส่ และด้านแบบตัด (Pattern) ของเสื้อต้นแบบ บุรุษแบบที่ 1 ได้รับความพึงพอใจระดับมาก ซึ่งโดยภาพรวมได้รับความพึงพอใจอยู่ในระดับมาก และผู้ตอบแบบสอบถามหญิงมีความพึงพอใจต่อเสื้อต้นแบบสตรีแบบที่ 1 มากกว่าแบบที่ 2 โดยมีค่าเฉลี่ย 4.35, 4.27 เมื่อพิจารณาเป็นรายข้อพบว่า ด้านรูปแบบ ด้านการตัดเย็บ ด้านการสวมใส่ ด้านแบบตัด (Pattern) ได้รับความพึงพอใจระดับมาก ซึ่งโดยภาพรวมได้รับความพึงพอใจอยู่ในระดับมาก

5.2 ข้อเสนอแนะ

จากการศึกษาเรื่อง การออกแบบและพัฒนาเสื้อต้นแบบชาวเขาเผ่าม้ง ผู้วิจัยได้รวบรวมข้อเสนอแนะ ที่ได้จากการศึกษาค้นคว้า รวบรวมข้อมูล และการวิเคราะห์ข้อมูลดังนี้

5.2.1 ข้อเสนอแนะที่ได้จากการศึกษา

5.2.1.1 การออกแบบและพัฒนาเสื้อต้นแบบชาวเขาเผ่าม้ง ควรศึกษารูปแบบที่เหมาะสมกับสภาพป่าเพื่อลดการตัดต่อลายผ้า

5.2.1.2 การออกแบบเสื้อต้นแบบชาวเขาเผ่าม้งควรมีการออกแบบให้หลากหลาย

5.2.1.3 ควรลองติดผ้าปักหรือดอกบนเสื้อเพื่อดูว่าตัวเสื้อย่นไหม

5.2.1.4 ควรมีการสอนวิธีการสร้างแบบเสื้อผ้าให้กลุ่มแม่บ้าน

5.2.1.5 ควรลองใช้ผ้าชนิดอื่นมาลองตัดเสื้อบ้าง

5.2.2 ข้อเสนอแนะในการวิจัยครั้งต่อไป

5.2.2.1 ควรศึกษาเกี่ยวกับการเพื่อหลวมที่เหมาะสมกับต้นแบบเสื้อชาวเขาเผ่าม้ง

5.2.2.2 ควรศึกษาเพิ่มเติมในเรื่องการออกแบบและพัฒนาต้นแบบเสื้อชาวเขาเผ่าม้งให้เข้ากับแฟชั่นยุคปัจจุบัน

5.2.2.3 ควรมีการส่งเสริมด้านการตลาดเกี่ยวกับต้นแบบเสื้อชาวเขาเผ่าม้ง ให้มีการพัฒนาแบบเสื้อให้เป็นที่นิยม สามารถเพิ่มช่องทางในการสร้างรายได้ให้กับชุมชนได้

เอกสารอ้างอิง

กมลภัทร์ รักสวน. 2543. การออกแบบเสื้อผ้าสตรีวัยทำงานที่มีส่วนประกอบของผ้าทอพื้นเมือง
จังหวัดเชียงใหม่. สารนิพนธ์ปริญญาโท. (ภาควิชาศึกษาศาสตร์). บัณฑิตวิทยาลัย.

มหาวิทยาลัยเชียงใหม่.

กมลรัตน์ หนองรัง. 2547. การศึกษาหัตถกรรมผ้าไทยภูเขาจังหวัดเชียงใหม่. (ปริยานิพนธ์). สาขาวิชา
ศิลปศึกษาศึกษาศาสมหาบัณฑิต. มหาวิทยาลัยศรีนครินทรวิโรฒ.

เกศินี ศรีรัตน์. 2554. บทบาทของผ้าปักต่อวิถีชีวิตชาวม้งบ้านหนองหอย. (รายงานการวิจัย).

มหาวิทยาลัยราชภัฏเชียงใหม่. สำนักงานคณะกรรมการวิจัยแห่งชาติ.

การแต่งกายผู้หญิงม้ง. [ออนไลน์] เข้าถึงได้จาก : <https://pin.it/oU2gLT2>, 2 ธันวาคม

2562.

การแต่งกายผู้ชายม้ง. [ออนไลน์] เข้าถึงได้จาก : <http://folkcostume.blogspot.com>, 2 ธันวาคม

2562.

กระโปรงม้งเขียว. [ออนไลน์] เข้าถึงได้จาก : <http://stylewilderness.blogspot.com>, 2 ธันวาคม

2562.

จารุพรรณ ทรัพย์ปรุง. 2543. การออกแบบเครื่องแต่งกาย. กรุงเทพฯ: โอเดียนสโตร์.

ฐิติพันธ์ จันทร์หอม. 2559. “การพัฒนาผลิตภัณฑ์ผ้าทอภูมิปัญญาของชาวไทยทรงดำในภูมิภาคตะวันตก
ของประเทศไทย.” วารสารสมาคมนักวิจัย. 21, 1, 181-192.

เจียมจิต เผือกศรี. 2546. การออกแบบเสื้อ1. กรุงเทพฯ: ศูนย์ส่งเสริมวิชาการ.

ธัญญา พรหมบุรุษย์ และ ชานนท์ ชิงชยานุรักษ์. 2550. การศึกษาความเป็นไปได้ในการพัฒนา

หัตถกรรมท้องถิ่นและการตลาดในพื้นที่โครงการหลวง กรณีศึกษาผ้าปักและผ้าบาติกชาติพันธุ์
ม้ง. โครงการวิจัย. มหาวิทยาลัยเชียงใหม่.

ธีระชัย สุขสด. 2544. การออกแบบผลิตภัณฑ์อุตสาหกรรม. โอเดียนสโตร์, กรุงเทพฯ.

นวนลน้อย บุญวงศ์. 2539. หลักการออกแบบ. จุฬาลงกรณ์มหาวิทยาลัย, กรุงเทพฯ.

ประวัติชาวเขาเผ่าม้ง. [ออนไลน์] เข้าถึงได้จาก :

<http://www.sawadee.co.th/thailand/hilltribes/hmong.html>, 18 พฤศจิกายน 2562.

ประวัติชาวเขาเผ่าม้ง. [ออนไลน์] เข้าถึงได้จาก :

http://www.cmdiocese.org/th/_/ethnic/hmong/30-30, 18 พฤศจิกายน 2562.

ประสิทธิ์ ลีปรีชา. 2554 กลุ่มชาติพันธุ์ม้งในบริบทของรัฐชาติสมัยใหม่ในม้งลาวในประเทศไทย. หจก อรุณการพิมพ์กรุงเทพฯ.

----- ม.ป.ป. **การค้าข้ามพรมแดนกับอัตลักษณ์ม้ง.** สำนักงานกองทุนสนับสนุนการวิจัย.

----- (2548). **ม้งดอยปู่ยการค้าอัตลักษณ์ความเป็นชุมชนชาติพันธุ์.** สำนักงานกองทุนสนับสนุนการวิจัย.

เพ็ญจันทร์ สังข์แก้ว. 2549. **เอกลักษณ์วัฒนธรรมม้ง.** รายงานการวิจัย. มหาวิทยาลัยราชภัฏเพชรบูรณ์, เพชรบูรณ์.

ผ้าปักม้ง. [ออนไลน์] เข้าถึงได้จาก : <https://www.sacict.or.th/th>, 10 ธันวาคม 2562.

ภักทิฎฐา สดภิบาล และคณะ. 2553. **การออกแบบเสื้อสำเร็จรูปสตรีด้วยผ้าปักชาวเขาเผ่าม้ง.** เทคโนโลยีอุตสาหกรรม : วิศวกรรมศาสตรมหาบัณฑิต.มหาวิทยาลัยราชภัฏจันทรเกษม. *วารสารนักบริหาร* , 30 (3), 231-237.

มูลนิธิกระจกเงาโครงการพิพิธภัณฑชาเขาวอนไลน์. **ประวัติชาวเขาเผ่าม้ง.** [ออนไลน์] เข้าถึงได้จาก : <http://www.hilltribe.org>, 18 พฤศจิกายน 2562

วัฒน์ จุฑะวิภาต. 2545. **การออกแบบเครื่องประดับ.** กรุงเทพฯ : สำนักพิมพ์แห่งจุฬาลงกรณ์มหาวิทยาลัย.

รูปชุดม้งชาย. [ออนไลน์] เข้าถึงได้จาก : <https://www.pinterest.com/pin>, 2 ธันวาคม 2562.

วินิทร สอนพรินทร์. 2553. **การทำแบบตัดและเทคนิคการตัดเย็บเสื้อผ้า.** พิมพ์ครั้งที่ 3 . หจก เกียรติกรการพิมพ์, กรุงเทพ.

วินิทร สอนพรินทร์. 2550. **รูปร่างและการปรับแบบตัด.** กรุงเทพมหานคร: เกียรติกรการพิมพ์.

- วินิทร สอนพรินทร์. 2551. **การพัฒนาการออกแบบแบบตัดโดยการใช้เส้นบนเสื้อผ้าให้เหมาะสมกับสตรีที่มีรูปร่างอ้วน**. วิทยานิพนธ์ปริญญาโท. (สาขาวิชาสิ่งทอและเครื่องนุ่งห่ม). คณะอุตสาหกรรมสิ่งทอ. มหาวิทยาลัยเทคโนโลยีราชมงคลกรุงเทพ.
- ศิริพรรณ ปีเตอร์. 2550. **มนุษย์และการออกแบบ**. โอเดียนสโตร์. กรุงเทพฯ.
- สุธิษา ศรพรหม และคณะ. 2559. “การศึกษาและออกแบบผลิตภัณฑ์จากผ้าปักอัตลักษณ์ชาติพันธุ์ม้ง.” **วารสารศิลปสถาปัตยกรรมศาสตร์ มหาวิทยาลัยนเรศวร**. 2 : 111-123.
- สถาบันวิจัยชาวเขา. 2541. **ชาวเขาความเข้าใจกับชนเผ่าต่างวัฒนธรรม**. สถาบันวิจัยชาวเขา, เชียงใหม่.
- สถาบันวิจัยแพชชั่นประเทศไทย. 2555. **พจนานุกรมศัพท์แพชชั่น อังกฤษ-ไทย**. มหาวิทยาลัยกรุงเทพ. กรุงเทพฯ.
- สิรัชชา สำลีทอง. 2560. “การพัฒนาแบบตัดต้นแบบเสื้อผ้าสตรี อายุ 50 ปีขึ้นไป ตามลักษณะรูปร่างสตรีไทย.” **คณะศิลปกรรมศาสตร์ มหาวิทยาลัยราชภัฏสวนสุนันทา**, 2 : 100-106
- สุนทรี พรหมเมศ. 2529. **ชาวเขาในประเทศไทย**. พิมพ์ครั้งที่ 3 กรุงเทพมหานคร: สำนักพิมพ์รามคำแหง.
- เสื้อบุรุษชาวเขาเผ่าม้ง**. [ออนไลน์] เข้าถึงได้จาก : <https://www.etsy.com/listing>, 2 ธันวาคม 2562.
- เสื้อผ้าชาวเขาเผ่าม้ง**. [ออนไลน์] เข้าถึงได้จาก : <https://hmongthrills.tumblr.com>, 2 ธันวาคม 2562.
- อุไร ยังชีพสุจริต. 2561. **ชนเผ่าม้ง**. [ออนไลน์] เข้าถึงได้จาก : <https://www.sac.or.th/databases/ethnic-groups/ethnicGroups/84>, 20 พฤศจิกายน 2562.
- Marks, Thomas A. 1973. “The Meo Hill Tribe: Problem in North Thailand”, in **Asian Survey**, 13 (10): 929-944.
- Tapp, Nicholas. 1986. **The Hmong of Thailand: Opium People of the Triangle**. Indigenous Peoples and Development Series, Report No. 4. London: Anti-Slavery Society.

_____. 1989. **The Sovereignty and Rebellion: The White Hmong of the Northern Thailand**. Malaysia: Peterchong Printers.

_____. 1989. "Hmong Religion". **Aian Folklore Studies**. Vol. 48, No. 1, Pp. 59-94. Website: <https://nirc.nanzan-u.ac.jp/nfile/1512>.





ภาคผนวก

ภาคผนวก ก แบบสอบถามความพึงพอใจของกลุ่มตัวอย่าง

ภาคผนวก ข ภาพกิจกรรมงานวิจัย

ภาคผนวก ก

แบบสอบถามความพึงพอใจของกลุ่มตัวอย่างที่มีต่อ
การออกแบบและพัฒนาสื่อต้นแบบชาวเขาเผ่าม้ง

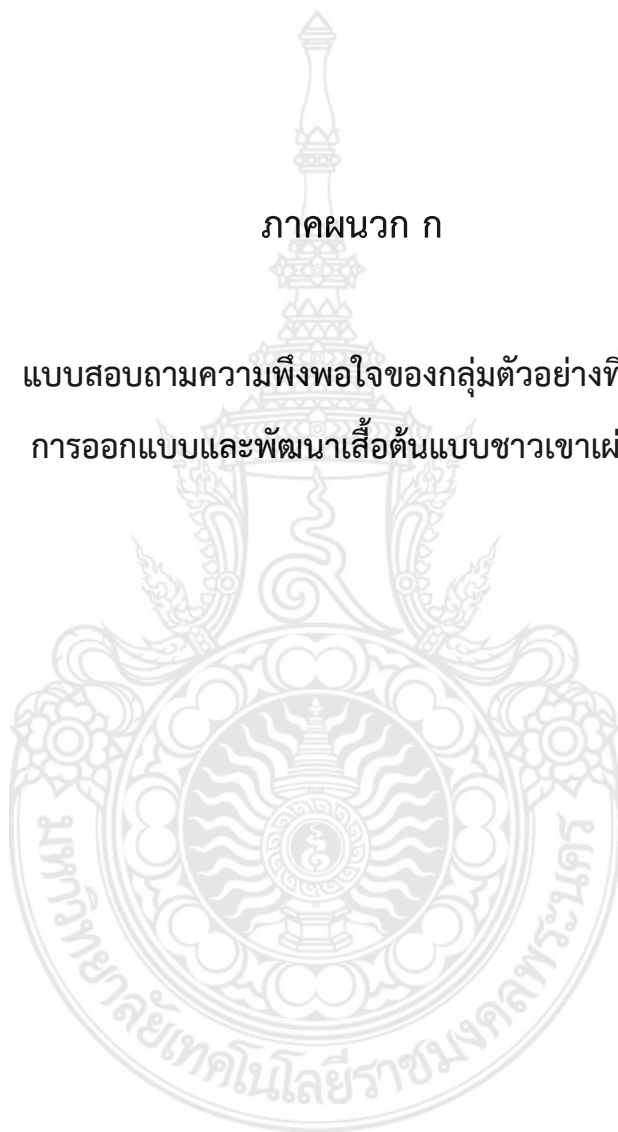

แบบสอบถามความพึงพอใจ เรื่อง การออกแบบและพัฒนาเสื้อต้นแบบชาวเขาเผ่าม้ง

.....

คำอธิบาย

แบบสอบถามฉบับนี้เป็นส่วนหนึ่งของการทำวิจัยเรื่อง การออกแบบและพัฒนาเสื้อต้นแบบชาวเขาเผ่าม้ง โดยมีวัตถุประสงค์ ดังนี้

- 1 เพื่อศึกษารูปแบบและวิธีการทำแบบตัดเสื้อต้นแบบชาวเขาเผ่าม้ง
- 2 เพื่อออกแบบและพัฒนาเสื้อต้นแบบชาวเขาเผ่าม้ง
- 3 เพื่อศึกษาความพึงพอใจที่มีต่อเสื้อต้นแบบชาวเขาเผ่าม้ง

คำชี้แจง

แบบสอบถามความพึงพอใจการออกแบบและพัฒนาเสื้อต้นแบบชาวเขาเผ่าม้ง โดยแบ่งคำถามออกเป็น 3 ตอน ดังนี้

ตอนที่ 1 คำถามเกี่ยวกับข้อมูลทั่วไป

ตอนที่ 2 คำถามเกี่ยวกับเสื้อชาวเขาเผ่าม้ง

ตอนที่ 3 คำถามเกี่ยวกับความพึงพอใจที่มีต่อการออกแบบและพัฒนาเสื้อต้นแบบชาวเขาเผ่าม้ง

ผู้วิจัยขอความร่วมมือจากท่าน โปรดตอบแบบสอบถามฉบับนี้ทุกข้อ และตรงกับความคิดเห็นของท่านตามความเป็นจริง ข้อมูลที่ได้รับจากการตอบแบบสอบถามของท่าน ผู้วิจัยจะนำข้อมูลไปใช้ในเชิงวิชาการเท่านั้น และขอขอบพระคุณท่านที่กรุณาตอบแบบสอบถาม และให้ความร่วมมือในการตอบแบบสอบถามเพื่อการศึกษา ในครั้งนี้เป็นอย่างดี

นางสาวเสาวนีย์ รัฐนิธิคุณานนท์

อาจารย์ประจำสาขาเทคโนโลยีเสื้อผ้า

คณะอุตสาหกรรมสิ่งทอและออกแบบแฟชั่น มหาวิทยาลัยเทคโนโลยีราชมงคลพระนคร

ตอนที่ 1 คำถามเกี่ยวกับข้อมูลทั่วไป

คำชี้แจง โปรดทำเครื่องหมาย ✓ ลงใน หน้าคำตอบที่ตรงกับความคิดเห็นของท่านมากที่สุด และ
กรณารอกรายละเอียดลงในช่องว่างที่กำหนดตามตัวเลือกข้อนี้ ๆ

1. เพศ

ชาย

หญิง

2. อายุ

15-20 ปี

21-25 ปี

26-30 ปี

31-40 ปี

41-45 ปี

46-50 ปี

50 ปี ขึ้นไป

3. สถานภาพ

โสด

สมรส

หย่าร้าง

หม้าย

4. ระดับการศึกษา

ต่ำกว่าปริญญาตรี

ปริญญาตรี

ปริญญาโท

ปริญญาเอก

5. อาชีพ

เกษตรกร

พนักงานทั่วไป

ค้าขาย

นักเรียน / นักศึกษา

อื่น ๆ โปรดระบุ.....

6. รายได้ปัจจุบันต่อเดือน

ต่ำกว่า 10,000 บาท

10,001 -15,000 บาท

15,001-20,000 บาท

20,001-25,000 บาท

25,001-30,000 บาท

30,001บาทขึ้นไป

ตอนที่ 2 ข้อมูลการใช้การใช้สื่อชาวเขาเผ่าม้ง

คำชี้แจง โปรดทำเครื่องหมาย ✓ ลงใน หน้าคำตอบที่ตรงกับความคิดเห็นของท่านมากที่สุด และ
กรณารอกรายละเอียดลงในช่องว่างที่กำหนดตามตัวเลือกข้อนั้น ๆ

1. ท่านตัดเย็บเสื้อชาวเขาเผ่าม้งเป็นหรือไม่

- เป็น ไม่เป็น

2. เสื้อชาวเขาเผ่าม้งที่ท่านสวมใส่โดยส่วนใหญ่แล้วเป็นแบบตัดใส่เองหรือซื้อใส่

- ซื้อ ตัดเย็บเอง

ระหว่างเสื้อชาวเขาเผ่าม้งแบบดั้งเดิมกับเสื้อต้นแบบชาวเขาเผ่าม้งที่ทำการพัฒนาท่านชอบ
แบบใดมากกว่ากัน ถ้าชอบแบบดั้งเดิม ทำข้อ 3 ชอบแบบที่ทำการพัฒนาแล้ว ทำข้อที่ 4

3. แบบดั้งเดิม

- ความสวยงาม เย็บง่าย
 เคลื่อนไหวสะดวก มีความเป็นเอกลักษณ์
 อื่น.....

4. แบบที่ผู้วิจัยทำ

- ความสวยงาม เย็บง่าย
 เคลื่อนไหวสะดวก มีความเป็นเอกลักษณ์
 อื่น.....

ตอนที่ 3 คำถามเกี่ยวกับความพึงพอใจที่มีต่อการออกแบบและพัฒนาเสื้อต้นแบบชาวเขาเผ่าม้ง
คำชี้แจง โปรดทำเครื่องหมาย ✓ ลงใน หน้าคำตอบที่ตรงกับความคิดเห็นของท่านมากที่สุด

โดยคำถามแต่ละข้อจะกำหนดระดับเกณฑ์การให้คะแนนดังนี้

- | | | |
|--------------|---|-------------------------|
| ระดับคะแนน 5 | - | มีความพึงพอใจมากที่สุด |
| ระดับคะแนน 4 | - | มีความพึงพอใจมาก |
| ระดับคะแนน 3 | - | มีความพึงพอใจปานกลาง |
| ระดับคะแนน 2 | - | มีความพึงพอใจน้อย |
| ระดับคะแนน 1 | - | มีความพึงพอใจน้อยที่สุด |

เสื้อต้นแบบชาวเขาเผ่าม้ง บุรุษ	รายละเอียด	ระดับความพึงพอใจ				
		5	4	3	2	1
<p>รูปแบบที่ 1</p>  	ด้านรูปแบบ					
	ความสวยงาม					
	มีความเป็นเอกลักษณ์ของชาวเขาเผ่าม้ง					
	ด้านการตัดเย็บ					
	ความประณีต					
	ความแข็งแรงของตะเข็บ					
	ด้านการสวมใส่					
	ง่ายต่อการสวมใส่					
	เคลื่อนไหวสะดวก					
	สวมใส่ได้ทุกโอกาส					
	ด้านแบบตัด (Pattern)					
	มีความสวยงาม					
	มีความเหมาะสมกับแบบเสื้อชาวเขาเผ่าม้ง					

เลือต้นแบบชาวเขาเผ่าม้ง บุรุษ	รายละเอียด	ระดับความพึงพอใจ				
		5	4	3	2	1
<p>แบบที่ 2</p> 	ด้านรูปแบบ					
	ความสวยงาม					
	มีความเป็นเอกลักษณ์ของชาวเขาเผ่าม้ง					
	ด้านการตัดเย็บ					
	ความประณีต					
	ความแข็งแรงของตะเข็บ					
	ด้านการสวมใส่					
	ง่ายต่อการสวมใส่					
	เคลื่อนไหวสะดวก					
	สวมใส่ได้ทุกโอกาส					
	ด้านแบบตัด (Pattern)					
	มีความสวยงาม					
	มีความเหมาะสมกับแบบเสื้อชาวเขาเผ่าม้ง					



เลือต้นแบบชาวเขาเผ่าม้งสตรี	รายละเอียด	ระดับความพึงพอใจ				
		5	4	3	2	1
<p>รูปแบบที่ 1</p>  	ด้านรูปแบบ					
	ความสวยงาม					
	มีความเป็นเอกลักษณ์ของชาวเขาเผ่าม้ง					
	ด้านการตัดเย็บ					
	ความประณีต					
	ความแข็งแรงของตะเข็บ					
	ด้านการสวมใส่					
	ง่ายต่อการสวมใส่					
	เคลื่อนไหวสะดวก					
	สวมใส่ได้ทุกโอกาส					
	ด้านแบบตัด (Pattern)					
	มีความสวยงาม					
	มีความเหมาะสมกับแบบเสื้อชาวเขาเผ่าม้ง					

เสื้อต้นแบบชาวเขาเผ่าม้งสตรี	รายละเอียด	ระดับความพึงพอใจ				
		5	4	3	2	1
<p>รูปแบบที่ 2</p> 	ด้านรูปแบบ					
	ความสวยงาม					
	มีความเป็นเอกลักษณ์ของชาวเขาเผ่าม้ง					
	ด้านการตัดเย็บ					
	ความประณีต					
	ความแข็งแรงของตะเข็บ					
	ด้านการสวมใส่					
	ง่ายต่อการสวมใส่					
	เคลื่อนไหวสะดวก					
	สวมใส่ได้ทุกโอกาส					
	ด้านแบบตัด (Pattern)					
	มีความสวยงาม					
มีความเหมาะสมกับแบบเสื้อชาวเขาเผ่าม้ง						

ข้อเสนอแนะ

.....

.....

.....

.....

.....

ภาคผนวก ข

ภาพกิจกรรมงานวิจัย



1. เก็บข้อมูลเบื้องต้น



2. แจกแบบสอบถาม







ประวัติคณะผู้วิจัย

ประวัติย่อผู้วิจัย

- ชื่อ - นามสกุล (ภาษาไทย) นางสาวเสาวนีย์ รัฐนิธิคุณานนท์

ชื่อ - นามสกุล (ภาษาอังกฤษ) Miss Saowanee Ratnidhikunanon
- เลขหมายบัตรประจำตัวประชาชน 1-5003-000xx-xx-x
- ตำแหน่งปัจจุบัน อาจารย์
- หน่วยงานและสถานที่อยู่ ที่ติดต่อได้สะดวก
มหาวิทยาลัยเทคโนโลยีราชมงคลพระนคร คณะอุตสาหกรรมสิ่งทอและออกแบบแฟชั่น
517 ถนนนครสวรรค์ แขวงสวนจิตรลดา เขตดุสิต กรุงเทพมหานคร 10300
หมายเลขโทรศัพท์ 02-282-3718 ต่อ 3017
โทรสาร 02-282-3718
หมายเลขโทรศัพท์เคลื่อนที่ 080-680-0516
Email: sao-nee@hotmail.co.th
- ประวัติการศึกษา
ปริญญาโท คศ.ม. ออกแบบแฟชั่นและเครื่องแต่งกาย มหาวิทยาลัยเทคโนโลยีราชมงคลพระนคร พ.ศ.2557
ปริญญาตรี ทล.บ. เทคโนโลยีเสื้อผ้า มหาวิทยาลัยเทคโนโลยีราชมงคลพระนคร พ.ศ.2555
- สาขาวิชาการที่มีความชำนาญพิเศษ
คหกรรมศาสตร์,ตัดเย็บเสื้อผ้าเด็ก,สร้างแบบและตัดเย็บเสื้อผ้าสตรี
- ประสบการณ์ที่เกี่ยวข้องกับการบริหารงานวิจัยทั้งภายในและภายนอกประเทศ
 - 1.1 ผู้อำนวยการแผนงานวิจัย -
 - 1.2 หัวหน้าโครงการวิจัย -
 - 1.3 งานวิจัยที่สำเร็จแล้ว - การออกแบบและพัฒนาเครื่องแต่งกายโดยประยุกต์ใช้การตกแต่งสำเร็จแห้งไว สำหรับเสื้อผ้าสตรีมุสลิม
งบรายได้ มทร.พระนคร พ.ศ.2560
- การออกแบบและพัฒนาเครื่องแต่งกายสำหรับคนพิการทางการเคลื่อนไหว (วิลแชร์) กลุ่มสถานสงเคราะห์เด็กพิการและทุพพลภาพปากเกร็ด (บ้านนนทภูมิ)
งบรายได้ มทร.พระนคร พ.ศ.2559

- การพัฒนารูปแบบเครื่องนุ่งห่ม จากผ้าทอพื้นเมือง
จังหวัดพิษณุโลก งบรายได้ มทร.พระนคร พ.ศ.2562
- 7.4 งานวิจัยที่กำลังทำ - การออกแบบและพัฒนาเสื้อต้นแบบชาวเขาเผ่าม้ง



ประวัติย่อผู้วิจัย

1. ชื่อ - นามสกุล (ภาษาไทย) นางวิภาดา กระจ่างโพธิ์
ชื่อ - นามสกุล (ภาษาอังกฤษ) Mrs. Wipada Krajangpo
2. เลขหมายบัตรประจำตัวประชาชน 3-6499-001xx-xx-x
3. ตำแหน่งปัจจุบัน อาจารย์

4. หน่วยงานและสถานที่อยู่ ที่ติดต่อได้สะดวก

มหาวิทยาลัยเทคโนโลยีราชมงคลพระนคร คณะอุตสาหกรรมสิ่งทอและออกแบบแฟชั่น
517 ถนนนครสวรรค์ แขวงสวนจิตรลดา เขตดุสิต กรุงเทพมหานคร 10300
หมายเลขโทรศัพท์ 02-282-3718 ต่อ 3017
โทรสาร 02-282-3718
หมายเลขโทรศัพท์เคลื่อนที่ 089-8124-098
Email: wipada.k@rmutp.ac.th

5. ประวัติการศึกษา

ปริญญาโท วศ.ม. วิศวกรรมการจัดการอุตสาหกรรม สถาบันเทคโนโลยีพระจอมเกล้า
พระนครเหนือ พ.ศ.2546

ปริญญาตรี วศ.บ. เทคโนโลยีเสื้อผ้า สถาบันเทคโนโลยีราชมงคล พ.ศ.2537

6. สาขาวิชาการที่มีความชำนาญพิเศษ

การออกแบบผลิตภัณฑ์และการตัดเย็บ

7. ประสบการณ์ที่เกี่ยวข้องกับการบริหารงานวิจัยทั้งภายในและภายนอกประเทศ

7.1 ผู้อำนวยการแผนงานวิจัย -

7.2 หัวหน้าโครงการวิจัย - การออกแบบและพัฒนาเครื่องแต่งกายสำหรับคนพิการ
ทางการเคลื่อนไหว (วิลแชร์) กลุ่มสถานสงเคราะห์เด็ก
พิการและทุพพลภาพปากเกร็ด(บ้านนนทภูมิ)
งบรายได้ มทร.พระนคร พ.ศ.2559

7.3 งานวิจัยที่สำเร็จแล้ว - โครงการวิจัยเรื่องการพัฒนานวัตกรรมรูปแบบเคหะสิ่งทอ
จากผ้าไหมนาโพธิ์บุรีรัมย์ งบรายได้ มทร.พระนคร พ.ศ.2558
- การออกแบบและพัฒนาเครื่องแต่งกายโดยประยุกต์ใช้
การตกแต่งสำเร็จแห้งไว สำหรับเสื้อผ้าสตรีมุสลิม
งบรายได้ มทร.พระนคร พ.ศ.2560
- การพัฒนารูปแบบเครื่องนุ่งห่ม จากผ้าทอพื้นเมือง
จังหวัดพิษณุโลก งบรายได้ มทร.พระนคร พ.ศ.2562

7.4 งานวิจัยที่กำลังทำ - การออกแบบและพัฒนาเสื้อต้นแบบชาวเขาเผ่าม้ง

